

Panasonic

Uživatelská příručka

k hybridní pobočkové ústředně

PanaTEL[®]

KX-TD1232CE



Děkujeme vám, že jste si koupili telefonní ústřednu značky Panasonic.

Telefony

Do systému lze připojit analogové i digitální systémové telefony Panasonic. Použit lze rovněž jednotlivé přístroje jako jsou standardní telefony, faxy, bezdrátové telefony, systém hlasové pošty atd.

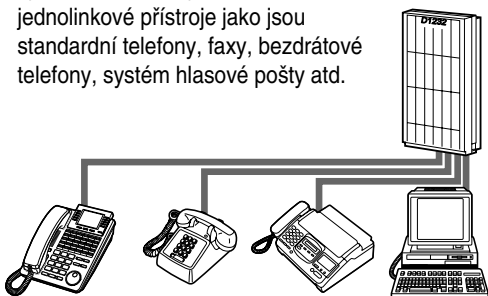

1.3.1 Ukázka zapojení

Více poboček

Systém umožňuje zdvojnásobit kapacitu poboček připojením systémového a standardního telefonu. Systémový telefon může svojí pobočkovou linku sdílet s dalším standardním telefonem. Digitální systémový telefon Panasonic a standardní telefon lze kromě toho připojit do jedné zásuvky a používat je jako samostatné pobočky.

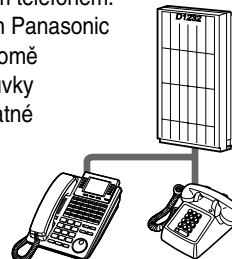

1.4.1 Připojení dalšího paralelního telefonu

Úspora telefonních poplatků (automatické hledání cesty)

Systém umožňuje vyhledat na základě volaného vnějšího čísla a denní době hovoru nejlevnější spojení.

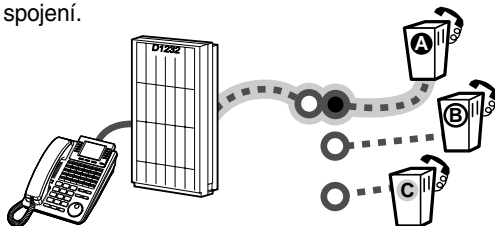

Str. 27

Přehled hovorů (Záznam SMDR)

Systém umožňuje zaznamenávat nebo vytisknout informace o hovorech, tj.: datum, čas, číslo pobočky, volané číslo, délku hovoru atd.

Date	Time	Ext
06/24/99	10:03AM	123
06/24/99	11:07AM	223

Podrobnosti vám sdělí prodejce.

Systém DECT

Ústředna podporuje (volitelně) připojení systému mobilních stanic DECT, které lze používat souběžně s drátovými pobočkami.

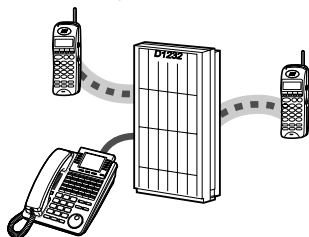

Mobilní stanice DECT

Integrace hlasové pošty

Příchozí hovory mohou být přesměrovány do systému hlasové pošty. To znamená, že když nejste schopni osobně přijmout hovor, může volající zanechat vzkaz ve vaší hlasové schránce.

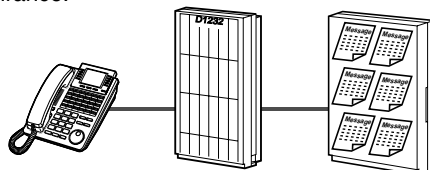

2.8.3 Když je připojen systém hlasové pošty

Poznámka

Přípony jednotlivých typových provedení jsou v této příručce vynechány.

Důležité informace

UPOZORNĚNÍ

TOTO ZAŘÍZENÍ SMÍ BÝT INSTALOVÁNO A OPRAVOVÁNO POUZE KVALIFIKOVANÝMI PRACOVNÍKY SERVISU.

DOJDE-LI K JAKÉMUKOLI POŠKOZENÍ PŘÍSTROJE, V JEHOŽ DŮSLEDKU ZAČNOU BÝT PŘÍSTUPNÉ DÍLY UVNITŘ ZAŘÍZENÍ, OKAMŽITĚ ODPOJTE NAPÁJECÍ KABEL OD SÍTOVÉHO ROZVODU A ODNESTE ZAŘÍZENÍ KE SVÉMU PRODEJCI.

POKUD BUDETE ZAŘÍZENÍ PŘEMÍSTŮVAT, ODPOJTE NEJDŘÍVE TELEFONNÍ LINKU A TEPRVE POTOM NAPÁJENÍ. PO UMÍSTĚNÍ NA NOVÉ MÍSTO ZAPOJTE NEJDŘÍVE NAPÁJENÍ.

ZAŘÍZENÍ JE VYBAVENO TROJŽILOVOU PŘÍVODNÍ ŠŤŮROU A ZÁSTRČKOU SE ZEMNICÍ ZDÍRKOU, KTEROU LZE ZAPOJIT POUZE DO UZEMNĚNÉ ZÁSUVKY. JEDNÁ SE O BEZPEČNOSTNÍ OPATŘENÍ, KTERÉ NESMÍ BÝT ZANEDBÁNO.

S OHLEDEM NA ZABRÁNĚNÍ MOŽNOSTI VZNIKU POŽÁRU NEBO ÚRAZU ELEKTRICKÝM PROUDEM NEVYSTAVUJTE ZAŘÍZENÍ DEŠTI NEBO PŮSOBENÍ VLHKOSTI.

NAPÁJECÍ KABEL SLOUŽÍ SOUČASNĚ JAKO HLAVNÍ VYPÍNAČ PŘÍSTROJE. DBEJTE PROTO NA TO, ABY BYLA PŘÍSLUŠNÁ ZÁSUVKA SÍTOVÉHO ROZVODU SNADNO PŘÍSTUPNÁ A V BLÍZKOSTI PŘÍSTROJE.

UPOZORNĚNÍ

V zařízení jsou použity součásti citlivé na výboje statické elektřiny. S ohledem na jejich ochranu se nedotýkejte konektorů označených na obrázku vpravo. Před manipulací s přístrojem nejdříve odvedte statický náboj svého těla dotykem na uzemněný předmět nebo použijte uzemňovací pásek.

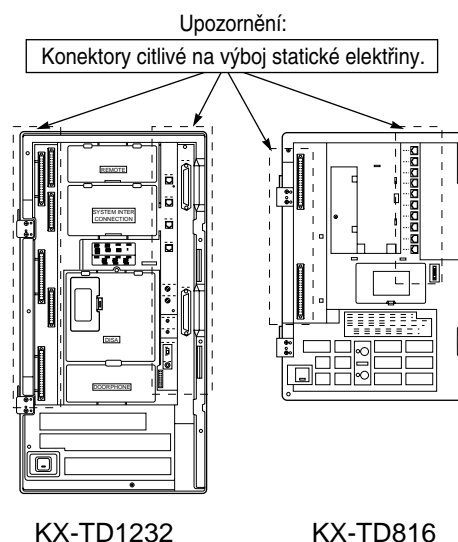

V příručce jsou často používány následující ikony.

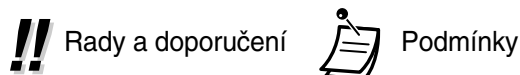

D-PT – Digital Proprietary Telephone, Digitální systémový telefon

PT – Proprietary Telephone, Systémový telefon

SLT – Single Line Telephone, Standardní telefon

PS – Portable station, bezdrátový DECT systémový telefon

Bezpečnostní opatření

S ohledem na omezení nebezpečí požáru, úrazu elektrickým proudem a zranění osob je nutno během provozu popisovaného zařízení dodržovat dále uvedená opatření:

- 1.** Nepoužívejte zařízení v blízkosti vodních zdrojů jako je například koupací vana, umývadlo, dřez nebo bazén, ani ve vlhkém prostředí (např. sklep).
- 2.** Nepoužívejte telefon (vyjma bezdrátových typů) při bouřce, kdy hrozí nebezpečí úrazu elektrickým proudem indukovaným po úderu blesku.
- 3.** Pro ohlášení unikajícího plynu nepoužívejte telefon umístěný v blízkosti podezřelého místa.
- 4.** Používejte výhradně napájecí kabely a baterie uvedené v této příručce. Staré baterie nevhazujte do ohně, protože mohou vybuchnout. Při likvidaci starých baterií dodržujte místní vyhlášky a nařízení.

TYTO POKYNY PEČLIVĚ ULOŽTE



Nonstop servis TELEFONNÍ ÚSTŘEDNY
volejte dispečink tel. **606 193 950**
PanaTEL® je specialistou na telefonní ústředny,
komunikační systémy Panasonic
www.PanaTEL.cz

Pozor

- Neumísťujte prístroj v blízkosti topných telies a zdrojů elektrického rušení, jako jsou zářivky, elektromotory a televizní přijímače, které by mohly nepříznivě ovlivnit činnost systému.
- Dbejte na to, aby prístroj nebyl vystaven prachu, vlhkosti, vysokým teplotám, vibracím a přímému slunečnímu záření.
- Nikdy nevsunujte do větracích a jiných otvorů přístroje dráty, spony apod.
- Dojde-li k nějakým potížím, odpojte systém od linky, ke které přímo připojíte běžný telefon. Pokud bude tento telefon normálně fungovat, nepřipojujte systém k lince, dokud nebude opravený. Jestliže nepracuje ani připojený telefon, je závada pravděpodobně v telefonním systému, nikoli ve vašem zařízení.
- K čištění přístroje nepoužívejte organická rozpouštědla (benzin, ředidla atd.) nebo abrasivní čisticí prostředky. Čistěte jej měkkým hadříkem.

Výrobní číslo zařízení je uvedeno na typovém štítku připevněném k přístroji. Poznamenejte si typové a výrobní číslo zařízení do níže uvedených rubrik v této příručce jako trvalý záznam o jeho koupi. Tato informace může pomoci při identifikaci zařízení v případě jeho odcizení.

Typové č.: _____

Výrobní č.: _____

Pro budoucí potřebu

Sériové číslo

(je uvedeno na spodku přístroje)

Datum koupě

Jméno prodejce

Adresa prodejce

Telefonní číslo prodejce

Fax prodejce

E-mail prodejce

Obsah

1 Popis systému

1.1 Kapacita	1-2
1.1.1 Kapacita.....	1-2
1.2 Prvky systému a jejich umístění	1-3
1.2.1 Prvky systému a jejich umístění.....	1-3
1.3 Ukázka zapojení systému	1-4
1.3.1 Ukázka zapojení systému	1-4
1.4 Připojení dalšího paralelního telefonu	1-5
1.4.1 Připojení dalšího paralelního telefonu	1-5

2 Obsluha

2.1 Před zahájením provozu telefonů	2-2
2.1.2 Před zahájením provozu telefonů	2-2
2.2 Volání	2-8
2.2.1 Základy volání	2-8
2.2.2 Snadná volba.....	2-11
2.2.3 Opakování volby	2-15
2.2.4 Když je volaná linka obsazená nebo když neodpovídá	2-16
2.2.5 Volání bez omezení	2-17
2.2.6 Přístup ke službám sítě ISDN	2-21
2.2.7 Změna způsobu vyzvánění (běžné / hlasové)	2-24
2.2.8 Přímé volání pobočky z vnější linky (DISA - pseudo-provolba)	2-25
2.3 Příjem hovorů	2-27
2.3.1 Příjem hovorů.....	2-27
2.3.2 Příjem hovoru bez vyzvednutí	2-28
2.3.3 Příjem hovoru, který vyzvání na jiné pobočce (Převzetí hovoru)	2-29
2.3.4 Příjem vnějšího hovoru přepojeného na externí reproduktor (TAFAS)	2-30
2.3.5 Identifikace účastníka volajícího pokud máte vyzvednuto (MCID)	2-31
2.4 V průběhu hovoru	2-32
2.4.1 Přidržení hovoru.....	2-32
2.4.2 Střídavý hovor se dvěma účastníky (Rozdělení hovoru)	2-36
2.4.3 Přepojení hovoru	2-37
2.4.4 Příjem čekajícího hovoru	2-39
2.4.5 Současný hovor tří účastníků.....	2-41
2.4.6 Vypnutí mikrofonu	2-44
2.4.7 Umožnění ostatním osobám poslouchat váš hovor (Odposlech hovoru) [pouze typy KX-T7433 a KX-T7436]	2-44
2.5 Než opustíte svoje pracoviště	2-45
2.5.1 Přesměrování hovoru.....	2-45
2.5.2 Zobrazení vašeho vzkazu na displeji telefonu volajícího (Zpráva od nepřítomného).....	2-49
2.5.3 Zabránění ostatním uživatelům v používání vaší pobočky (Elektronické zablokování pobočky)	2-51
2.5.4 Přihlášení / odhlášení do skupiny distribuce hovorů (Log-In / Log-Out)	2-52
2.6 Vysílání a příjem hlášení	2-54
2.6.1 Paging	2-54

2.6.2	Paging určitému účastníkovi a přepojení hovoru	2-57
2.6.3	Příjem hlášení pagingu	2-59
2.7	Nastavení telefonu dle potřeb uživatele	2-61
2.7.1	Nastavení alarmu (Budík)	2-61
2.7.2	Odmítnutí příchozích hovorů (Nevyrušovat [DND])	2-63
2.7.3	Příjem čekajícího hovoru (Čekající hovor / Hlášení vyvěšené pobočky [OHCA] / Tiché hlášení vyvěšené pobočky [Whisper OHCA])	2-64
2.7.5	Zamezení ostatním účastníkům přebírat vaše hovoru (Zákaz převzetí hovoru).....	2-66
2.7.6	Zamezení ostatním účastníkům vstupovat do vašich hovorů (Zákaz vynuceného vstupu do hovoru)	2-66
2.7.7	Zapnutí hudebního pozadí (BGM)	2-67
2.7.8	Ochrana linky před indikačními tóny (Ochrana datové linky).....	2-67
2.7.9	Režim denní / noční služby	2-68
2.7.10	Vyzvánění paralelního telefonu (Paralelního telefon).....	2-69
2.7.11	Smazání programového nastavení funkcí pobočky (Smazání funkcí pobočky)	2-70
2.8	Použití dodatečného příslušenství	2-71
2.8.1	Když je připojen dveřní telefon / Otevírač dveří	2-71
2.8.2	Když je systém připojen k pobočkové ústředně.....	2-72
2.8.3	Když je k ústředně připojen hlasový systém	2-73
2.9	Použití systémového telefonu s displejem.....	2-78
2.9.1	Volání s použitím deníku hovorů (deník příchozích hovorů) [pouze typy KX-T7433, KX-T7436, KX-T7230, KX-T7235]	2-78
2.9.2	Záznam informací do deníku hovorů [pouze typy KX-T7433, KX-T7436, KX-T7230, KX-T7235]	2-79
2.9.3	Zamezení ostatním účastníkům zobrazit váš deník hovorů (Zablokování deníku příchozích hovorů) [pouze typy KX-T7433, KX-T7436, KX-T7230, KX-T7235]	2-80
2.9.4	Použití telefonů KX-T7433, KX-T7436 nebo KX-T7235.....	2-80

3 Funkce operátora

3.1	Řízení pobočky	3-2
3.1.1	Změna nastavení	3-2
3.2	Řízení systému	3-3
3.2.1	Denní / Noční služba	3-3
3.2.2	Zapnutí hudebního pozadí do vnějších reproduktorů	3-5
3.2.3	Nahrávání úvodních hlášení.....	3-6
3.2.4	Použití tlačítek ANSWER / RELEASE [pouze typ KX-T7441]	3-9
3.2.5	Funkce pro hotelové služby [pouze typy KX-T7436 a KX-T7235]	3-10

4 Přizpůsobení funkcí telefonu a systému

4.1	Přizpůsobení funkcí telefonu (Programování pobočky)	4-2
4.1.1	Přizpůsobení funkcí telefonu (Programování pobočky)	4-2
4.1.2	Úvodní nastavení	4-3
4.1.3	Přizpůsobení tlačítek telefonu	4-5
4.1.4	Správa hovorného [pouze předvolené pobočky]	4-8
4.2	Přizpůsobení funkcí systému (Uživatelské programování systému).....	4-9
4.2.1	Informace o programování	4-9
4.2.2	Nastavení data a času [000]	4-16
4.2.3	Nastavení čísel systémové zrychlené volby [001]	4-17

5 Mobilní stanice DECT

5.1 Bezpečnostní opatření	5-2
5.1.1 Bezpečnostní pokyny	5-2
5.2 Než začnete používat mobilní stanici DECT	5-4
5.2.1 Než začnete používat mobilní stanici DECT	5-4
5.3 Obsluha	5-11
5.3.1 Volání	5-11
5.3.2 Příjem hovorů	5-14
5.3.3 Opakování volby	5-15
5.3.4 Přidržení hovoru	5-16
5.3.5 Přepojení hovoru	5-18
5.3.6 Použití telefonních seznamů	5-19
5.3.7 Použití mobilní stanice paralelně s drátovým telefonem (Super EXtra Device Ports [SXDPA])	5-26
5.3.8 Zamknutí klávesnice	5-26
5.3.9 Výběr funkčního tlačítka na displeji	5-27
5.3.10 Obsluha dalších funkcí	5-28
5.4 Přizpůsobení funkcí mobilní stanice	5-34
5.4.1 Informace o programování	5-34
5.4.2 Programování mobilní stanice	5-35
5.4.3 Programování systému	5-40

6 Dodatky

6.1 Odstraňování závad	6-2
6.2 Přehled funkcí	6-8
6.2.1 Přehled funkcí	6-8
6.3 Telefonní seznamy	6-11
6.3.1 Telefonní seznamy	6-11
6.4 Přehled významu různých tónů	6-19
6.4.1 Přehled významu různých tónů	6-19
6.5 Technické specifikace	6-22
6.5.1 Technické specifikace	6-22



1.1 Kapacita

1.1.1 Kapacita

K ústředně lze připojit následující počet poboček a vnějších linek.

	Základní systém	S volitelným rozšířením	Propojení dvou systémů
KX-TD816			
Vnější linky	4	8	–
Pobočky	8	16	–
KX-TD1232			
Vnější linky	8	12	24
Pobočky	16	32	64

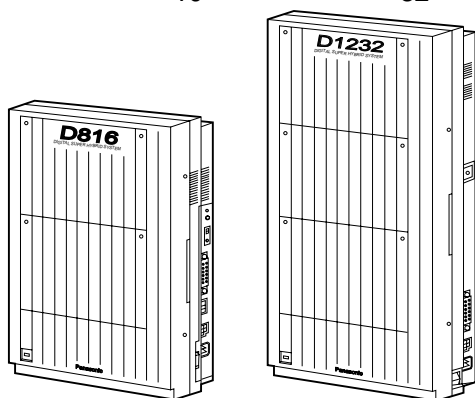

1.2 Prvky systému a jejich umístění

1.2.1 Prvky systému a jejich umístění

Sejmutí krytu přístroje

1. Vyšroubujte dva šrouby umístěné na pravé straně krytu základní jednotky. Oba šrouby jsou s krytem přístroje spojeny pružinami, takže nemohou vypadnout.
2. Sejměte kryt přístroje ve směru šipky A.

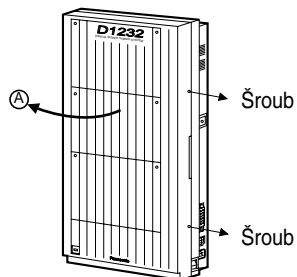

Zpětná montáž krytu přístroje

1. Použijte výše uvedený postup v opačném pořadí.

KX-TD816



KX-TD1232

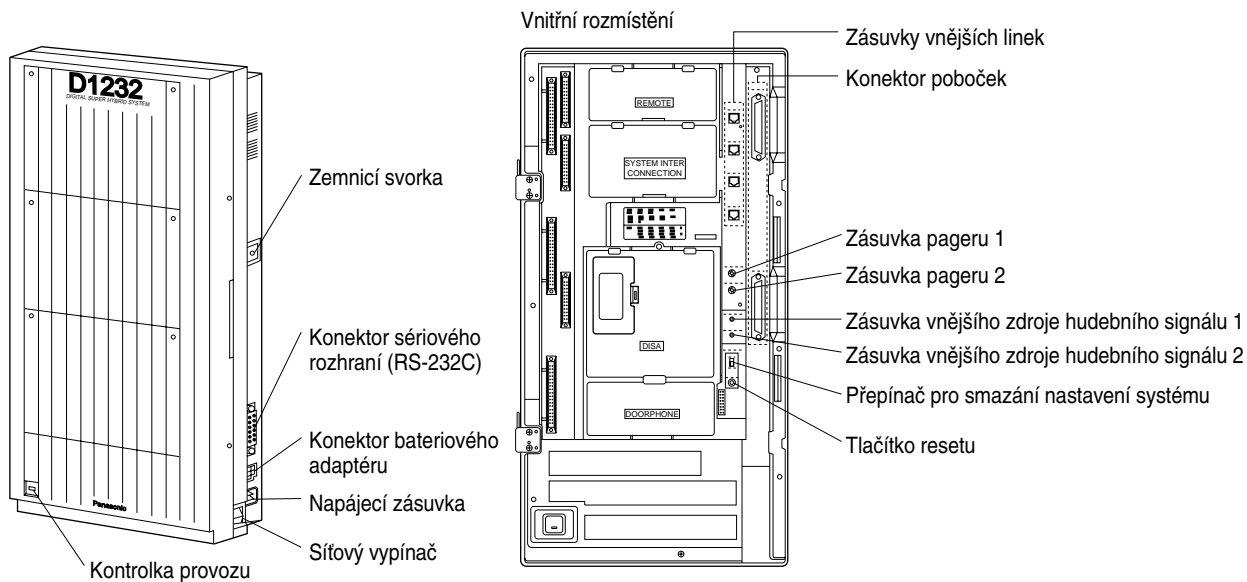

Nonstop servis TELEFONNÍ ÚSTŘEDNY
volejte dispečink tel. **606 193 950**
PanaTEL® je specialistou na telefonní ústředny,
komunikační systémy Panasonic
www.PanaTEL.cz

1.3 Ukázka zapojení systému

1.3.1 Ukázka zapojení systému

V následujícím obrázku je uvedena ukázka zapojení systému včetně volitelného vybavení.

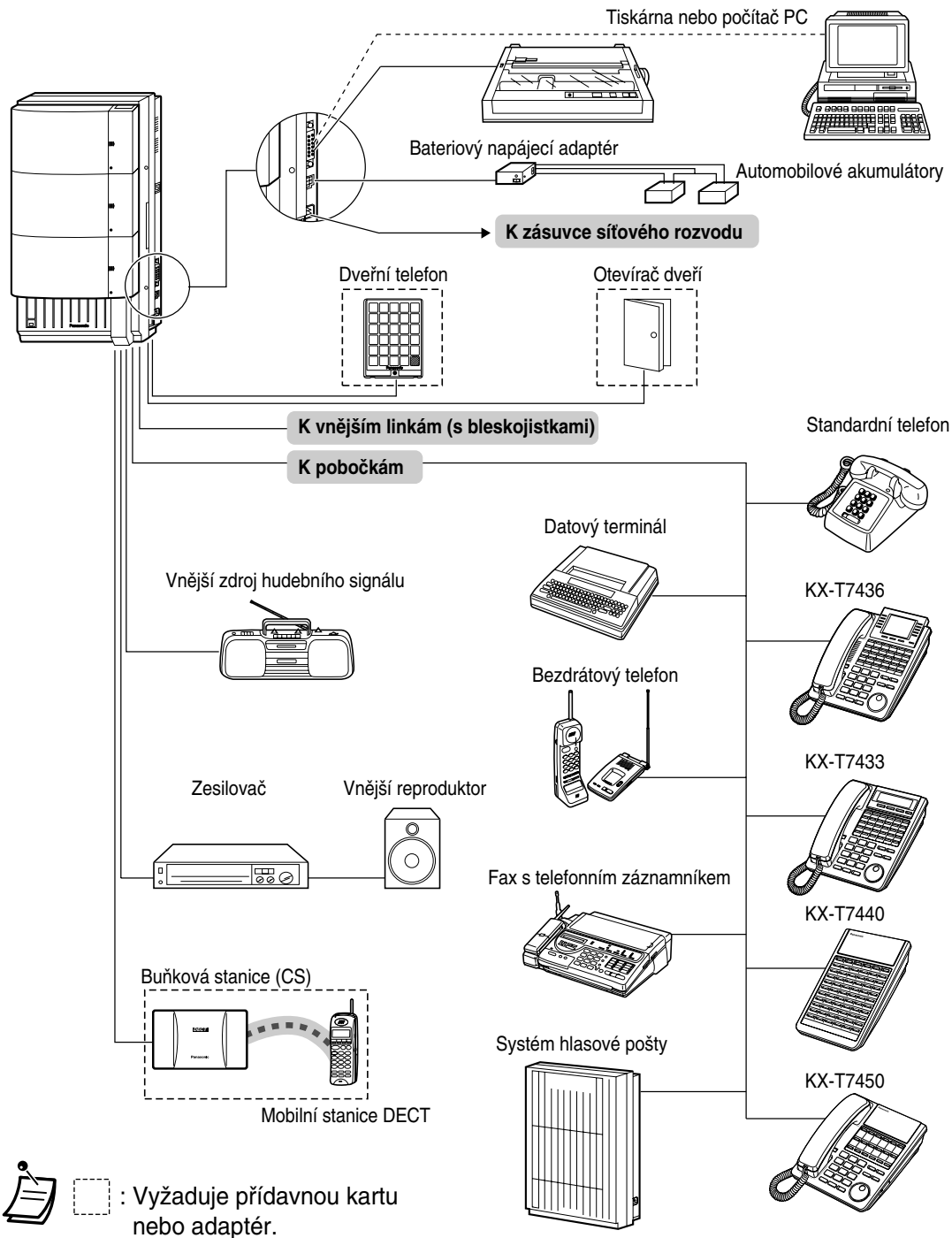

1.4 Připojení dalšího paralelního telefonu

1.4.1 Připojení dalšího paralelního telefonu

Do zásuvky jedné pobočky lze připojit systémový telefon Panasonic a další jedolinkový přístroj jako je standardní telefon, fax, bezdrátový telefon atd. Existují dva typy paralelního připojení. (T, R: vnitřní pár; D1, D2: vnější pár)

- **Připojení paralelního telefonu**
Libovolný systémový a standardní telefon.
Oba telefony sdílejí shodné číslo pobočky. Viz Metoda 1 nebo 2.
Má-li standardní telefon vyzvánět, je nutné zapnout jeho vyzvánění (2.7.10 Jak nastavit vyzvánění paralelního telefonu).
- **Přípojka XDP (EXtra Device Port)**
Digitální systémový a standardní telefon.
Každý přístroj má svoje číslo pobočky a může být použit individuálně. Další podrobnosti vám sdělí prodejce. Viz Metoda 2 nebo 3.

Metoda 1

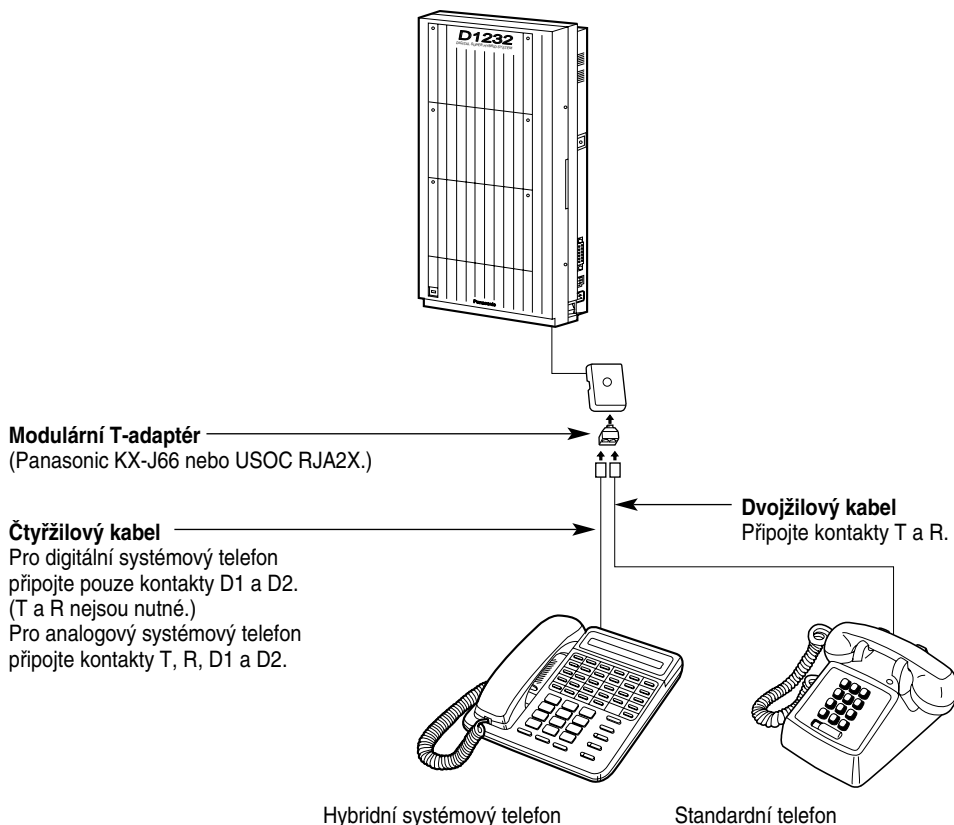

Nonstop servis TELEFONNÍ ÚSTŘEDNY
volejte dispečink tel. **606 193 950**
PanaTEL® je specialistou na telefonní ústředny,
komunikační systémy Panasonic
www.PanaTEL.cz

Metoda 2

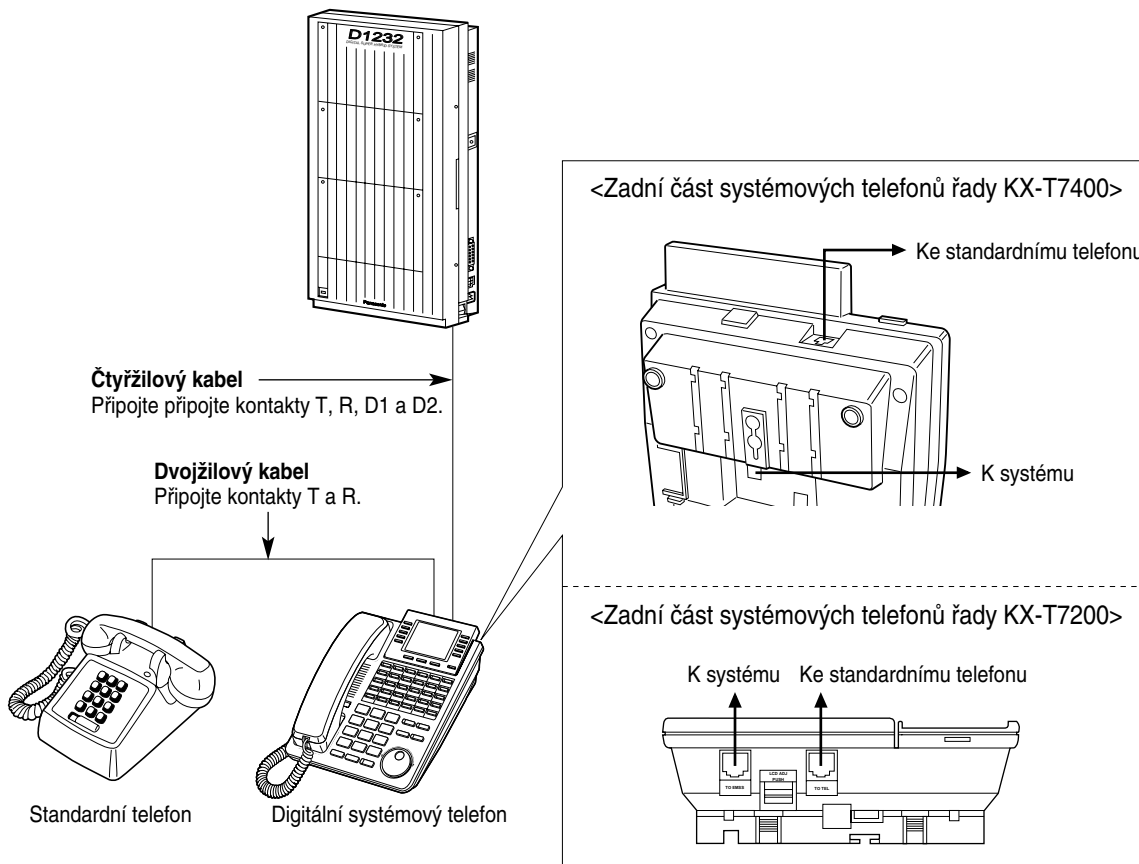

Metoda 3

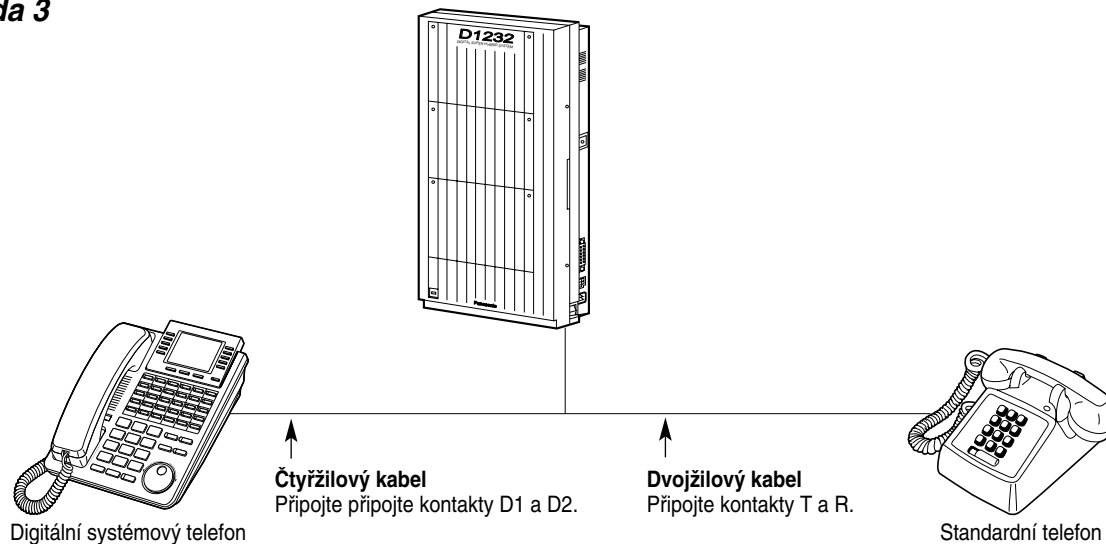

Nonstop servis TELEFONNÍ ÚSTŘEDNY
volejte dispečink tel. **606 193 950**
PanaTEL® je specialistou na telefonní ústředny,
komunikační systémy Panasonic
www.PanaTEL.cz

2.1 Před zahájením provozu telefonů

2.1.1 Před zahájením provozu telefonů

◆◆ Jaký typ telefonu je možno použít?

Používat lze standardní telefony (SLT) jako jsou přístroje s rotačním číselníkem a pulzní volbou nebo systémové telefony Panasonic jako je např. KX-T7436. Obsluha jednotlivých funkcí závisí na použitém typu telefonu. Budete-li používat systémový telefon Panasonic se speciálním funkčním tlačítkem jako např.  a/nebo s displejem (D-PT), můžete si programování usnadnit použitím tohoto tlačítka a hlášení zobrazovaných na displeji.

Jestliže používáte systémový telefon s velkým displejem (např. KX-T7436), budete funkce obsluhovat prostřednictvím hlášení na displeji.

Pokud váš telefon nemá funkční tlačítko a/nebo displej, budete systém obsluhovat zadáváním čísel funkcí. Použijte postup odpovídající vašemu telefonu.

Když používáte konzoli DSS, můžete tlačítka na konzoli používat stejně jako tlačítka připojeného systémového telefonu.

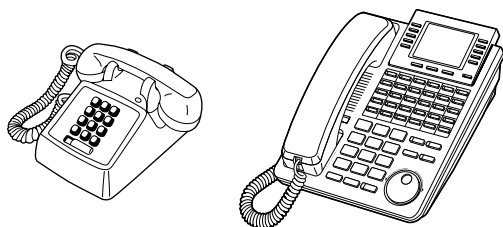

- Jestliže používáte systémový telefon Panasonic, který není vybaven funkčním tlačítkem, můžete jako funkční tlačítko použít některé z nepoužitých víceúčelových tlačítek. Viz oddíl 4.1.3 Přizpůsobení tlačítek.

◆◆ Číslo funkcí

Před použitím určité funkce musíte nejdříve zadat číslo této funkce (a případně ještě další parametr).

Existují dva dále uvedené typy čísel funkcí:

- Měnitelné číslo funkce
- Pevné číslo funkce

Pevné číslo funkce nelze změnit. Měnitelné číslo funkce však pro usnadnění obsluhy změnit lze.

Případnou změnu čísel funkcí konzultujte se svým prodejcem. V této příručce jsou ve výkladu obsluhy funkcí použita výchozí čísla funkcí (přiřazená při výrobě).

Tlačítko s měnitelným číslem funkce je napůl stínované . Pokud jste změнили číslo funkce, používejte nové číslo. Nově přiřazená čísla funkcí si poznamenejte do „Seznamu čísel funkcí“ v Dodatcích.



Když používáte standardní telefon, který nemá tlačítka * nebo #.

V takovém případě nebudete mít přístup k funkcím, v jejichž čísle je obsažen znak * nebo #.

◆◆ Tóny

Během obsluhy funkce nebo po jejím ukončení uslyšíte různé potvrzovací tóny. Viz oddíl 6.4.1 Význam jednotlivých tónů (Dodatky).

◆◆ Displej

Pokud je v této příručce uvedeno „zobrazí se...“, je tím míněno zobrazení na displeji systémového telefonu Panasonic. Jestliže používáte přístroj jiného výrobce, který je rovněž vybavený displejem, uvedené hlášení se nezobrazí.

Když používáte systémový telefon Panasonic, hlášení zobrazovaná na displeji usnadňují ověření provedených nastavení. Jestliže nastavíte např. funkci „Nevyrušovat“ (DND), na displeji se zobrazí hlášení „Do Not Disturb“. U některých systémových telefonů displej rovněž usnadňuje obsluhu tím, že zobrazuje hlášení odpovídající použitým funkcím. Stisknutím tlačítka vedle zobrazeného hlášení nebo otáčením ovladače vyvoláte požadovanou funkci. Když lze například zapnout hudební pozadí, bude na displeji zobrazeno hlášení „BGM“. Postupujte podle pokynů pro každou funkci.

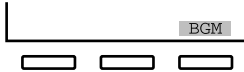

V závislosti na displeji systémového telefonu lze navíc podle hlášení na displeji nastavovat funkce nebo uskutečňovat hovory. Viz kapitola 2.9 „Použití displeje systémového telefonu“.

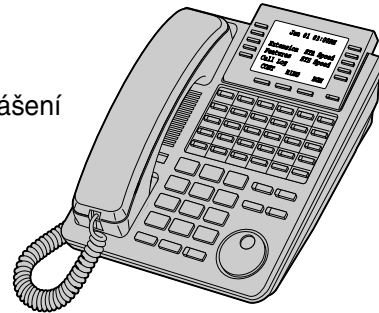

◆◆ Použití otočného ovladače

Otočný ovladač slouží pro nastavení úrovně kontrastu displeje a úrovně hlasitosti nebo pro vyhledání požadované položky na displeji. Úroveň kontrastu displeje nebo hlasitosti se nastavují takto.

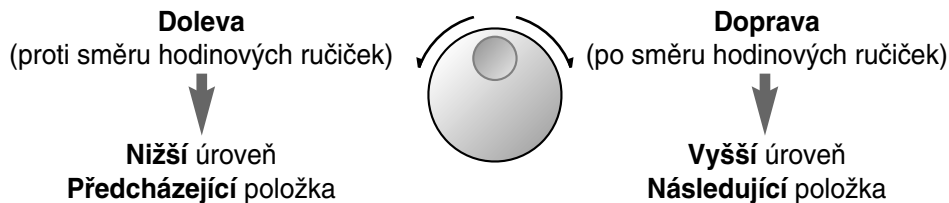

◆◆ Číslo vaší pobočky

Jestliže používáte systémový telefon Panasonic, můžete na jeho displeji ověřit telefonní číslo vaší vlastní pobočky. Viz oddíl 4.2.1 „Programové informace“ (Přízpůsobení telefonu a systému).

◆◆ Příklady













Uvedené příklady a ukázky zobrazení na displeji se vztahují na telefon připojený k ústředně KX-TD1232.

◆◆ Omezení

Programováním systému mohou být některé funkce pro váš telefon zakázané. Zeptejte se správce systému nebo prodejce.

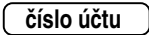
♦♦ Význam ikon

Dále uvedené ikony zobrazují dostupnost funkcí, poznámky a ovládání funkcí. Při obsluze zařízení si můžete usnadnit práci prostřednictvím ikon uvedených na vnitřní straně zadní části obalu této příručky.









	Tuto funkci nelze obsluhovat ze standardního telefonu.		Obsazení vnější linky (jedna z následujících akcí): <ul style="list-style-type: none"> • Stiskněte tlačítko CO. • Navolte číslo 9 (automatický přístup k vnější lince). • Navolte číslo vnější linky 81 až 88.
	Další podrobnosti (pokud je potřebujete) jsou uvedeny v oddílu Programování.		
	Vyzvednutí (jedna z následujících akcí): <ul style="list-style-type: none"> • Vyzvedněte mikrotelefon. • Stiskněte tlačítko SP-PHONE. • Stiskněte tlačítko MONITOR (chcete-li hovořit, vyzvedněte mikrotelefon). 		Stiskněte tlačítko Call na dveřním telefonu.
	Zavěšení (jedna z následujících akcí): <ul style="list-style-type: none"> • Zavěste mikrotelefon. • Stiskněte tlačítko SP-PHONE. • Stiskněte tlačítko MONITOR. 		Stiskněte krátce vidlicový spínač nebo tlačítko FLASH, pokud je jím přístroj vybaven.
	Stiskněte na systémovém telefonu odpovídající funkční tlačítko.		Vyčkejte na odpověď.
požadované č.	Zadejte požadované číslo. <Příklad>  Zadejte číslo účtu.		Hovořte.
č. pobočky	Navolte číslo pobočky.		Uslyšíte potvrzovací tón, oznamovací tón, vyzváněcí tón nebo volný tón. <ul style="list-style-type: none"> C. Potvrzovací tón D. Oznamovací tón R. Vyzváněcí tón R.B. Volný tón
telefonní č.	Navolte telefonní číslo.		Krátké pípnutí

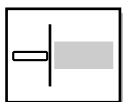



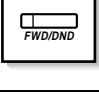
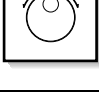
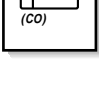
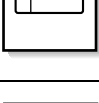
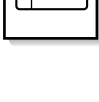
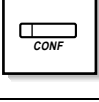
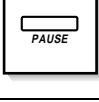
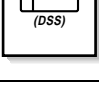

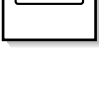

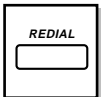

Nonstop servis TELEFONNÍ ÚSTŘEDNÝ
volejte dispečink tel. **606 193 950**
PanaTEL® je specialistou na telefonní ústředny,
komunikační systémy Panasonic
www.PanaTEL.cz

◆◆ Když používáte systémový telefon Panasonic

Systémové telefony Panasonic a konzole DSS jsou vybaveny některými z dále uvedených funkčních tlačítek, která usnadňují obsluhu systému. Uvedená vyobrazení tlačítek se mohou lišit od jejich skutečného provedení.

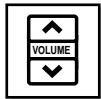
	ANSWER: Používá se pro příjem příchozího hovoru.		Funkce: Tlačítko je umístěno vedle displeje. Slouží pro vyvolání nebo nastavení zobrazené funkce.
	AUTO ANSWER / MUTE: Slouží pro automatický příjem vnitřního hovoru v režimu hlasitého telefonu, případně k vypnutí mikrofonu během hovoru.		HOLD: Slouží pro přidržení hovoru.
	AUTO DIAL / STORE: Používá se pro systémovou zrychlenou volbu nebo pro uložení změn v programu.		INTERCOM: Slouží pro uskutečnění a příjem vnitřních hovorů.
	Přesměrování hovoru / Nevyrušovat: Slouží pro aktivaci funkce Přesměrování hovoru nebo funkce Nevyrušovat, případně ke změně zobrazení informací o vnějším hovoru.		Otočný ovladač: Používá se pro nastavení úrovně hlasitosti a kontrastu displeje nebo pro výběr požadovaných položek funkcí.
	CO: Slouží pro příjem nebo uskutečnění vnějšího hovoru. Tlačítko Loop-CO obsluhuje všechny linky. Stisknutím tohoto tlačítka je automaticky obsazena volná vnější linka (je nutné přiřazení tlačítka). Tlačítko se rovněž používá jako požadované funkční tlačítko (je nutné přiřazení tlačítka). (Na některých typech telefonů se zobrazí pouze číslo vnější (CO) linky (např. 1, 2).)		MESSAGE: Slouží pro upozornění obsazené pobočky nebo pro zpětné volání odesílateli upozornění.
			MONITOR: Slouží pro volbu čísla bez vyzvednutí mikrotelefonu nebo poslech linky, přičemž Vás druhá strana neslyší.
	Konference: Slouží pro ustavení konference tří účastníků.		PAUSE: Slouží pro vložení pauzy do čísla během volby nebo jako tlačítko PROGRAM, pokud jím přístroj není vybaven.
	DSS: Slouží pro jednotlačítkovou volbu pobočky (na některých telefonech je uvedeno pouze „S“).		PROGRAM: Slouží pro vstup do programového režimu a pro jeho opuštění.
	FLASH: Slouží pro odpojení aktuálního hovoru a uskutečnění jiného hovoru bez zavěšení mikrotelefonu.		Programovatelná funkce: Umístěna v horní části tlačítka CO nebo na DSS konzoli. Přiřazení požadovaného tlačítka a přístup k uložené funkci. Používá se zpravidla jako tlačítko pro jednotlačítkovou volbu (na některých telefonech se zobrazí pouze „F a číslo“).

	REDIAL: Slouží pro opakování volby posledního čísla.		SP-PHONE: Slouží pro aktivaci režimu hlasitého telefonu.
	RELEASE: Slouží pro odpojení linky.		TRANSFER: Slouží pro přepojení hovoru jinému účastníkovi.
	SAVE: Slouží pro uložení posledního volaného čísla a pro opakování jeho volby.		VOICE CALL / MUTE: Slouží pro automatické monitorování příchozího hovoru avšak neumožňuje hovor hlasitým telefonem. Další funkcí je vypnutí mikrofonu v mikrotelefonu během hovoru.
	SHIFT: Slouží pro zpřístupnění druhé úrovně funkcí softwarových tlačítek.		VOLUME: Slouží pro nastavení úrovně hlasitosti vyzvánění a reproduktoru a pro nastavení kontrastu displeje.
	Softwarové tlačítko: Slouží k provedení funkce nebo operace zobrazené v dolním řádku displeje.	Pokud je v této kapitole některý název uveden v závorkách, např. (Account) znamená to, že víceúčelovému tlačítku byla přiřazena funkce „Account“.	



Nonstop servis TELEFONNÍ ÚSTŘEDNY
volejte dispečink tel. **606 193 950**
PanaTEL® je specialistou na telefonní ústředny,
komunikační systémy Panasonic
www.PanaTEL.cz

◆◆ Ukázka postupu obsluhy

V následujícím obrázku je popsána ukázka obsluhy určité funkce.

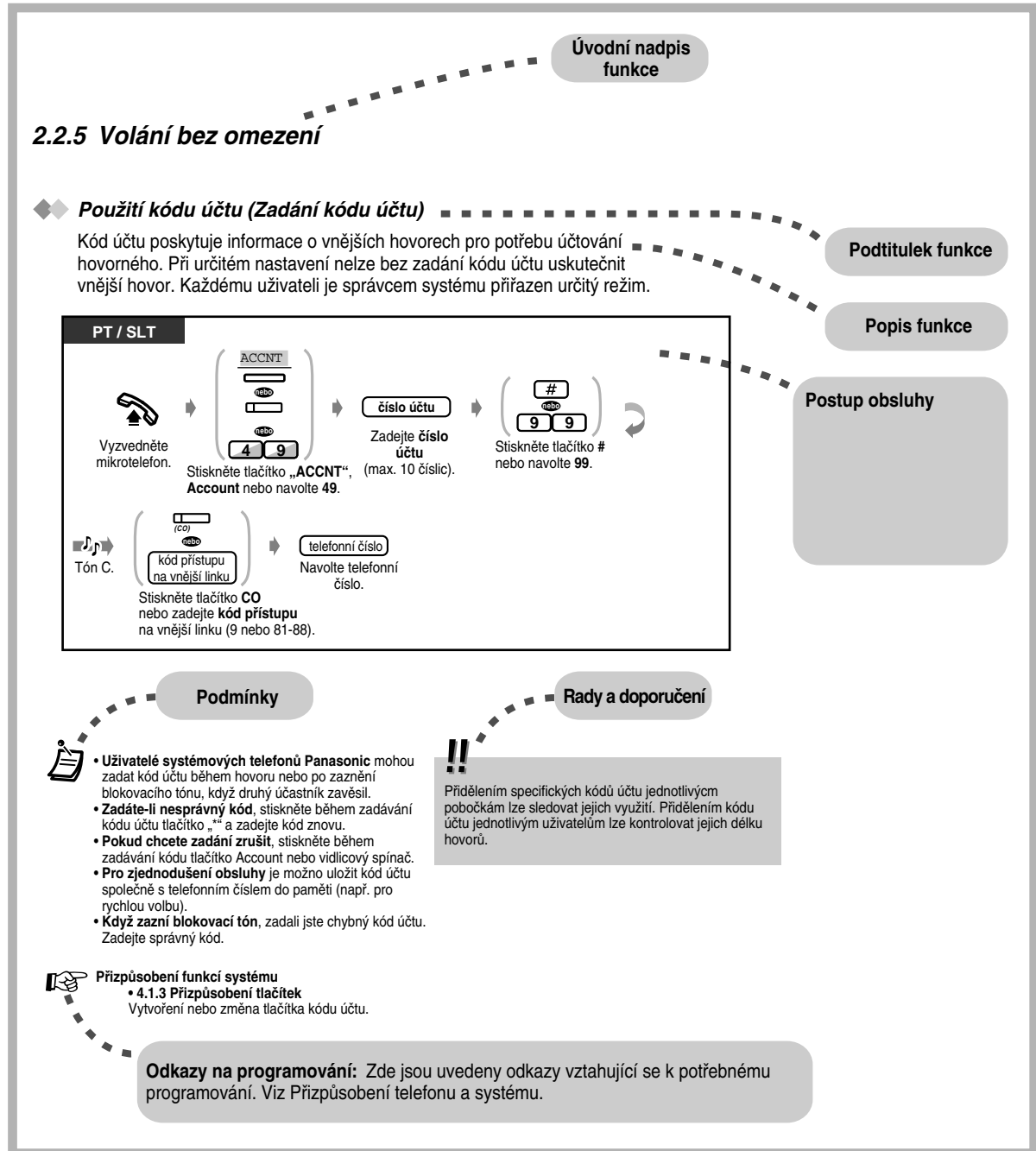

Nonstop servis TELEFONNÍ ÚSTŘEDNÝ
volejte dispečink tel. **606 193 950**
PanaTEL® je specialistou na telefonní ústředny,
komunikační systémy Panasonic
www.PanaTEL.cz

2.2 Volání

2.2.1 Základy volání

◆◆ Volání jiné pobočky

◆ Volání jiné pobočky (vnitřní hovor)

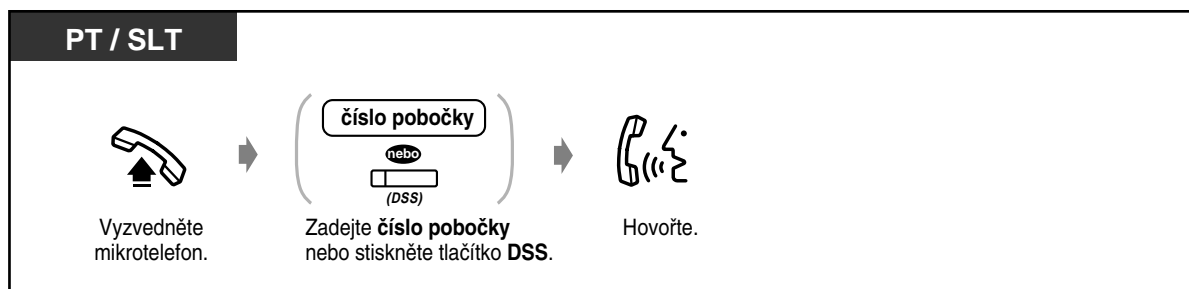

<Příklad>

Když voláte pana Dvořáka...

...který má číslo pobočky 123.

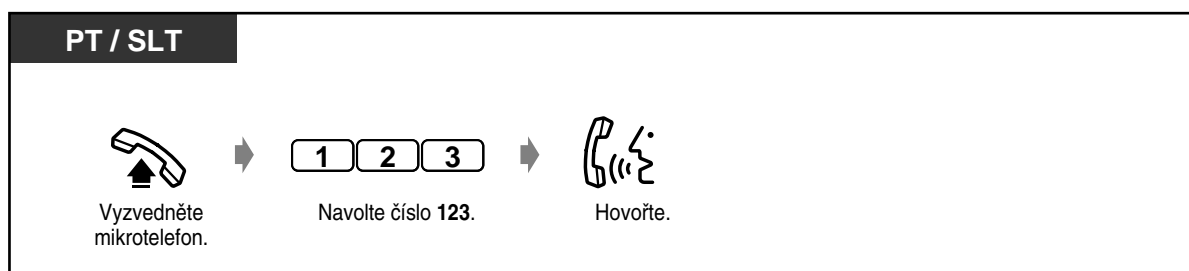

- Kontrolka tlačítka DSS indikuje aktuální stav:
Nesvíí: Pobočka je volná.
Svíí červeně: Linka je obsazena vaší nebo jinou pobočkou.



- **Máte napsaný seznam poboček?**
Zapište si čísla poboček do seznamu v kapitole 6.3.1 „Telefonní seznam“ a zkopírujte si jej pro běžnou potřebu.
- **Pro zrychlení obsluhy**
Pokud jste operátor nebo často voláte některé pobočky, je vhodné používat tlačítka DSS.



Přizpůsobení funkcí telefonu

- 4.1.3 Přizpůsobení tlačítek
Vytvoření nebo přeskupení tlačítek DSS.

Přizpůsobení funkcí systému





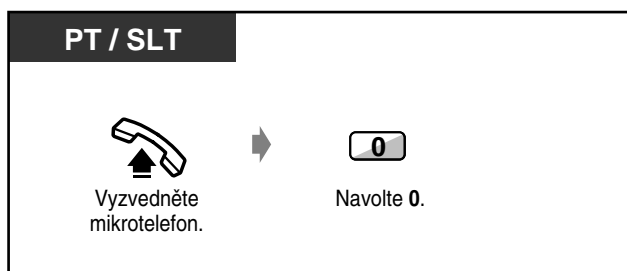

- 4.2.5 Nastavení čísla pobočky (003)
- 4.2.6 Nastavení názvu pobočky (004)

◆ Volání operátora (operátorský hovor)



◆◆ Volání účastníka na vnější lince

Před voláním účastníka na vnější lince musíte nejdříve obsadit některou vnější linku, protože vnější hovory se uskutečňují prostřednictvím systému. Obsadte vnější linku některou z následujících metod.

- Stiskněte tlačítko , které je volné.
- Navolte číslo  pro automatický přístup na vnější linku. Systém automaticky vybere volnou vnější linku.
- Navolte číslo skupiny vnějších linek   až  .

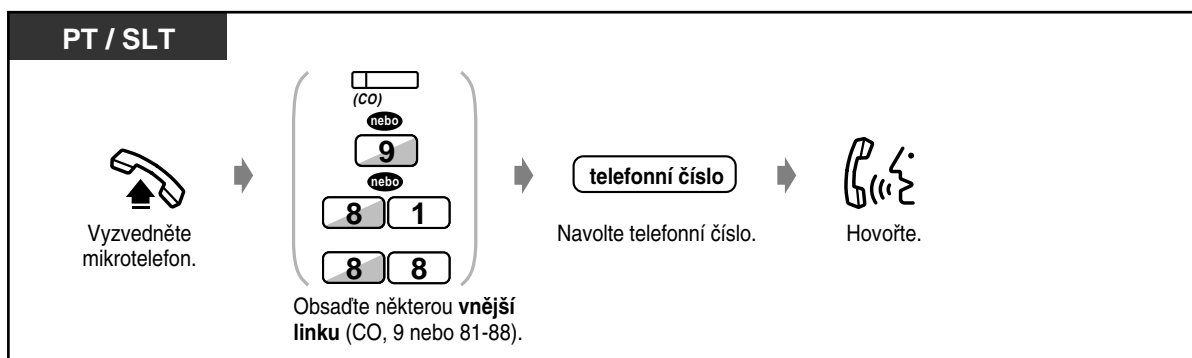

- Kontrolka tlačítka CO indikuje aktuální stav linky:
Nesvíí: Linka je volná.
Svíí zeleně: Linka je obsazena vámi.
Svíí červeně: Linka je obsazena jiným účastníkem.



Nonstop servis TELEFONNÍ ÚSTŘEDNY
volejte dispečink tel. **606 193 950**
PanaTEL® je specialistou na telefonní ústředny,
komunikační systémy Panasonic
www.PanaTEL.cz



- **Hlasitý telefon**

Stisknutím tlačítka SP-PHONE lze vést hovor v režimu hlasitého telefonu, takže se během hovoru můžete věnovat dalším činnostem.

- **Užitečné rady pro použití hlasitého telefonu**

Pro dosažení kvalitního přenosu používejte hlasitý telefon v tiché místnosti.

Jestliže vám druhý účastník špatně rozumí, zmenšete hlasitost.

Pokud oba účastníci hovoří současně, dojde ke ztrátě částí hovoru. Mluvte proto jednotlivě.

- **Tísňové volání**

Předem naprogramovaná tísňová čísla je možno navolit bez jakéhokoli omezení.

Vnější linka je v tomto případě obsazena automaticky.

- **Automatické vyhledání levnějšího spojení**

Obsadte vnější linku navolením čísla „9“ nebo stisknutím tlačítka Loop-CO (ARS - automatické hledání cesty).

- **Informace o hovoru**

Opakovaným stisknutím tlačítka FWD/DND lze zobrazit dále uvedené informace:

<Příklad>

<Metr>		<Hovorné>		<Délka hovoru>	
CO01:	1	CO01:	0.23Kc	CO 02	0:02'28
Extension	STA Speed	Extension	STA Speed	Extension	STA Speed
Features	SYS Speed	Features	SYS Speed	Features	SYS Speed
Call Log		Call Log		Call Log	



Přizpůsobení funkcí telefonu

- 4.1.2 Úvodní nastavení - **Přiřazení preferované linky - odchozí hovory**

Obsazení linky vyzvednutím mikrotelefonu.

- 4.1.4 Správa hovorného [Pouze předem přiřazená pobočka].



Nonstop servis TELEFONNÍ ÚSTŘEDNY

volejte dispečink tel. **606 193 950**

PanaTEL® je specialistou na telefonní ústředny,
komunikační systémy Panasonic

www.PanaTEL.cz

2.2.2 Snadná volba

Pro volání často používaných telefonních čísel existuje několik způsobů snadné volby.

- Jednotlačítková volba
- Použití telefonních čísel uložených v paměti pobočky.
- Použití telefonních čísel uložených v paměti systému.
- Volání předem nastaveného čísla vyzvednutím mikrotelefonu.
- Volání předem přiřazených čísel.
- Použití skupinové pobočky.

◆◆ Volba pomocí jediného tlačítka (Jednotlačítková volba)

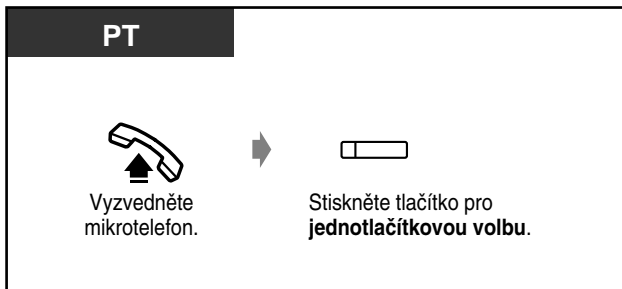

☞ Přízpůsobení funkcí telefonu

- 4.1.2 Úvodní nastavení - Přiřazení plně jednotlačítkové volby
Povolit nebo zrušit jednotlačítkovou volbu při zavěšeném mikrotelefonu (výchozí nastavení: povoleno).
- 4.1.3 Přízpůsobení tlačítek
Vytvoření nebo změna tlačítka pro jednotlačítkovou volbu a uložení požadovaného čísla pobočky, telefonní čísla, čísla funkce atd.

◆◆ Použití telefonních čísel uložených v paměti pobočky (Individuální zrychlená volba)

Do paměti pobočky lze uložit až deset telefonních čísel pro osobní potřebu.

◆ Uložení telefonního čísla

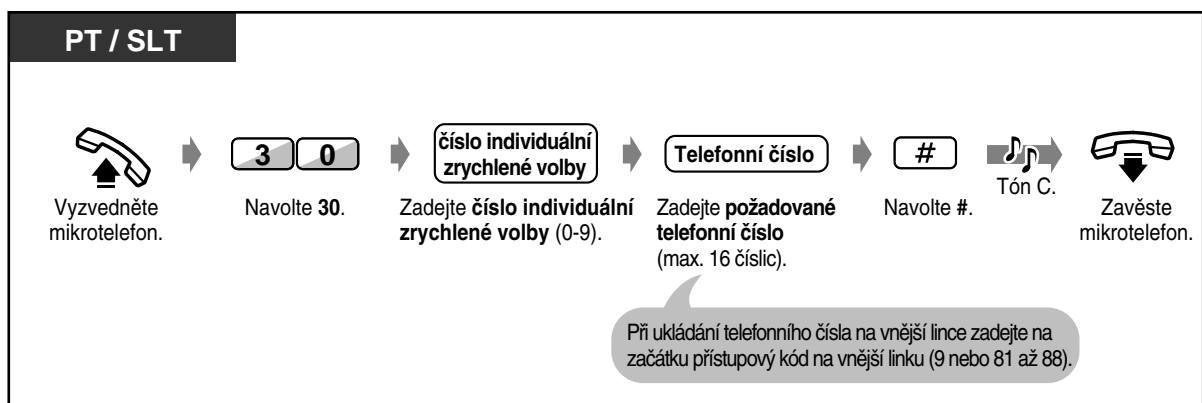

- Znaky „*“ a PAUSE lze rovněž uložit jako číslice.

◆ Volba

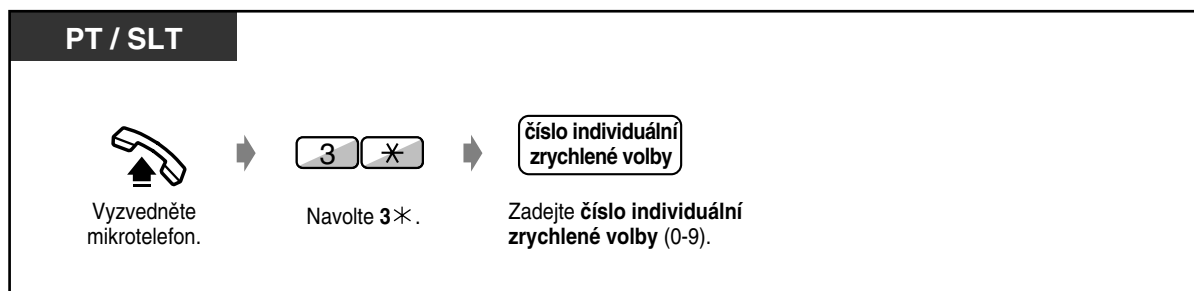

◆◆ Použití telefonních čísel uložených v paměti systému (Systémová zrychlená volba)

Do paměti systému lze uložit až 500 telefonních čísel. Viz oddíl 6.3.1 „Telefonní seznam“.

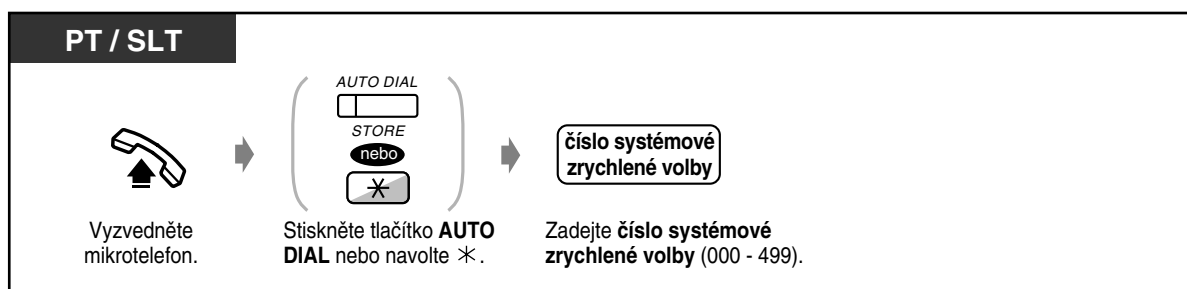

- Pokud je telefonní číslo příliš dlouhé, lze je rozdělit a uložit pod dvěma čísly zrychlené volby.



<Ukázka volby>

Když je telefonní číslo rozděleno a uloženo pod čísla systémové zrychlené volby 001 a 002.

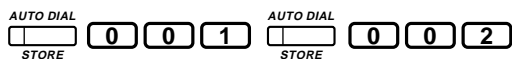

Přizpůsobení funkcí systému

- 4.2.3 Nastavení čísel pro systémovou zrychlenou volbu (001).
- 4.2.4 Nastavení názvů pro systémovou zrychlenou volbu (002).



Nonstop servis TELEFONNÍ ÚSTŘEDNY
volejte dispečink tel. **606 193 950**
PanaTEL® je specialistou na telefonní ústředny,
komunikační systémy Panasonic
www.PanaTEL.cz

- ◆◆ **Volba předem nastaveného čísla vyzvednutím mikrotelefonu (Volba vyzvednutím)**
Vnější hovor je možno uskutečnit pouhým vyzvednutím mikrotelefonu (pokud je číslo předem nastaveno).

- ◆ **Uložení telefonního čísla**

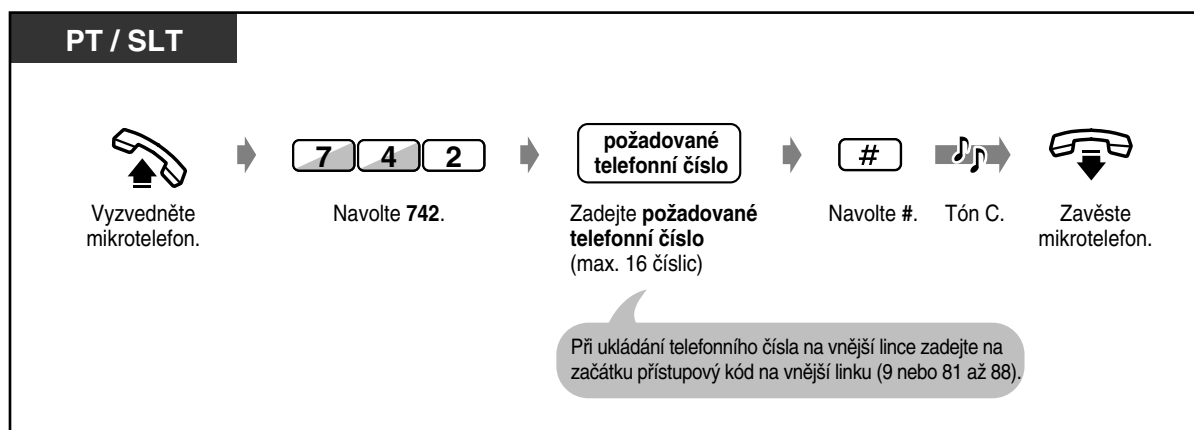

- ◆ **Aktivace / deaktivace**

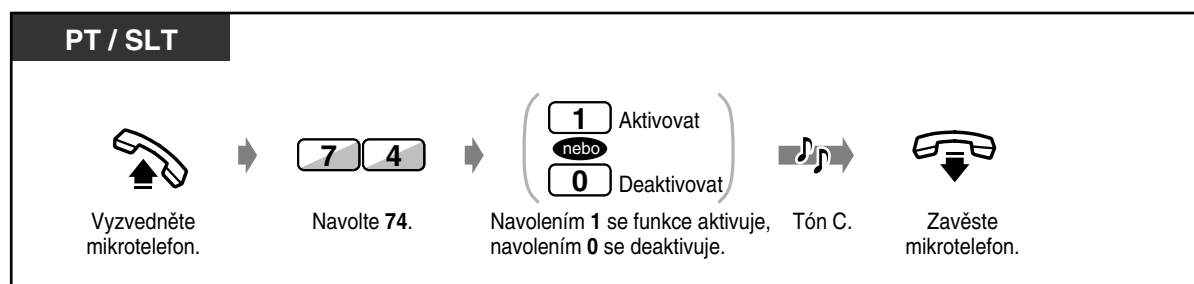

- ◆ **Volba čísla**



- Pokud chcete volat jiné telefonní číslo, navolte je před připojením na předem nastavenou linku. (Výchozí nastavení: 1 sekunda)
- Znak „*“ a PAUSE lze rovněž uložit jako číslice.
- Uvedenou funkci nelze používat na telefonech ISDN.
- Mezi vyzvednutím a automatickou volbou je určitý časový interval. Budete-li v tomto intervalu manuálně volit, automatická volba se neprovede. Deaktivaci volby vyzvednutím je nutno provést v tomto intervalu. Délka intervalu je nastavitelná v rámci programování systému.

◆◆ Použití předem nastavených čísel (Rychlá volba)

Hovor lze uskutečnit pouhým stisknutím tlačítka s číslem přiřazeným pro rychlou volbu.

Do paměti systému je možno uložit až 80 čísel. Ukládání čísel, viz 4.2.17. Telefonní seznam viz str. 4-39.

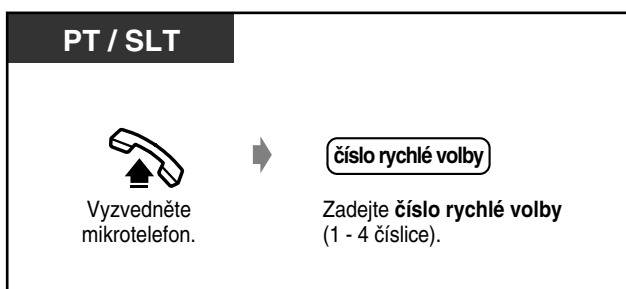

Čísla rychlé volby Vám sdělí technik programující Vaši ústřednu, poznamenejte si je do tabulky na str. 4-40 a 4-41 nebo na str. 6-17.

◆◆ Skupinová pobočka

Funkce umožňuje volat pobočky přidružené ke skupinové pobočce. Hovor bude vyzvánět na všech pobočkách, které mají odpovídající tlačítko skupinové pobočky.

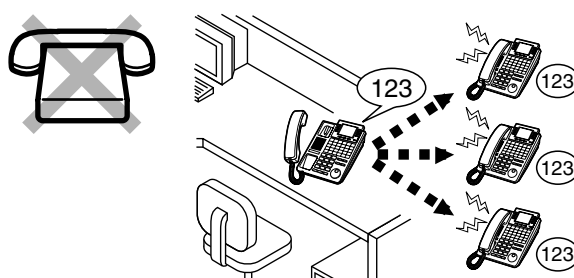

◆ Volání nebo přepojení hovoru na skupinovou pobočku

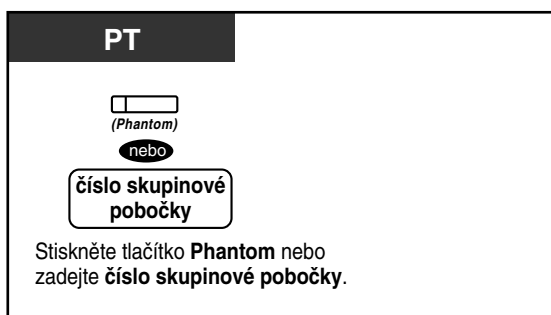

◆ Přijem hovoru



- Kontrolka tlačítka skupinové pobočky indikuje aktuální stav:

Nesvítí: Volná

Svítí červeně: Voláte skupinovou pobočku.

Bliká zeleně: Příchozí hovor.

- Zapnutí nebo vypnutí vyzvánění pobočky viz oddíl 4.1.1 „Přizpůsobení funkcí telefonu“ (Programování pobočky).



Přizpůsobení funkcí systému

- 4.1.3 Přizpůsobení tlačítek
Vytvoření nebo změna tlačítka skupinové pobočky.

2.2.3 Opakování volby

Tato funkce je vhodná, když potřebujete opakovaně volat stejnému účastníkovi na vnější lince.

- Opakování volby posledně volaného čísla.
- Uložení čísla do paměti a opakování volby.



- Uložit a opakovaně volat lze číslo o délce až dvacet čtyři číslic.



- Chcete-li provést **automatické opakování volby**, vyzvedněte mikrotelefon stisknutím tlačítka SP-PHONE a potom stiskněte tlačítko REDIAL, nebo stiskněte přímo tlačítko REDIAL. Volba obsazeného čísla se bude opakovat v předem nastaveném časovém intervalu, dokud volaný účastník hovor nepřijme. Během opakování volby se můžete věnovat jiné práci. Opakování volby zrušíte stisknutím tlačítka FLASH nebo provedením jiné operace.



Přizpůsobení funkcí telefonu

- 4.1.2 Úvodní nastavení - Přiřazení plně jednotlačítkové volby
Povolit nebo zrušit jednotlačítkovou volbu při zavěšeném mikrotelefonu (výchozí nastavení: povoleno).



Opakování volby posledně volaného čísla (Opakování volby)

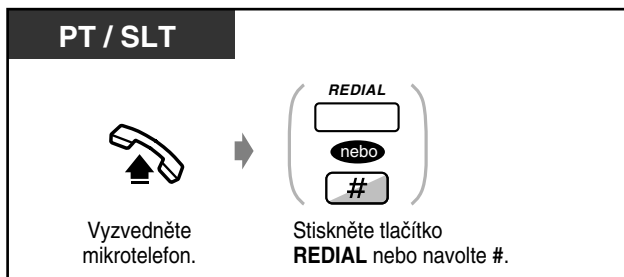

Uložení čísla do paměti a opakování jeho volby (Opakování volby uloženého čísla)

Volané číslo je možno v průběhu hovoru (nebo když slyšíte obsazovací tón) uložit do paměti a později automaticky zopakovat jeho volbu na téže vnější lince.



Uložení čísla



Volba uloženého čísla



Přizpůsobení funkcí telefonu

- 4.1.3 Přizpůsobení tlačítek
Vytvoření nebo změna tlačítka SAVE.

2.2.4 Když je volaná linka obsazená nebo když neodpovídá

- Rezervace obsazené linky
- Odeslání tónu čekajícího hovoru
- Zanechání výzvy volanému
- Připojení k probíhajícímu hovoru

◆◆ **Rezervace obsazené linky (Automatické zpětné volání)**

Tato funkce umožňuje nastavit telefon tak, aby začal vyzvánět jakmile se volaná linka uvolní. Když na zpětné volání odpovíte vyzvednutím:

Pro vnější hovor: Požadovaná linka se obsadí.

Pro vnitřní hovor: Volaná pobočka začne automaticky vyzvánět.

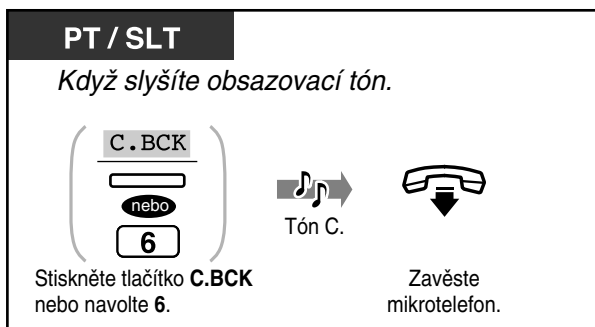

◆ **Příjem zpětného vyzvánění a uskutečnění hovoru**

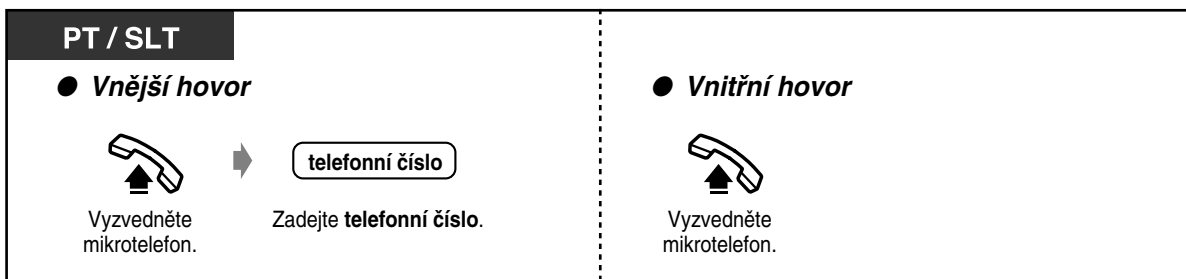

- Pokud zpětné volání nepřijmete během čtyř zazvonění, funkce se automaticky zruší.
- Jestliže před zahájením zpětného volání vyzvednete mikrotelefon, funkce se zruší.
- Uvedenou funkci nelze používat na telefonech ISDN.



Nonstop servis TELEFONNÍ ÚSTŘEDNY
volejte dispečink tel. **606 193 950**
PanaTEL® je specialistou na telefonní ústředny,
komunikační systémy Panasonic
www.PanaTEL.cz

◆◆ Odeslání tónu čekajícího hovoru (Signalizace BSS)

Volaný je upozorněn na váš čekající hovor.

PT / SLT

Když slyšíte obsazovací tón.

BSS
—
nebo
1

Stiskněte tlačítko **BSS** nebo navolte 1.



- **Pokud není zobrazeno „BSS“ nebo když uslyšíte blokovací tón**, není na telefonu volaného tato funkce nastavena. Funkci lze použít pouze tehdy, jestliže má druhý telefon aktivní „Čekání hovoru“.
- **V závislosti na nastavení telefonu druhého účastníka** (viz kap. 2.7.3) lze použít **buď funkci „Hlášení vyvěšené pobočky“ (OHCA) nebo „Hlášení vyvěšené pobočky do sluchátka mikrotelefonu“ (Whisper OHCA)**. Volaného účastníka můžete během jeho hovoru s dalším účastníkem upozornit prostřednictvím reproduktoru (OHCA) nebo se mu můžete ohlásit do sluchátka mikrotelefonu (Whisper OHCA). Funkce Whisper OHCA je k dispozici pouze u přístrojů řady KX-T7400. (OHCA je Off Hook Call Announcement, tj. hlášení vyvěšené pobočky).
- Uvedenou funkci nelze používat na telefonech ISDN.
- Hovor s pobočkou, která provedla hlášení nebo vyslání tónu, viz str. 2-39
- Nastavení pobočky pro příjem hlášení nebo tónu, viz str. 2-64

◆◆ Zanechání výzvy volanému

Volaná pobočka přijme indikaci výzvy volanému (tlačítko MESSAGE se rozsvítí a/nebo po vyzvednutí mikrotelefonu zazní indikační tón), která jej upozorní, aby vám zavolał.

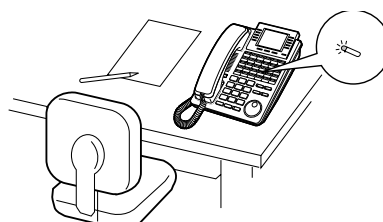

◆ Zanechání výzvy volanému

PT / SLT

Když je volaná pobočka obsazená nebo když neodpovídá.

MESSAGE
—
nebo
4

Stiskněte tlačítko **MESSAGE** nebo navolte 4.

Tón C.

Zavěste mikrotelefon.

◆ **Zanechání / zrušení výzvy volanému**

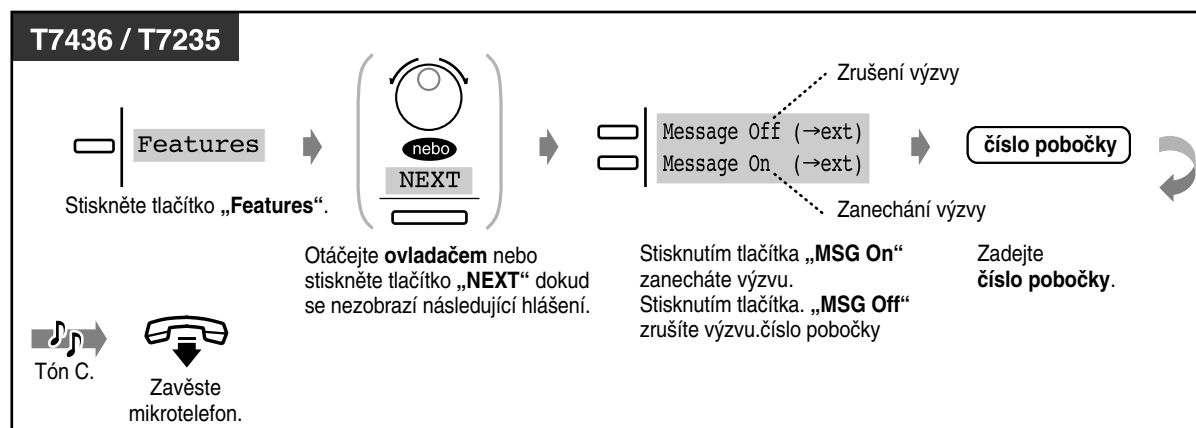
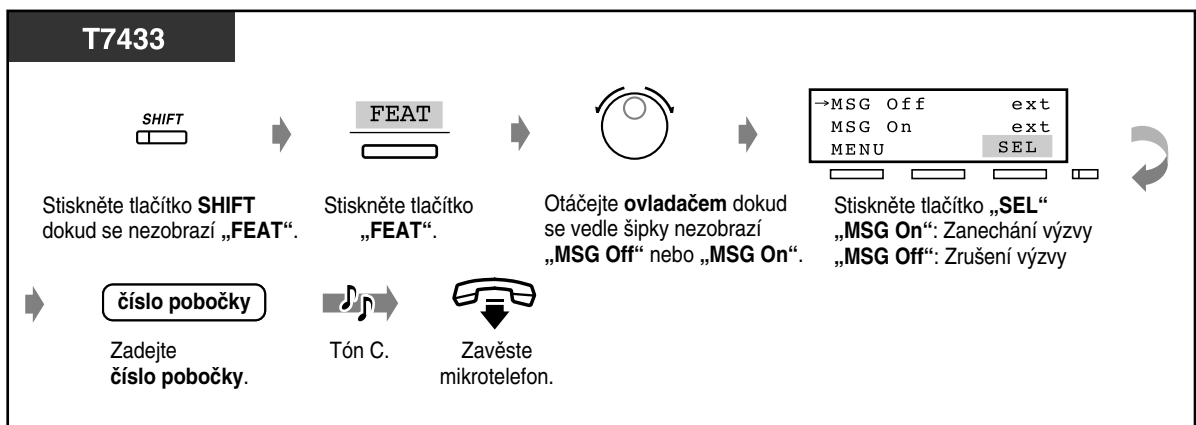
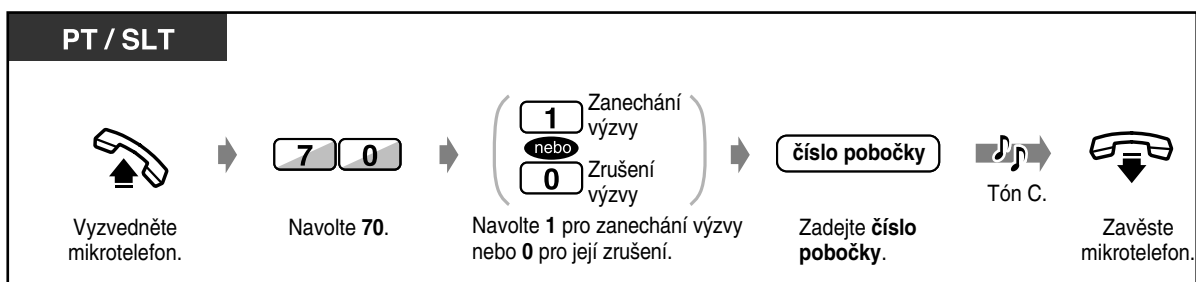

Nonstop servis TELEFONNÍ ÚSTŘEDNY
volejte dispečink tel. **606 193 950**
PanaTEL® je specialistou na telefonní ústředny,
komunikační systémy Panasonic
www.PanaTEL.cz

◆ **Ověření a výběr účastníka, který zanechal výzvu**

D – PT
Při zavěšeném mikrotelefonu.

MESSAGE

Stiskněte tlačítko **MESSAGE**
dokud se nezobrazí požadovaná pobočka.







- Čísla a názvy poboček jsou zobrazeny v pořadí, v jakém byly přijmuty.
- Tuto funkci mohou rovněž používat uživatelé standardních telefonů vybavených indikační kontrolkou výzvy volanému.
- Uživatelé standardních telefonů, které indikační kontrolkou výzvy volanému nemají, mohou být upozorněni zvláštním vyzváněcím tónem.
- Uvedenou funkci nelze používat na telefonech ISDN.
- *Indikační tón



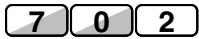

◆ **Zpětné volání**

PT / SLT

 Vyzvedněte mikrotelefon. →  **MESSAGE**   Stiskněte tlačítko **MESSAGE** nebo navolte **702**. →  Hovořte.

◆ **Smazání všech výzev volanému**

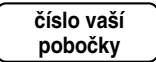
PT / SLT

 Vyzvedněte mikrotelefon. →  Navolte **700**. →  číslo vaší pobočky. Zadejte číslo **svoji pobočky**. →  Tón C. →  Zavěste mikrotelefon.



Přizpůsobení funkcí systému

- 4.1.3 Přizpůsobení tlačítek
Vytvoření nebo změna tlačítka MESSAGE.

◆ **Vstup do probíhajícího hovoru (Vynucený vstup do hovoru)**

Funkce umožňuje uživatelé předvolené pobočky vstoupit do probíhajícího hovoru jiných dvou účastníků, případně připojit k probíhajícímu vlastnímu hovoru třetího účastníka.

◆ **Připojení k hovoru**

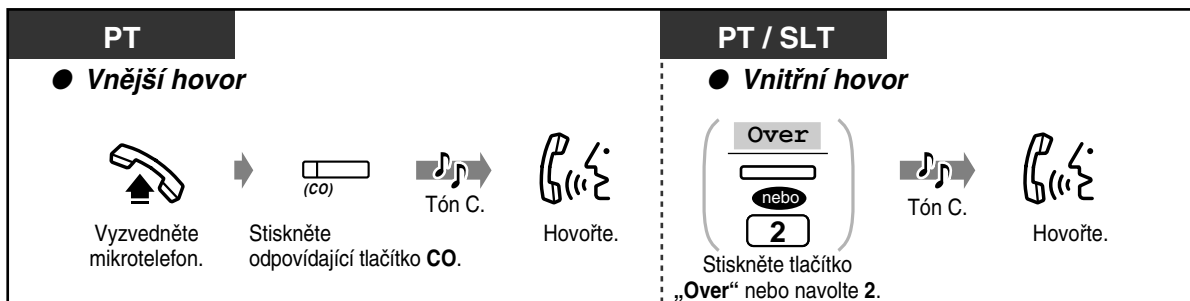

◆ **Odpojení jednoho účastníka a hovor s druhým účastníkem, pokud jeden z nich je na vnější lince.**

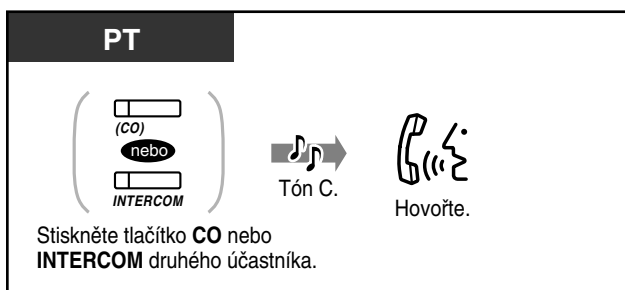

- Je rovněž možné zakázat ostatním účastníkům připojení k vašim hovorům (výchozí nastavení: povoleno). Viz kapitola 2.7 Nastavení telefonu dle potřeb uživatele.



Nonstop servis TELEFONNÍ ÚSTŘEDNY
volejte dispečink tel. **606 193 950**
PanaTEL® je specialistou na telefonní ústředny,
komunikační systémy Panasonic
www.PanaTEL.cz

2.2.5 Volání bez omezení

- Použití kódu účtu
- Volání pobočky odmítající hovor (Potlačení funkce nerušit DND)
- Změna režimu volby na vnější lince

◆◆ Použití kódu účtu (Zadání kódu účtu)

Kód účtu poskytuje informace o vnějších hovorech pro potřebu účtování hovorného. Při určitém nastavení nelze bez zadání kódu účtu uskutečnit vnější hovor. Každé pobočce je při programování systému přiřazen určitý režim.

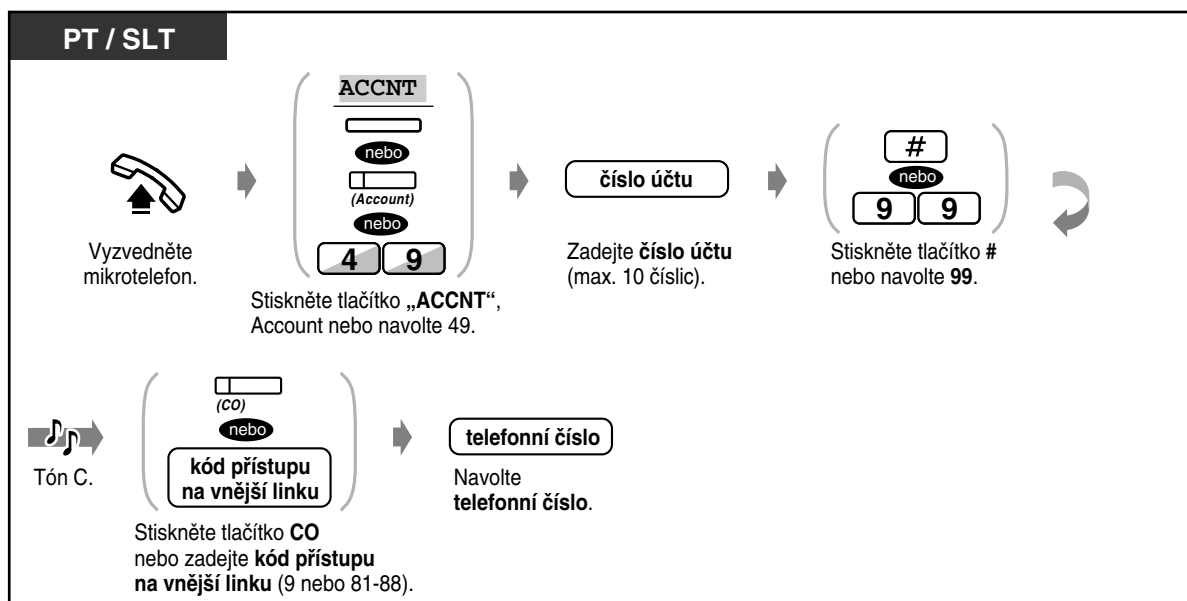

- **Uživatelé systémových telefonů Panasonic** mohou zadat kód účtu během hovoru nebo po zaznění blokovacího tónu, když druhý účastník zavěsil.
- **Zadáte-li nesprávný kód**, stiskněte během zadávání kódu účtu tlačítko „*“ a zadejte kód znovu.
- **Pokud chcete zadání zrušit**, stiskněte během zadávání kódu tlačítko Account nebo vidlicový spínač.
- **Pro zjednodušení obsluhy** je možno uložit kód účtu společně s telefonním číslem do paměti (např. pro rychlou volbu).
- **Když zazní blokovací tón**, zadali jste chybný kód účtu. Zadejte správný kód.
- Přidělení kódů účtu jednotlivým uživatelům se provádí při programování systému. Přidělením kódu účtu jednotlivým uživatelům lze kontrolovat jejich hovory.



Přízpůsobení funkcí systému

- 4.1.3 Přízpůsobení tlačítek
Vytvoření nebo změna tlačítka kódu účtu.



Nonstop servis TELEFONNÍ ÚSTŘEDNY
volejte dispečink tel. **606 193 950**
PanaTEL® je specialistou na telefonní ústředny,
komunikační systémy Panasonic
www.PanaTEL.cz

◆◆ Volání pobočky odmítající hovor (Potlačení funkce nerušit DND)

PT / SLT

Když slyšíte tón DND.

Over

—

nebo

1

Stiskněte tlačítko „Over“
nebo navolte 1.



- Uvedenou funkci nelze používat na telefonech ISDN, nebo na pobočce mající nastaven zákaz potlačení funkce DND.
- DND znamená Do Not Disturb čili „nerušit“.

◆◆ Změna režimu volby na vnější lince

Režim pulzní volby lze dočasně změnit na tónovou kvůli přístupu k různým službám jako jsou počítačové telefonní služby, hlasová pošta a další, které vyžadují tónovou volbu.

PT / SLT

Po připojení k vnější lince.

*** #** → **požadované číslo**

Navolte *#. Navolte **požadované číslo**.



Nonstop servis TELEFONNÍ ÚSTŘEDNY
volejte dispečink tel. **606 193 950**
PanaTEL® je specialistou na telefonní ústředny,
komunikační systémy Panasonic
www.PanaTEL.cz

2.2.6 Přístup ke službám sítě ISDN

Uživatelé systému mají přístup ke službám poskytovaným sítí ISDN.



◆ Přístup k síti

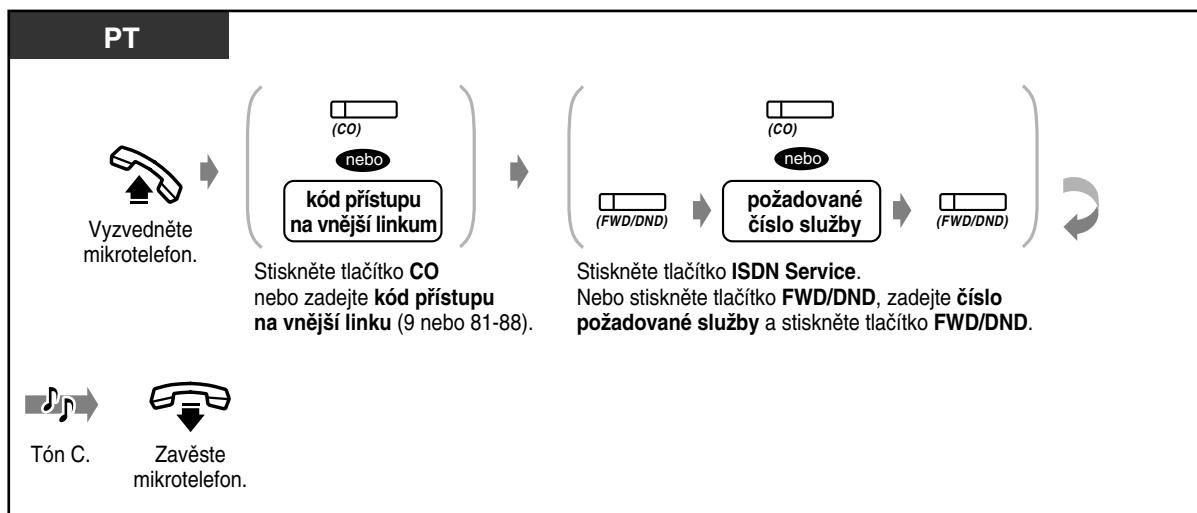

- Dostupnost těchto služeb závisí na nabídce služeb ISDN příslušné telefonní společnosti. Systém vyhovuje níže uvedeným specifikacím ETS.
ETS 300 122 Generický klávesnicový protokol pro podporu doplňkových služeb (ETS: Evropský telekomunikační standard)



Přizpůsobení funkcí systému

- 4.1.3 Přizpůsobení tlačítek
Vytvoření nebo změna tlačítka ISDN Service.



Nonstop servis TELEFONNÍ ÚSTŘEDNY
volejte dispečink tel. **606 193 950**
PanaTEL® je specialistou na telefonní ústředny,
komunikační systémy Panasonic
www.PanaTEL.cz

2.2.7 Změna způsobu vyzvánění (běžné / hlasové)

Způsob vyzvánění tzn. běžné nebo hlasové se nastavuje na volané pobočce a vztahuje se na vnitřní hovory. Zvolený způsob vyzvánění je možno dočasně změnit.

Běžné vyzvánění (výchozí nastavení):

Volaný účastník je na příchozí hovor upozorněn zvoněním.

Hlasové vyzvánění:

Bezprostředně po zaznění potvrzovacího tónu můžete začít hovořit k volanému.

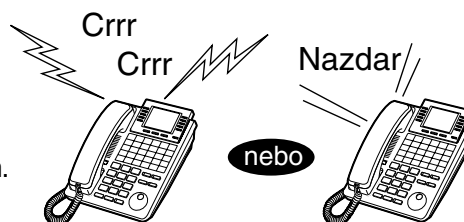

◆ Pro hlasové vyzvánění

PT / SLT
Po volbě čísla.

Voice
nebo
*

Tón C.

Hovořte.

Stiskněte tlačítko „Voice“ nebo *.

◆ Pro běžné vyzvánění

PT / SLT
Po volbě čísla.

Tone
nebo
*

Stiskněte tlačítko „Tone“ nebo *.



- Pokud je volaný účastník uživatelem standardního telefonu, lze použít jenom běžné vyzvánění.
- Způsob vyzvánění lze změnit pouze jedenkrát během jednoho hovoru.



Přizpůsobení funkcí telefonu

- 4.1.2 Úvodní nastavení - Vyzvánění vnitřních hovorů
Jakému druhu vyzvánění vnitřních hovorů dáváte přednost?



Nonstop servis TELEFONNÍ ÚSTŘEDNÝ
volejte dispečink tel. **606 193 950**
PanaTEL® je specialistou na telefonní ústředny,
komunikační systémy Panasonic
www.PanaTEL.cz

2.2.8 Volání z vnější linky přes DISA (pseudo-provolba)

Účastníci veřejné telefonní sítě mohou přímo volat jednotlivé pobočky nebo skupiny poboček v systému. Volající vyslechne úvodní hlášení systému s vysvětlením, jak má pobočky volat aniž by potřeboval asistenci spojovatelky. Přes DISA se lze provolat z jedné vnější linky na jinou. V závislosti na nastaveném bezpečnostním režimu však tato funkce může vyžadovat zadání uživatelského DISA kódu. Informaci o nastaveném režimu vám sdělí správce systému. (DISA je zkratkou Direct Inward System Access)

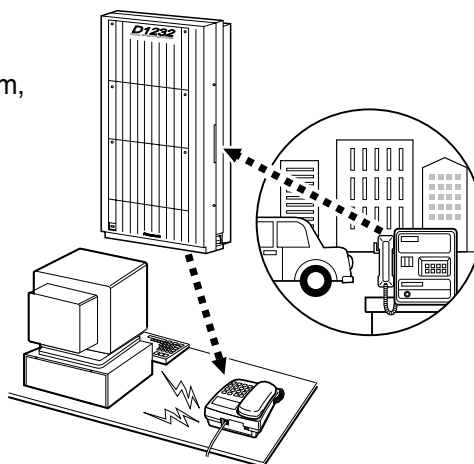

◆ Volání pobočky jejím volacím číslem

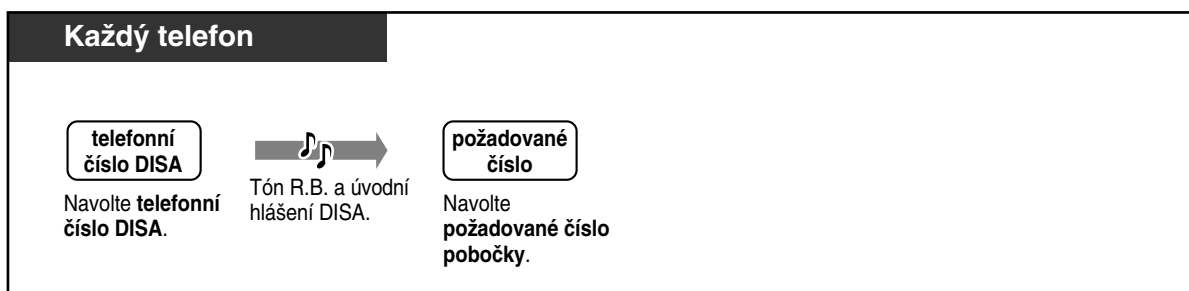

◆ Volání pobočky nebo skupin poboček jedním číslem

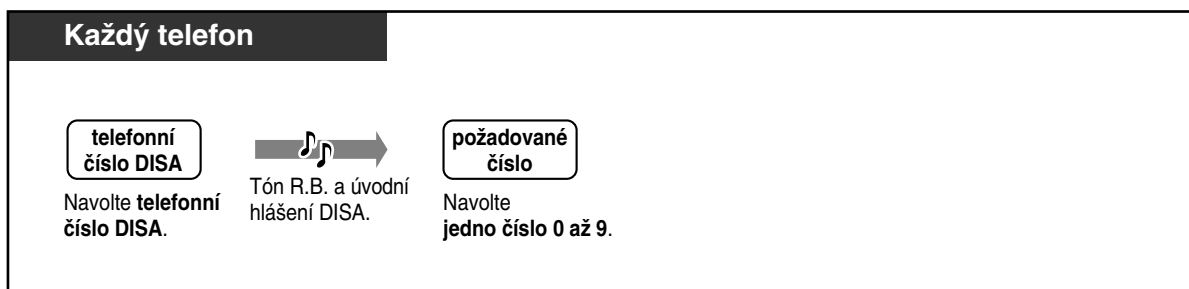

Aby nedocházelo ke konfliktu mezi tímto číslem a volacím číslem poboček začínajících na stejné číslo, je vždy po volbě prvního čísla odpočítáván určitý interval (nastavitelný při programování systému) během něhož je nutno volit další číslici volacího čísla pobočky. Ne zvolíte-li v tomto intervalu nic, považuje systém tuto volbu jako jednočíselnou.



Nonstop servis TELEFONNÍ ÚSTŘEDNY
volejte dispečink tel. **606 193 950**
PanaTEL® je specialistou na telefonní ústředny,
komunikační systémy Panasonic
www.PanaTEL.cz

◆ Volání na vnější linku

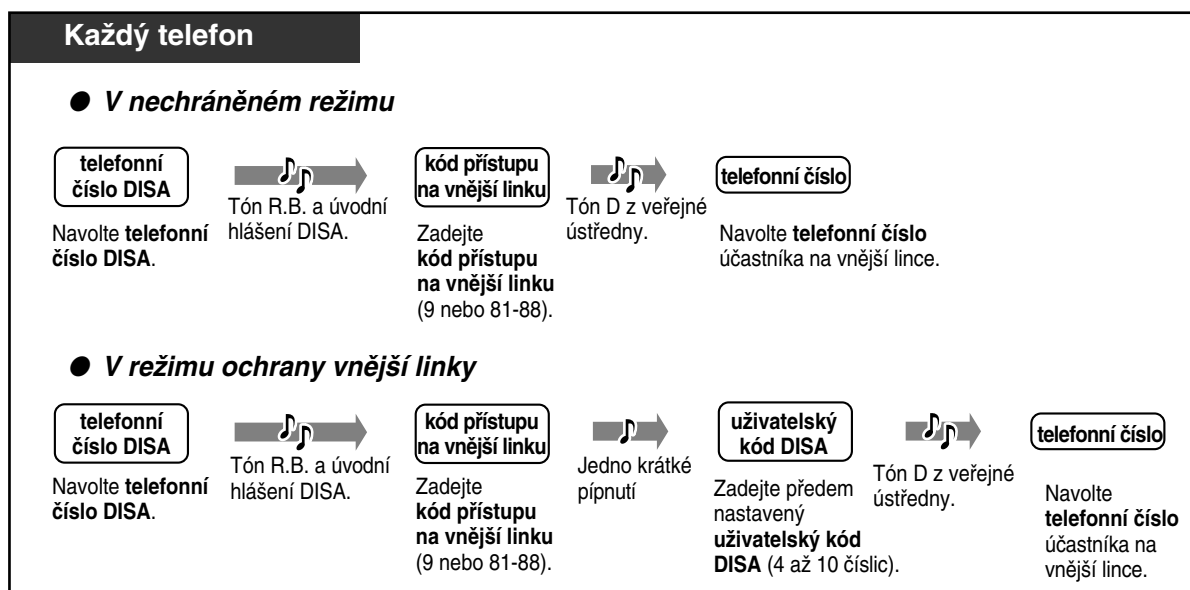

◆ Volba dalšího čísla

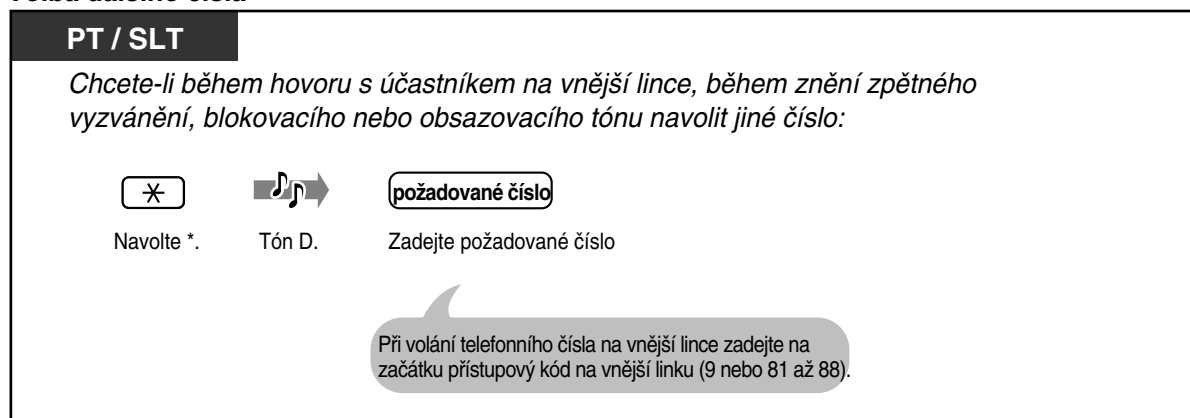

- Jestliže probíhá hovor mezi dvěma účastníky na vnějších linkách, uslyší oba účastníci 15 sekund před uplynutím časového limitu (výchozí nastavení: 10 min, lze měnit při programování systému) výstražný tón. Chcete-li hovor prodloužit, stiskněte během znění výstražného tónu libovolné tlačítko vyjma *.
- Úvodní hlášení DISA smí nahrávat nebo měnit pouze pobočka s oprávněním Operátor.



Nonstop servis TELEFONNÍ ÚSTŘEDNÝ
volejte dispečink tel. **606 193 950**
PanaTEL® je specialistou na telefonní ústředny,
komunikační systémy Panasonic
www.PanaTEL.cz

2.3 Příjem hovorů

2.3.1 Příjem hovorů

PT / SLT



Vyzvedněte mikrotelefon.





Hovořte.

Použijte jeden z následujících způsobů:
Přijměte hovor na preferované lince vyzvednutím mikrotelefonu (výchozí nastavení: vybere se vyzváněcí linka).
Stiskněte tlačítko SP-PHONE nebo MONITOR.
Stiskněte červeně blikající tlačítko CO nebo zeleně blikající tlačítko INTERCOM.



- Pokud vyzvednete stisknutím tlačítka **MONITOR**, musíte pro hovor s volajícím ještě vyzvednout mikrotelefon.



• Hlasitý telefon

Stisknutím tlačítka SP-PHONE lze vést hovor v režimu hlasitého telefonu, takže se během hovoru můžete věnovat dalším činnostem.

Užitečné rady pro použití hlasitého telefonu

Pro dosažení kvalitního přenosu používejte hlasitý telefon v tiché místnosti.

Jestliže vám druhý účastník špatně rozumí, zmenšete hlasitost.

Pokud oba účastníci hovoří současně, dojde ke ztrátě částí hovoru. Mluvte proto jednotlivě.

- Pokud je k dispozici služba **CLIP (identikace volajícího)**, můžete si před přijmutím vnějšího hovoru ověřit telefonní číslo a jméno volajícího. Funkce je dostupná pouze uživatelům systémových telefonů. Stisknutím tlačítka SHIFT nebo * se zobrazí číslo a jméno volajícího, číslo a název vnější linky nebo číslo a jméno volaného:

<Příklad>

0111111111	CO01:Panasonic	0987654321
John Thomas		David White
Extension STA Speed	Extension STA Speed	Extension STA Speed
Features SYS Speed	Features SYS Speed	Features SYS Speed
Call Log	Call Log	Call Log
SHIFT	SHIFT	SHIFT

Informace o volajícím poskytnutá telefonní společností je odeslána pouze na předem přiřazené pobočky.



Přízpůsobení funkcí telefonu

- 4.1.2 Úvodní nastavení - Přiřazení preferované linky - příchozí hovory
Obsazení linky vyzvednutím mikrotelefonu.
4.1.2 Úvodní nastavení - Vyzvánění vnitřních hovorů
Jakému druhu vyzvánění vnitřních hovorů dáváte přednost?
- 4.1.3 Přízpůsobení tlačítek
Přeskupení tlačítek CO a změna vyzvánění každého tlačítka CO.

2.3.2 Příjem hovoru bez vyzvednutí

Vnitřní hovor lze přijmout bez vyzvednutí mikrotelefonu, bezprostředně po navázaném spojení. Uslyšíte hovor volajícího aniž by telefon předtím vyzváněl.



◆ Nastavení / zrušení

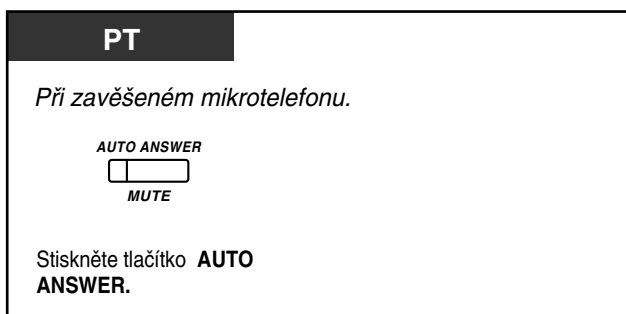

- Kontrolka tlačítka AUTO ANSWER indikuje aktuální stav takto:
Svíí: aktivní.
Nesvíí: neaktivní.



Nonstop servis TELEFONNÍ ÚSTŘEDNY
volejte dispečink tel. **606 193 950**
PanaTEL® je specialistou na telefonní ústředny,
komunikační systémy Panasonic
www.PanaTEL.cz

2.3.3 Příjem hovoru, který vyzvání na jiné pobočce (Převzetí hovoru)

Příchozí hovor vyzvánějící na jiné pobočce můžete přijmout na svém telefonu. Existují tři typy převzetí hovoru:

Převzetí hovoru na vnější lince: Převzetí vnějšího hovoru.

Převzetí hovoru ve skupině: Převzetí hovoru v rámci jedné skupiny poboček.

Přímé převzetí hovoru: Převzetí hovoru určité pobočky.

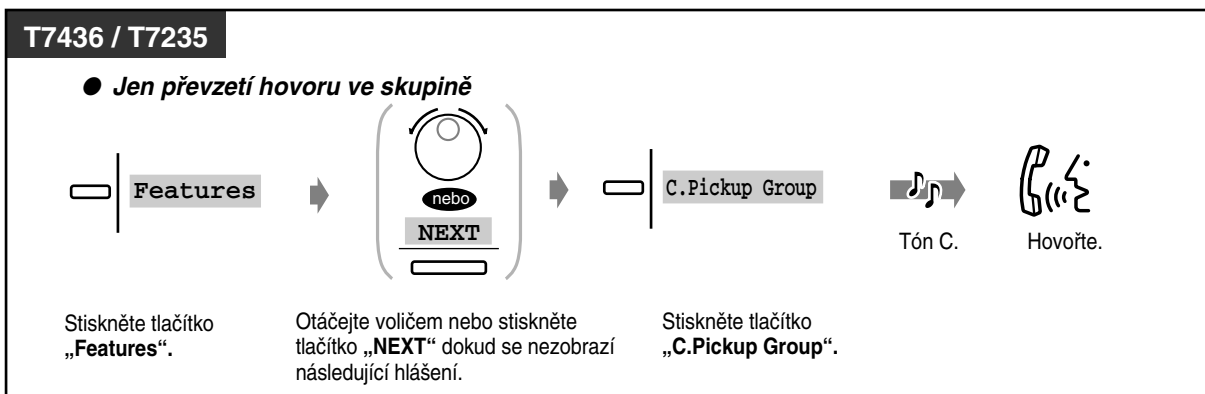
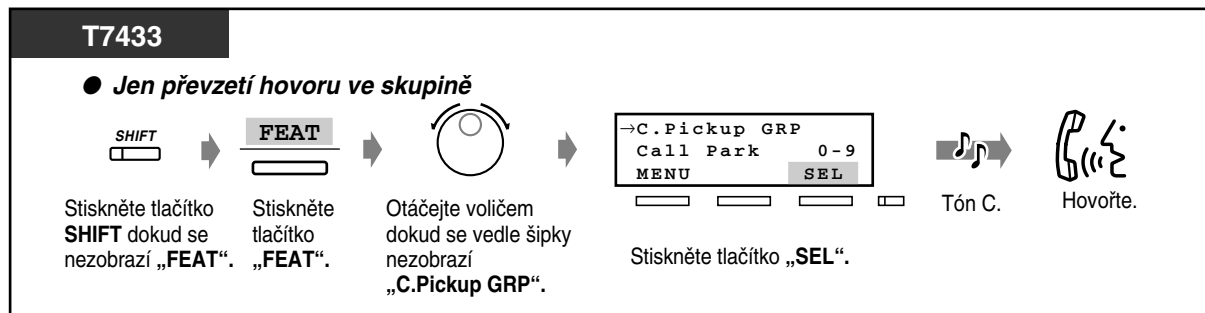
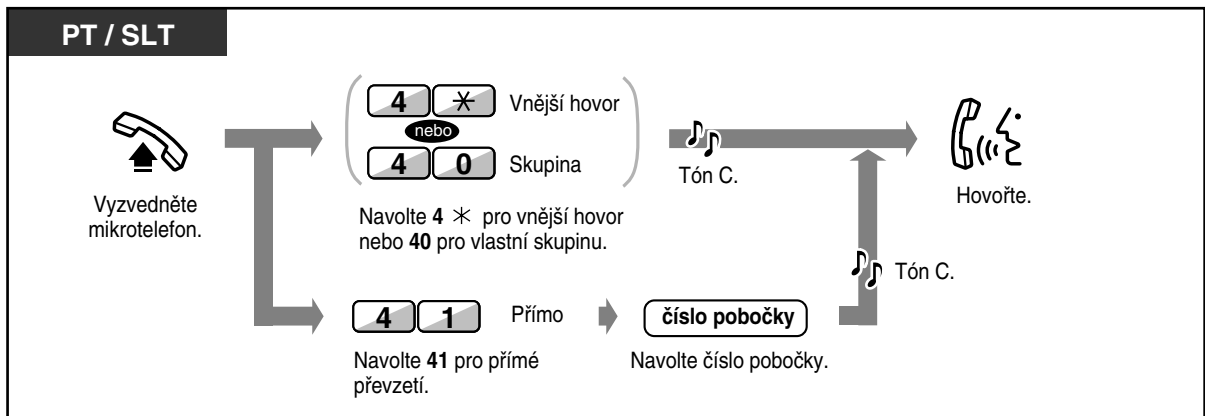

- **Jestliže uslyšíte tón čekajícího hovoru,** můžete dalšího účastníka požádat, aby přímo převzal váš druhý hovor.
- Na telefonech ISDN nelze použít funkci „Převzetí hovoru ve skupině“.



- Je rovněž možné zakázat ostatním účastníkům převzetí vašich hovorů. Viz kapitola 2.7.5 Zákaz převzetí hovoru.

2.3.4 Příjem vnějšího hovoru přepojeného na externí reproduktor (TAFAS)

Funkce umožňuje libovolné pobočce přijmout vnější příchozí hovor přepojený na externí reproduktor.

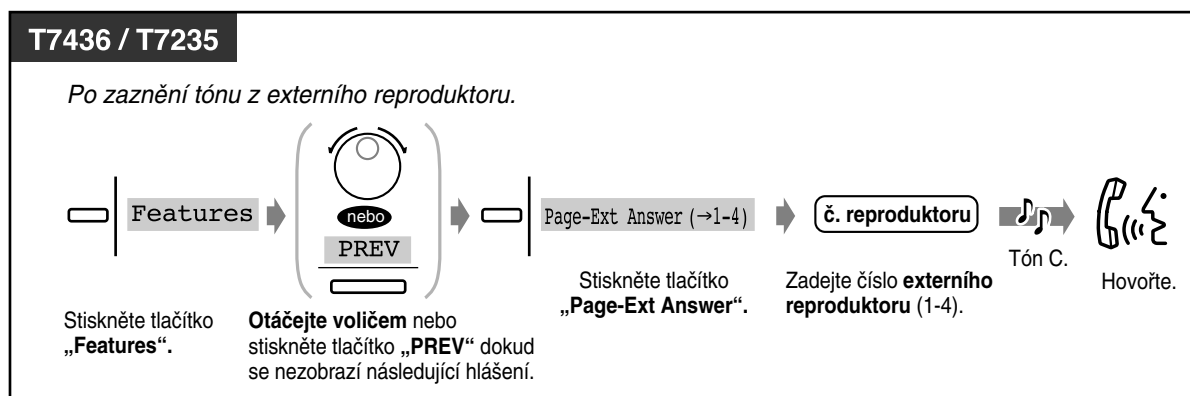
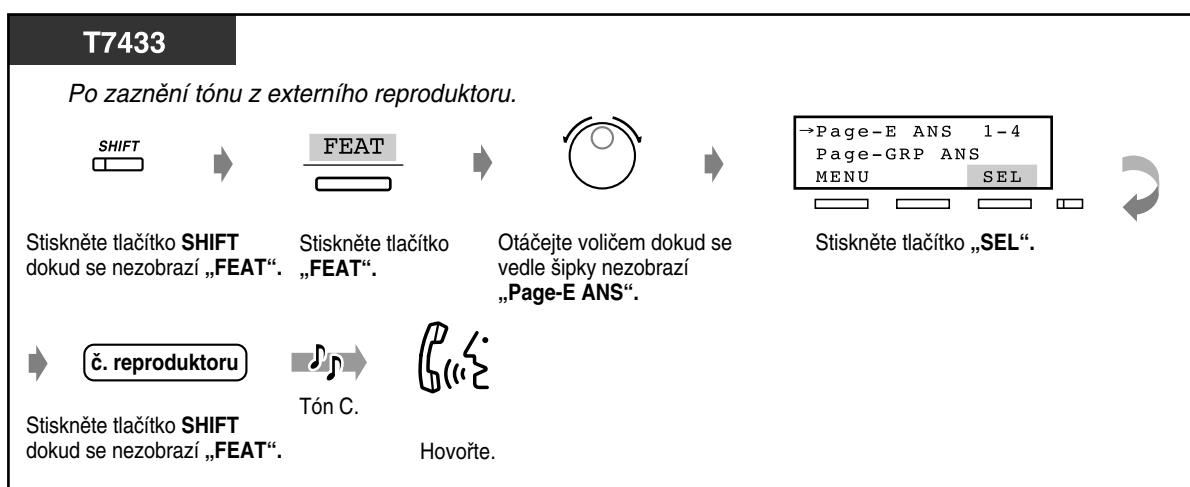
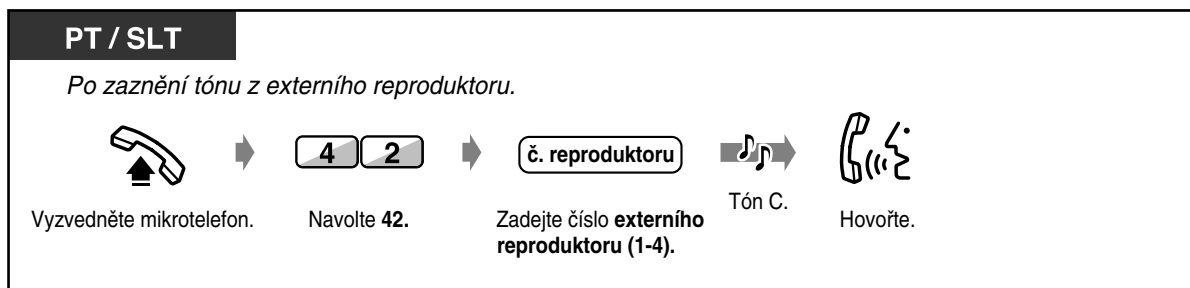

- Popsanou operací lze rovněž hovořit s osobou provádějící hlášení (paging) externím reproduktorem.
- Jedná se vlastně o převzetí hovoru z vnějšího reproduktoru. Externí reproduktor má své volací číslo a chová se jako pobočka.



Nonstop servis TELEFONNÍ ÚSTŘEDNÝ
 volejte dispečink tel. **606 193 950**
 PanaTEL® je specialistou na telefonní ústředny,
 komunikační systémy Panasonic
www.PanaTEL.cz

2.3.5 Identifikace účastníka volajícího pokud máte vyzvednuto Malicious Call Identification [MCID] – pouze pro verzi „I“

Pokud vnější telefonní síť ISDN umožňuje příjem identifikace volajícího když máte vyzvednuto, pak lze touto funkcí přerušit právě probíhající hovor a spojit se s novým volajícím.

◆ Spojení se s nově volajícím

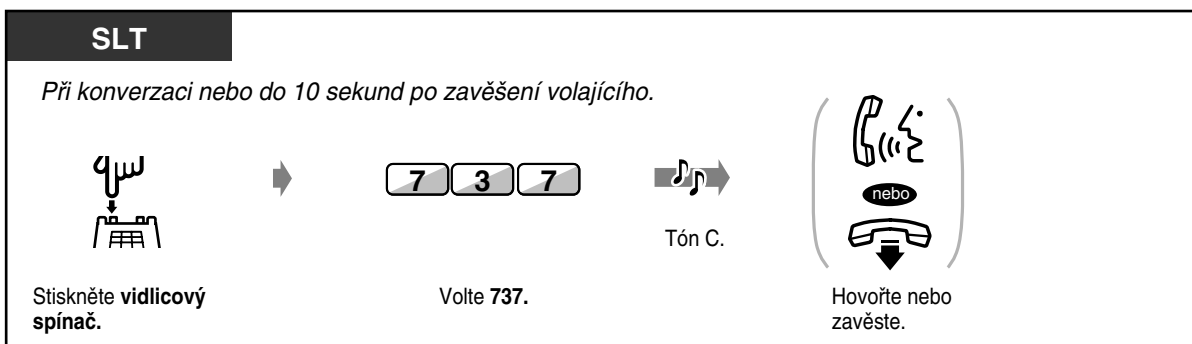
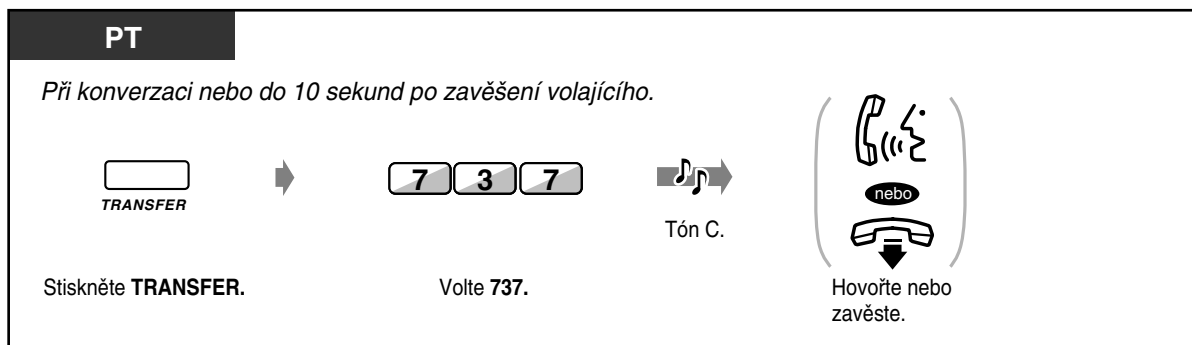

- Tuto funkci musí podporovat vnější ISDN síť. Informujte se u správce sítě. Systém splňuje tuto ISDN specifikaci:
ETS 300 130 Doplnková služba Malicious Call Identification (MCID)
ETS je Evropský Telekomunikační Standard.
- Toto je funkce sítě ISDN. Nelze ji použít konferenci tří účastníků.
- Pokud po volbě 737 uslyšíte blokovací tón nebo neuslyšíte žádný tón, stiskněte TRANSFER (PT) nebo krátce vidlicový spínač (SLT) a pokuste se o volbu funkce znovu. Pokud volající zavěsil, musíte funkci 737 volit do 10 sekund od jeho zavěšení.



Nonstop servis TELEFONNÍ ÚSTŘEDNY
volejte dispečink tel. **606 193 950**
PanaTEL® je specialistou na telefonní ústředny,
komunikační systémy Panasonic
www.PanaTEL.cz

2.4 V průběhu hovoru

2.4.1 Přidržení hovoru

- Přidržení hovoru
- Zamezení ostatním účastníkům vyvolávat vámi přidržené hovory.
- Přidržení hovoru v parkovací oblasti systému.



- Pokud není přidržený hovor vyvolán během daného časového intervalu, zazní jako připomínka výstražný tón.
- Není-li přidržený hovor vyvolán do třiceti minut, je automaticky odpojen.

◆◆ Přidržení hovoru (běžné)

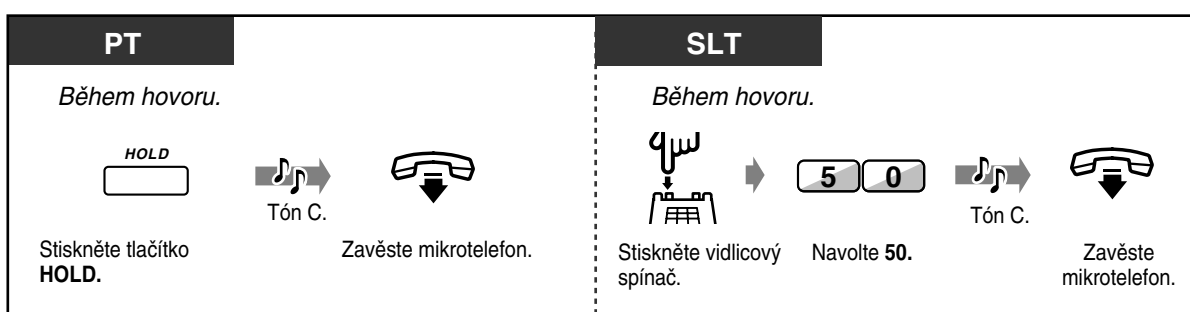

◆ Vyzvednutí přidrženého hovoru

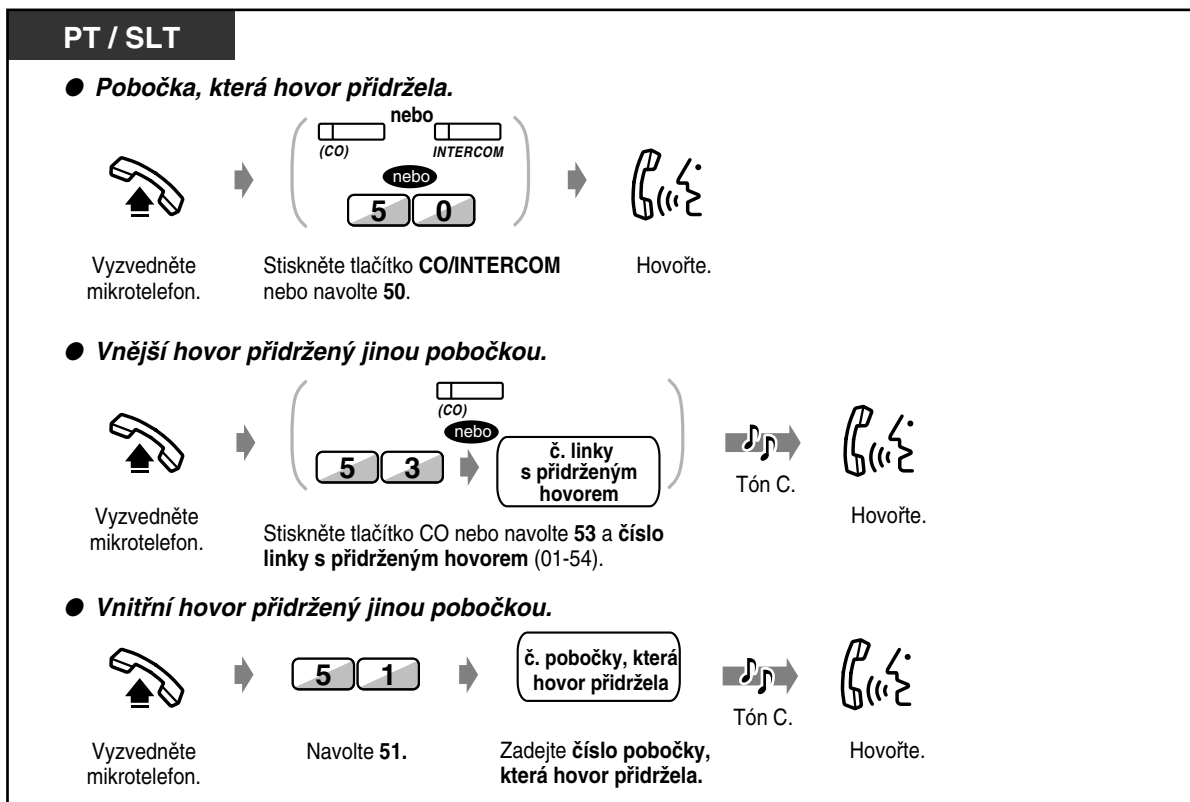



- Kontrolka tlačítka CO nebo INTERCOM indikuje aktuální stav:
Bliká zeleně: váš přidržení hovoru.
Bliká červeně: hovor přidržení jinou pobočkou.
- Uživatelé standardních telefonů mohou přidržet buď jeden vnitřní nebo jeden vnější hovor.
- Uživatelé systémových telefonů mohou přidržet jeden vnitřní a několik vnějších hovorů současně.
- **Pro přidržení několika vnitřních hovorů použijte funkci „Parkování hovoru“.**
- Tuto funkci nelze použít u telefonů ISDN.



Zamezení ostatním účastníkům vyvolat vámi přidržené hovory (výlučné přidržení hovoru)

Přidržení hovoru může vyvolat pouze pobočka, která jej přidržela.

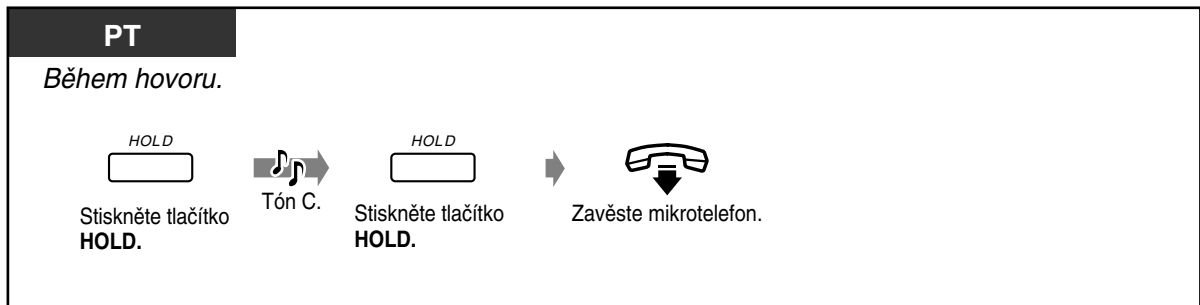

Vyvolání přidržného hovoru

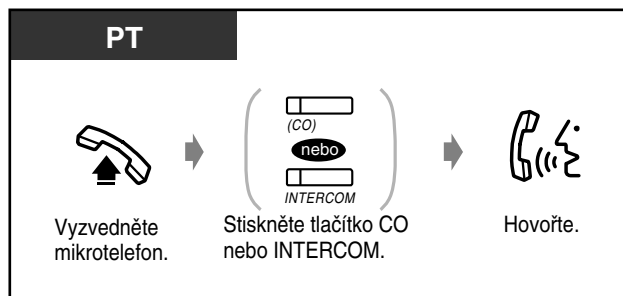

- Uživatelé systémových telefonů mohou přidržet jeden vnitřní a několik vnějších hovorů současně.



Nonstop servis TELEFONNÍ ÚSTŘEDNY
volejte dispečink tel. **606 193 950**
PanaTEL® je specialistou na telefonní ústředny,
komunikační systémy Panasonic
www.PanaTEL.cz

◆◆ Přidržení hovoru v parkovací oblasti systému (Parkování hovoru)

Aktuální hovor je možno zaparkovat a provádět jiné operace. Zaparkovaný hovor lze vyvolat z libovolné pobočky. Zaparkovat lze až deset hovorů.

◆ Zaparkování hovoru

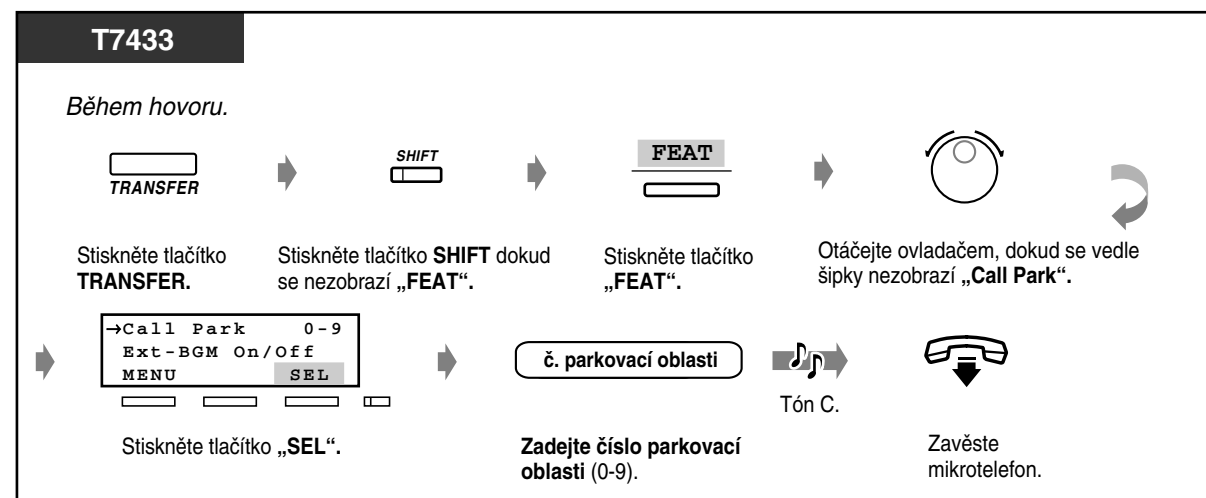
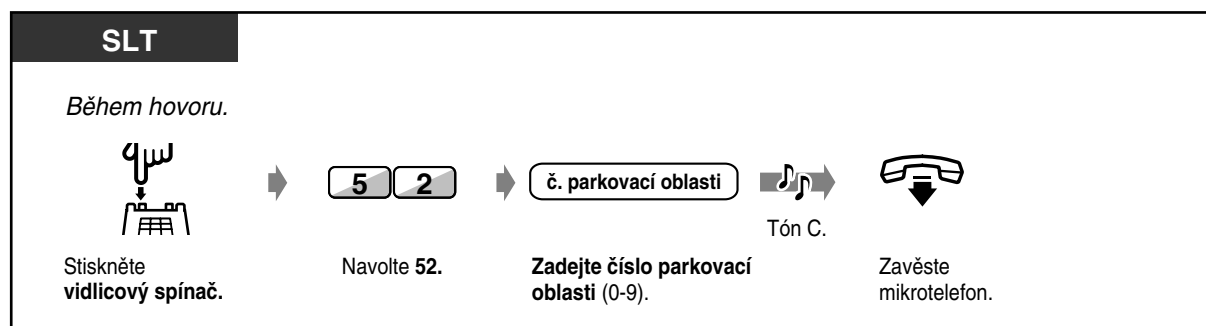
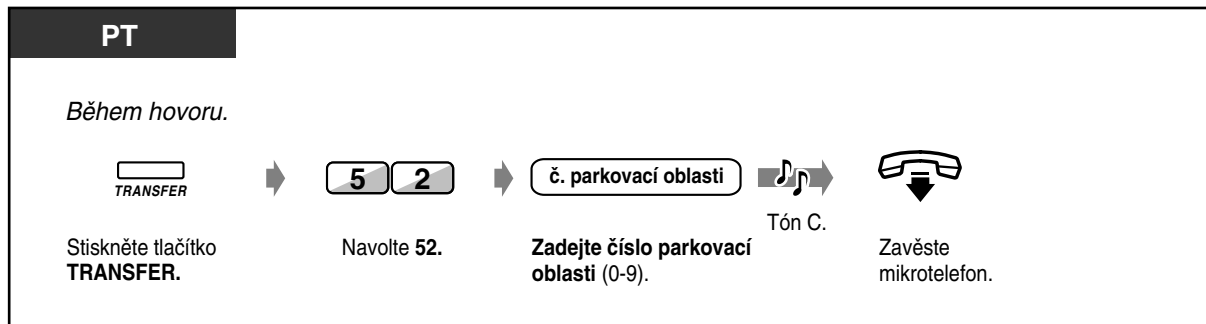

◆ Vyvolání zaparkovaného hovoru

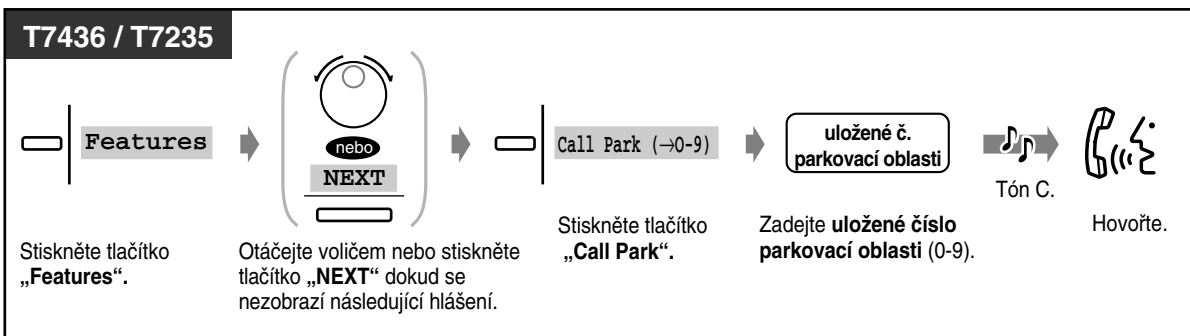
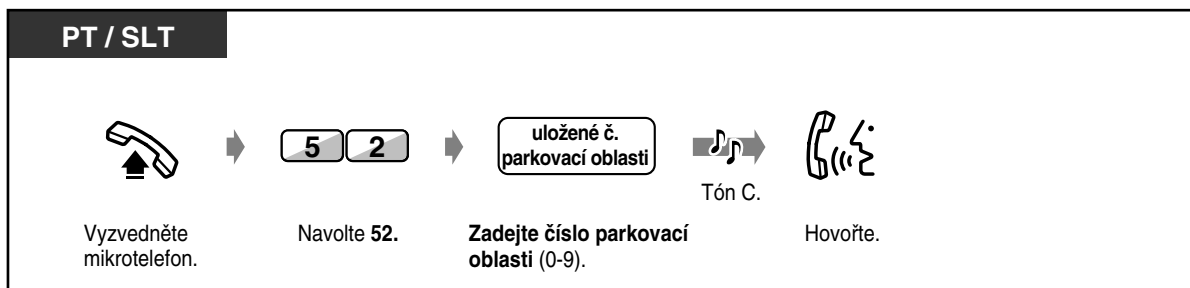

- Zaparkování hovoru do parkovací oblasti systému nelze použít u telefonů ISDN.





- **Jestliže po zadání čísla oblasti při parkování hovoru uslyšíte obsazovací tón**, je požadovaná zóna již obsazena. Zadejte jiné číslo.
- **Jestliže po vyvolání zaparkovaného hovoru uslyšíte blokovací tón**, není v oblasti zaparkován žádný hovor. Zkontrolujte uložené číslo parkovací oblasti.



2.4.2 Střídavý hovor se dvěma účastníky (Rozdělení hovoru)

Jesliže hovoříte s jedním účastníkem zatímco hovor druhého účastníka je přidrženy, můžete oba hovory střídavě přepínat.

◆ Přepnutí hovoru mezi účastníky s jedním dočasně přidržným hovorem.

PT	SLT
<p>Během hovoru, když je jeden hovor přidržen.</p>  <p>Stiskněte tlačítko TRANSFER.</p>	<p>Během hovoru, když je jeden hovor přidržen.</p>  <p>Stiskněte vidlicový spínač.</p>

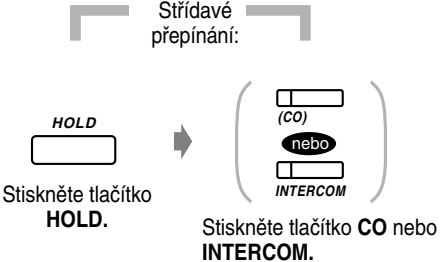
◆ Přepnutí hovoru mezi účastníky s jedním výlučně přidržným hovorem.

PT	
<p>Během hovoru, když je jeden hovor přidržen.</p> <p>● Když jsou oba účastníci na vnějších linkách.</p>  <p>Stiskněte tlačítko HOLD.</p> <p>Stiskněte tlačítko CO nebo INTERCOM.</p>	<p>Během hovoru, když je jeden hovor přidržen.</p> <p>● Když jsou oba účastníci na vnějších linkách.</p>  <p>Stiskněte tlačítko HOLD.</p>



Nonstop servis TELEFONNÍ ÚSTŘEDNY
volejte dispečink tel. **606 193 950**
PanaTEL® je specialistou na telefonní ústředny,
komunikační systémy Panasonic
www.PanaTEL.cz

2.4.3 Přepojení hovoru

— Přepojení na pobočku.

— Přepojení na vnější linku.

◆◆ Přepojení hovoru na pobočku

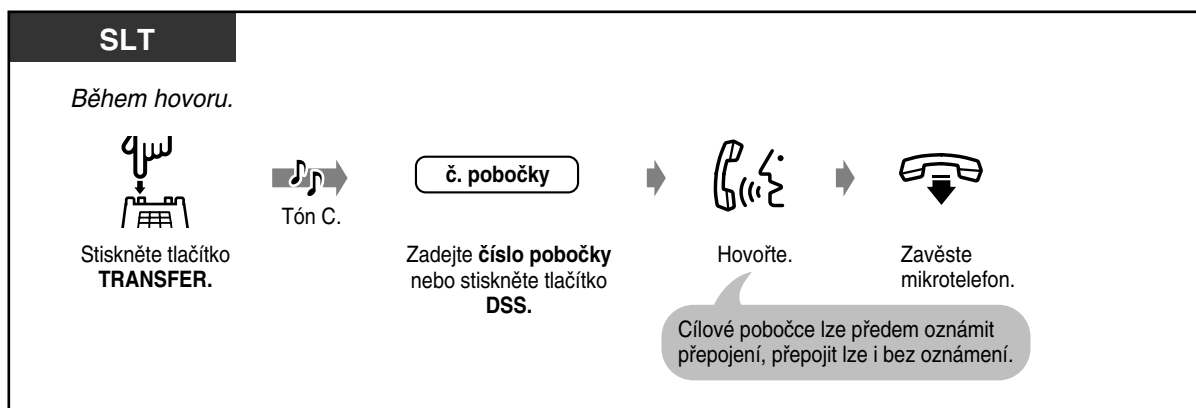
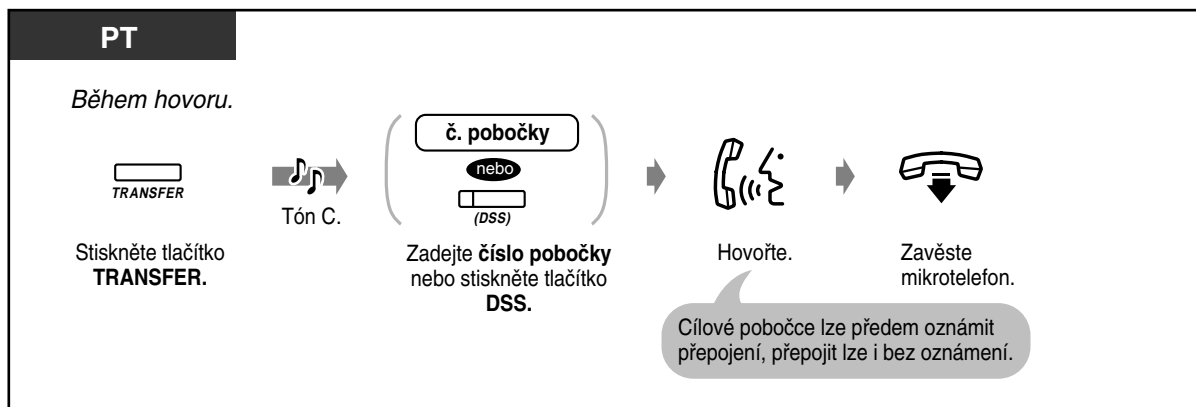

◆◆ Přepojení hovoru na vnější linku

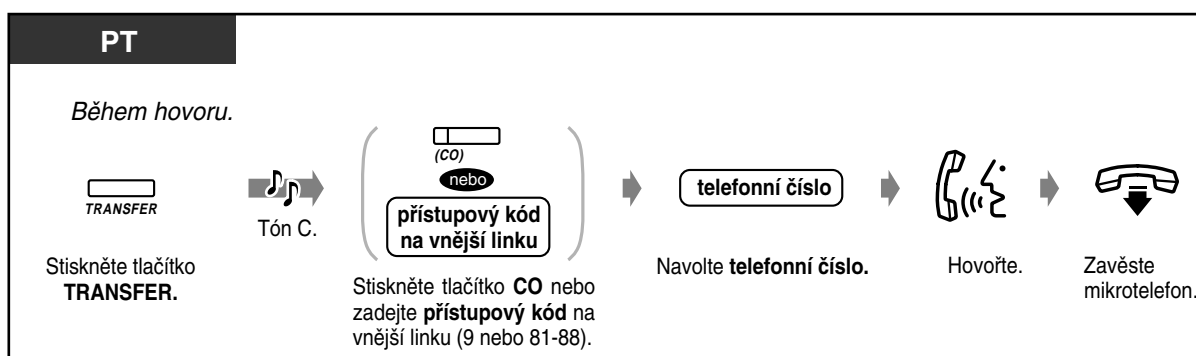

SLT

Během hovoru.

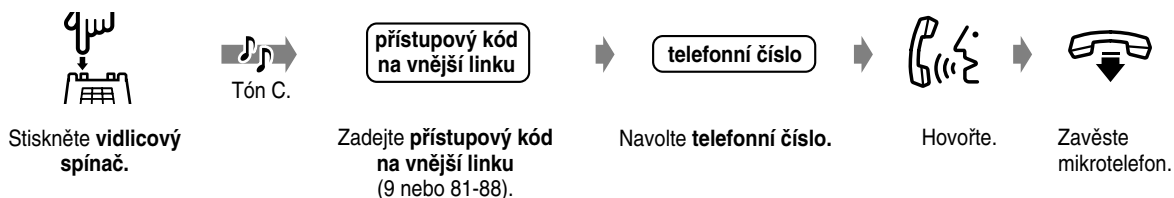

- **Pokud je ustaven hovor mezi dvěma účastníky na vnějších linkách**, je oběma účastníkům 15 sekund před uplynutím nastaveného času (výchozí nastavení: 10 minut - lze měnit při programování systému) vyslán výstražný tón. Původce přepojení uslyší výstrahu padesát sekund před uplynutím nastaveného času.
- **Pokud se chcete před odpovědí cílové stanice vrátit k přidruženému hovoru**, stiskněte tlačítko TRANSFER, odpovídající tlačítko CO, tlačítko INTERCOM nebo vidlicový spínač.
- **Pro návrat k hovoru po dokončeném přepojení na vnější linku** stiskněte odpovídající tlačítko CO.
- **Jestliže slyšíte výstražný tón**, cílová pobočka na volání neodpovídá. Přijměte hovor.
- Tuto funkci nelze použít u telefonů ISDN.



- **Pokud přepojujete hovor tlačítkem DSS**, není třeba stisknout tlačítko TRANSFER (jednotlačítkové přepojení).



Přizpůsobení funkcí systému

- 4.1.3 Přizpůsobení tlačítek
Vytvoření nebo změna tlačítka DSS.



Nonstop servis TELEFONNÍ ÚSTŘEDNY
volejte dispečink tel. **606 193 950**
PanaTEL® je specialistou na telefonní ústředny,
komunikační systémy Panasonic
www.PanaTEL.cz

2.4.4 Příjem čekajícího hovoru

- Příjem čekajícího hovoru v systému.
- Příjem čekajícího hovoru z veřejné ústředny.

◆◆ Příjem čekajícího hovoru v systému

Jestliže budete mít během probíhajícího hovoru další vnější hovor nebo vnitřní hovor z některé pobočky, budete na tento čekající hovor upozorněni tónem čekajícího hovoru, který zazní buď ve sluchátku nebo z reproduktoru. Chcete-li tuto funkci aktivovat, nastavte ji na „On“ (Zapnuto). (Výchozí nastavení: Žádný tón.) Další hovor můžete přijmout buď ukončením aktuálního hovoru nebo jeho přidržím.

◆ Hovor s novým volajícím

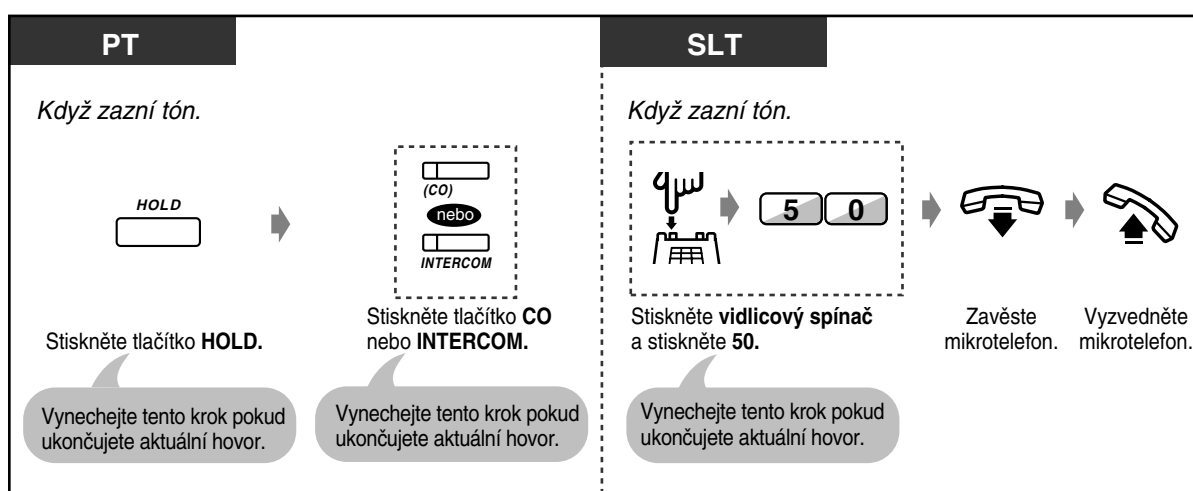

- **V závislosti na typu telefonu** použitým druhým účastníkem lze použít funkci „Hlášení vyvěšené pobočky“ (OHCA) nebo „Hlášení vyvěšené pobočky do sluchátka mikrotelefonu“ (Whisper OHCA). Tyto funkce umožňují volajícímu upozornit volaného během jeho hovoru na další hovor buď sluchátkem (Whisper OHCA) jeho mikrotelefonu nebo reproduktorem (OHCA).
- Číslo a název volající pobočky se v desetisekundových intervalech vždy na pět sekund zobrazuje na displeji volaného telefonu.
- Tuto funkci nelze použít u telefonů ISDN.
- Provedení hlášení nebo vyslání tónu, str. 2-17.
- Nastavení pobočky pro příjem hlášení nebo tónu, str. 2-64.



Nonstop servis TELEFONNÍ ÚSTŘEDNY
volejte dispečink tel. **606 193 950**
PanaTEL® je specialistou na telefonní ústředny,
komunikační systémy Panasonic
www.PanaTEL.cz

 Přizpůsobení funkcí telefonu

- 4.1.2 Úvodní nastavení - Volba tónu čekajícího hovoru
Definování tónu podle toho, zda je druhý účastník na vnější lince nebo na pobočce.

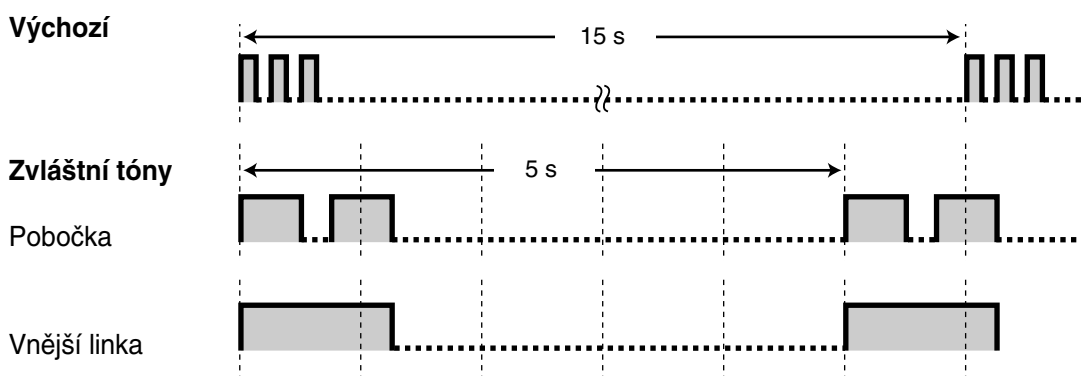

◆◆ **Příjem čekajícího hovoru z veřejné ústředny**

Jedná se o volitelnou službu telefonní společnosti, která vám také sdělí podrobné informace.

PT	SLT
<p>Když zazní tón.</p> <p>EFA</p> <p>Stiskněte tlačítko „EFA“.</p>	<p>Když zazní tón.</p> <p> → 6</p> <p>Stiskněte vidlicový spínač. Navolte 6.</p>

-  **Pro návrat k hovoru s původním účastníkem** zopakujte uvedený postup.
- Zkratka EFA je External Feature Access, tj. přístup k vnějším funkcím.



Nonstop servis TELEFONNÍ ÚSTŘEDNY
volejte dispečink tel. **606 193 950**
PanaTEL® je specialistou na telefonní ústředny,
komunikační systémy Panasonic
www.PanaTEL.cz

2.4.5 Současný hovor tří účastníků

- Připojení třetího účastníka během hovoru.
- Opuštění konference.
- Dovolení třetímu účastníkovi připojit se k vašemu hovoru.

◆◆ Připojení třetího účastníka během hovoru (Konference)

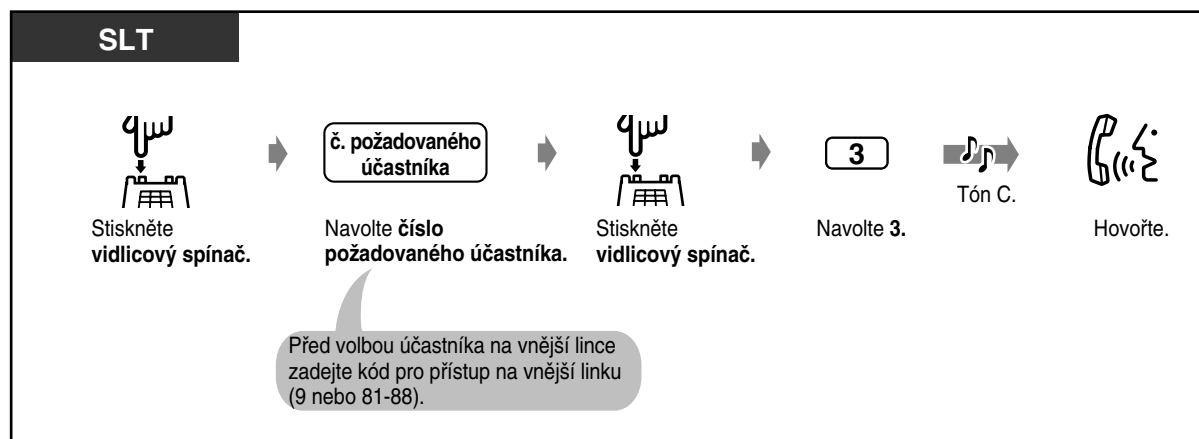
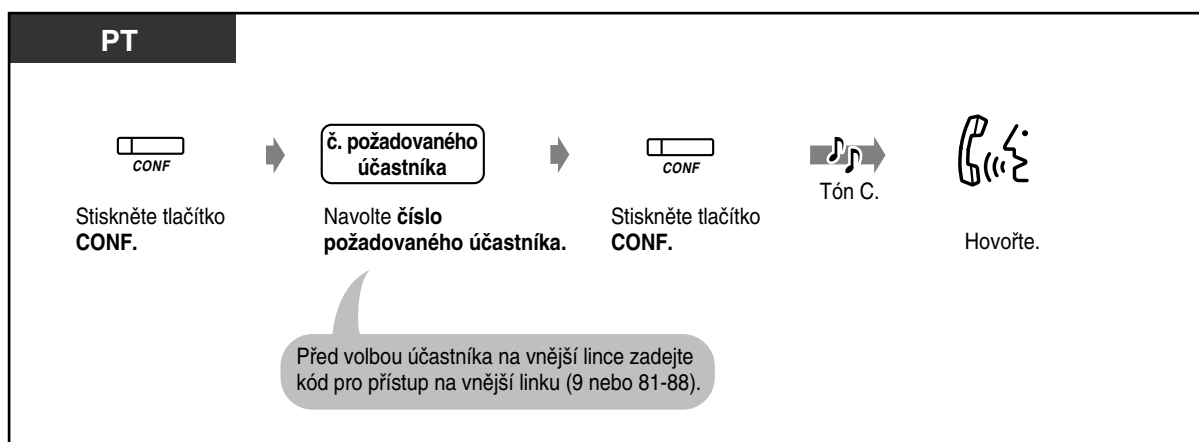

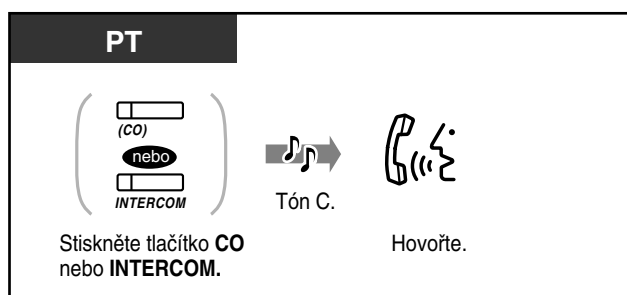

◆ Hovor s účastníkem při odpojení jiného účastníka pokud je jeden z nich na vnější lince.





◆◆ Opuštění konference

Zbývající dva účastníci mohou pokračovat v hovoru.

PT / SLT	PT
<p><i>Když hovoříte se dvěma pobočkami nebo s jednou pobočkou a s účastníkem na vnější lince.</i></p>  <p>Zavěste mikrotelefon.</p>	<p><i>Když hovoříte se dvěma účastníky na vnějších linkách (Neobsluhovaná konference).</i></p>  <p>Stiskněte tlačítko CONF.</p> <p>Provádění této operace může být na některých pobočkách zakázáno.</p>

◆ Návrat do konference

PT	
<p><i>Když slyšíte vyzvánění.</i></p>  <p>Vyzvedněte mikrotelefon nebo stiskněte tlačítko CO.</p>	<p><i>Během hovoru zbývajících dvou účastníků.</i></p>  <p>Stiskněte tlačítko CO.</p>



• Časový limit hovoru na vnější lince

Oběma účastníkům je 15 sekund před uplynutím nastaveného času (výchozí nastavení: 10 minut) vyslán výstražný tón. Původce konference uslyší výstrahu padesát sekund před uplynutím nastaveného času. Pokud se původce konference k hovoru znovu nepřipojí, je hovor po uplynutí časového limitu odpojen.

- Tuto funkci nelze použít u telefonů ISDN.



• Přizpůsobení funkcí systému

- 4.1.3 Přizpůsobení tlačítek
Vytvoření nebo změna tlačítka Conference.



Nonstop servis TELEFONNÍ ÚSTŘEDNY
volejte dispečink tel. **606 193 950**
PanaTEL® je specialistou na telefonní ústředny,
komunikační systémy Panasonic
www.PanaTEL.cz

◆◆ **Dovolení třetímu účastníkovi připojit se k vašemu hovoru (Uvolnění soukromého hovoru)**

Účastník může umožnit třetímu účastníkovi připojit se ke svému vnějšímu hovoru.

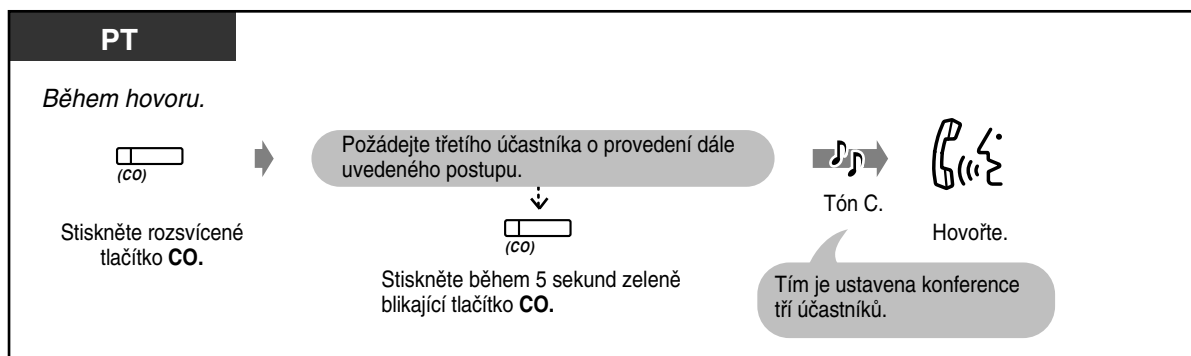

◆ Opuštění konference

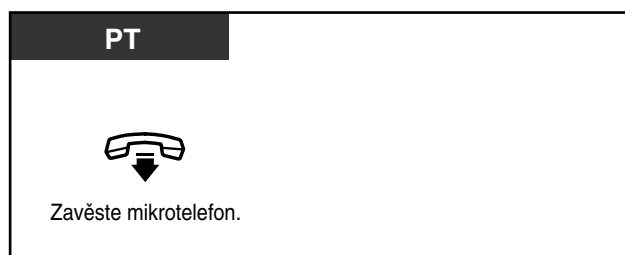

◆ Hovor s jedním účastníkem při odpojení druhého účastníka

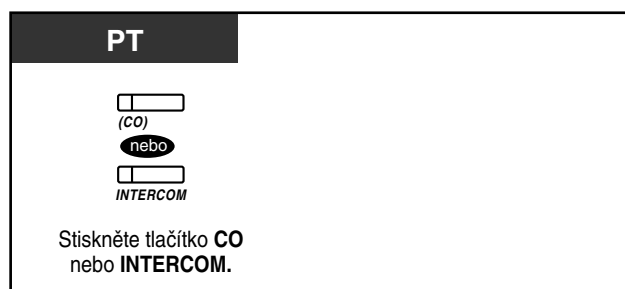

- Tato funkce potlačuje účinnost funkcí „Ochrana datové linky“ a „Zákaz vynuceného vstupu do hovoru“.

2.4.6 Vypnutí mikrofonu

Během hovoru hlasitým telefonem, případně mikrotelefonem je možno vypnout mikrofon, takže můžete promluvit s osobami přítomnými v místnosti, aniž by vás druhý účastník slyšel. Vy však druhého účastníka stále slyšíte. Existují dva typy vypnutí mikrofonu:



Vypnutí mikrofonu mikrotelefonu

Používá se během hovoru mikrotelefonem. Funkci lze použít jen pro telefony řady KX-T7400.

Vypnutí mikrofonu hlasitého telefonu

Používá se během hovoru hlasitým telefonem.

◆ Zapnutí / vypnutí mikrofonu

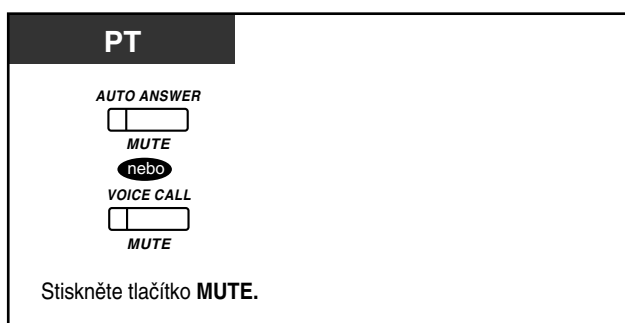

- Kontrolka tlačítka AUTO ANSWER/MUTE nebo VOICE CALL/MUTE indikuje aktuální nastavení:

Bliká červeně: Mikrofon je vypnutý.

Nesvídí: Normální stav.

2.4.7 Umožnění ostatním osobám poslouchat váš hovor (Odposlech hovoru) [pouze typy KX-T7433 a KX-T7436]

Tato funkce umožňuje ostatním osobám v místnosti, aby z reproduktoru telefonu slyšeli váš hovor probíhající prostřednictvím mikrotelefonu.

◆ Nastavení / Zrušení



- Uvedenou funkci lze použít pouze během hovoru mikrotelefonem.
- Kontrolka tlačítka SP-PHONE indikuje aktuální nastavení:

Svídí: Hovor zní z vestavěného reproduktoru.

Nesvídí: Hovor zní pouze ve sluchátku.

2.5 Než opustíte svoje pracoviště

2.5.1 Přesměrování hovoru

Funkce automaticky přesměruje příchozí hovor na předvolenou cílovou stanici. V závislosti na tom, zda jde o vnitřní nebo vnější příchozí hovory, lze použít následující typy přesměrování:

Všechny hovory:

Všechny příchozí hovory jsou přesměrovány na jinou pobočku.

Když je obsazeno:

Když je vaše pobočka obsazená, jsou všechny příchozí hovory přesměrovány na jinou pobočku.

Když linka neodpovídá:

Když vaše pobočka neodpovídá, jsou všechny příchozí hovory přesměrovány na jinou pobočku. Dobu, po které je hovor přesměrován, lze nastavit při programování systému.

Když je obsazeno nebo když pobočka neodpovídá (BSY/NA):

Když máte obsazeno nebo když vaše pobočka neodpovídá, jsou všechny příchozí hovory přesměrovány na jinou pobočku.

Na vnější linku (CO):

Všechny příchozí hovory jsou přesměrovány na vnější linku. Některé pobočky mohou mít tuto funkci zakázanou.

Následuj mne:

Funkce umožňuje dálkově přesměrovat „Všechny hovory“ na jinou pobočku, pokud jste na to před odchodem z pracoviště zapomněli.

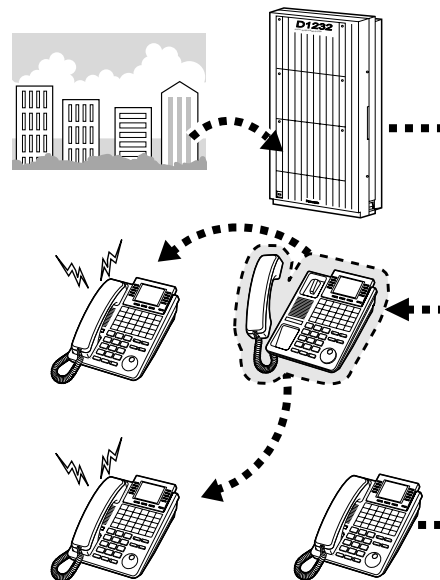

- Jako cílovou stanicí pro přesměrování je možno nastavit hlasovou schránku nebo mobilní telefon.
- Přesměrování nelze řetězit, tj. volání na cílové pobočce přesměrování nelze dále přesměrovat.
- Přesměrovat lze hovory pouze z poboček majících nastaveno vyzvánění DIL 1:1, tj. z jedné vnější linky je vyzváněna pouze tato pobočka.



Nonstop servis TELEFONNÍ ÚSTŘEDNÝ
volejte dispečink tel. **606 193 950**
PanaTEL® je specialistou na telefonní ústředny,
komunikační systémy Panasonic
www.PanaTEL.cz

◆ Nastavení

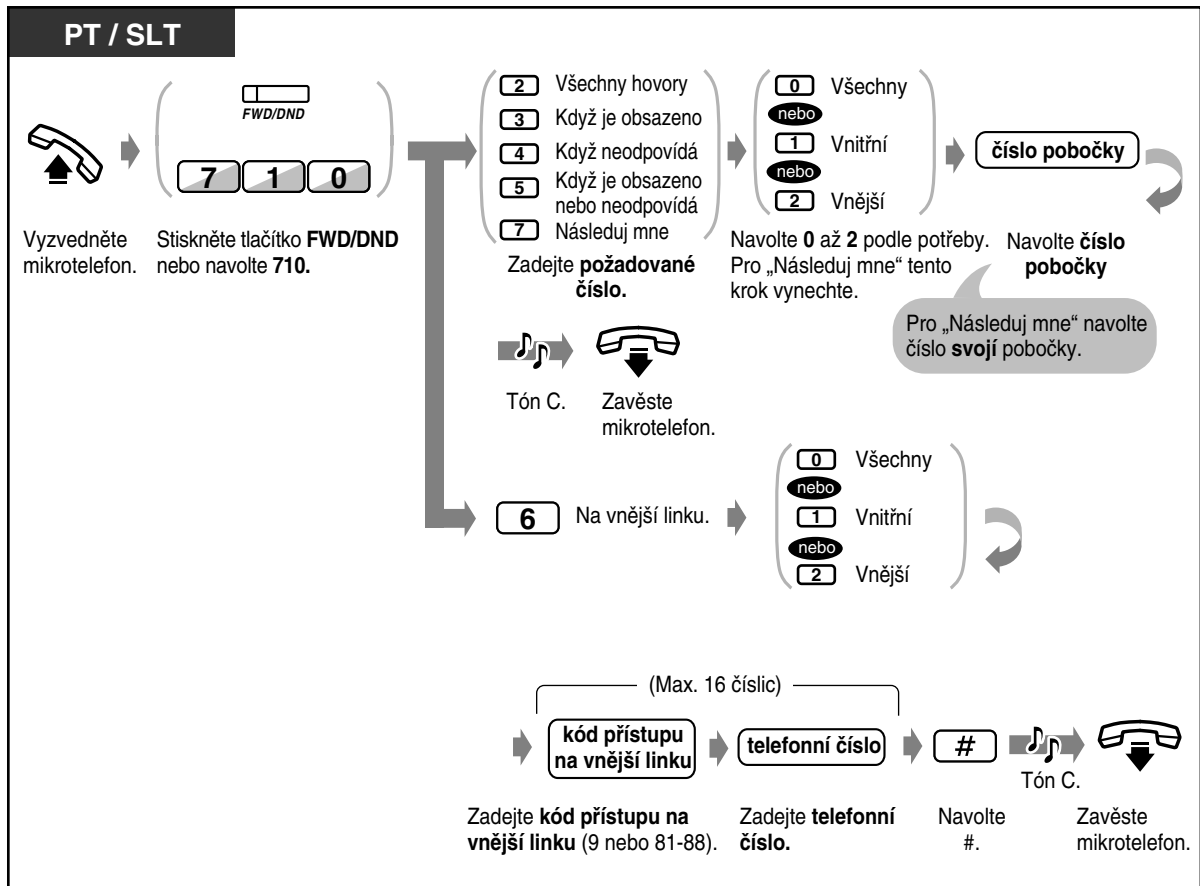

◆ Zrušení

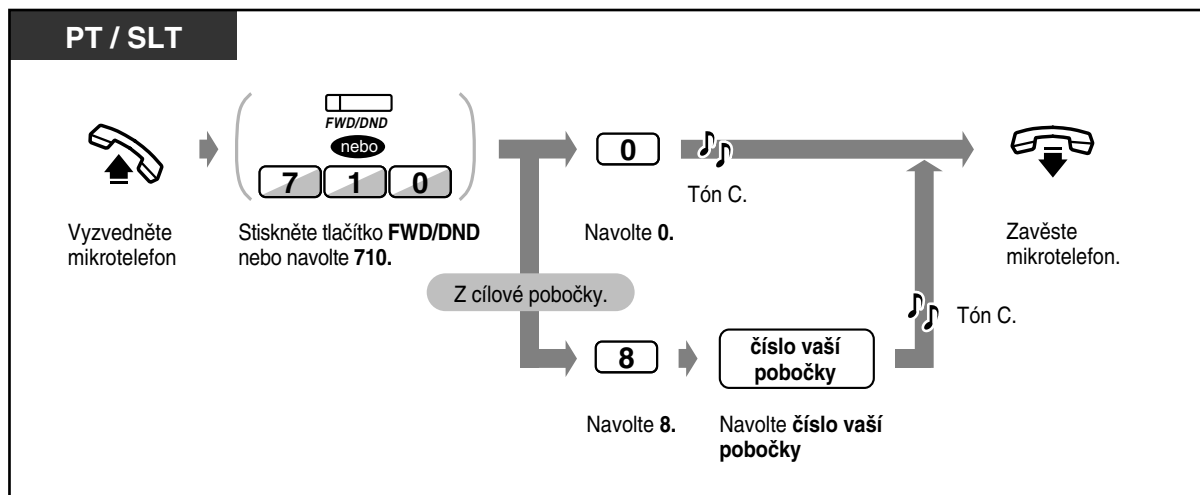

Nonstop servis TELEFONNÍ ÚSTŘEDNY
 volejte dispečink tel. **606 193 950**
 PanaTEL® je specialistou na telefonní ústředny,
 komunikační systémy Panasonic
www.PanaTEL.cz

◆ Nastavení

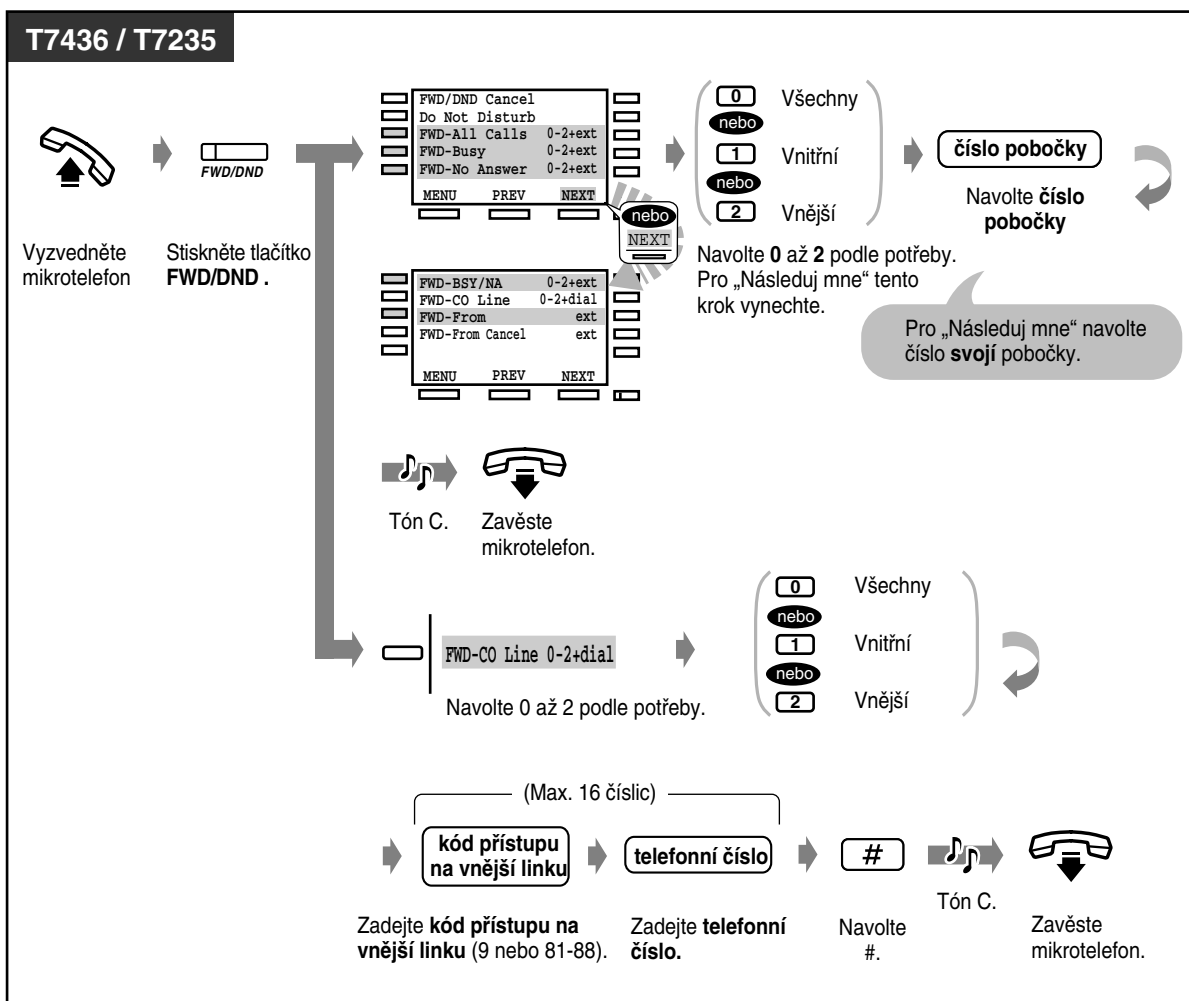

◆ Zrušení

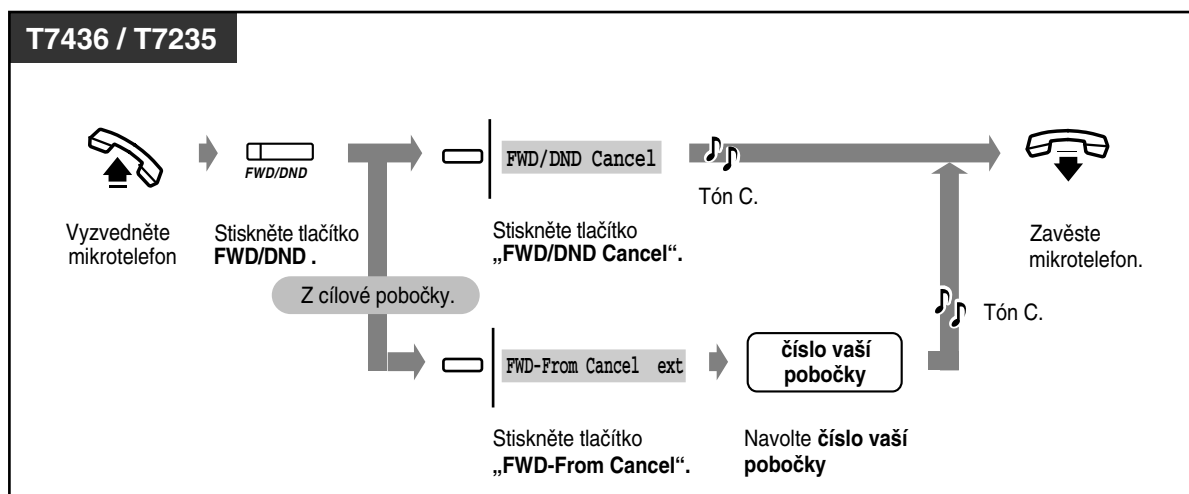

Nonstop servis TELEFONNÍ ÚSTŘEDNY
volejte dispečink tel. **606 193 950**
PanaTEL® je specialistou na telefonní ústředny,
komunikační systémy Panasonic
www.PanaTEL.cz



- Hovor lze přesměrovat pouze na jednu cílovou stanicí. Například hovor pobočky A je přesměrován na pobočku B. Hovor pobočky B je přesměrován na pobočku C. Hovory pro pobočku A jsou tedy přesměrovány na pobočku B, avšak nelze je přímo přesměrovat z pobočky A na pobočku C.
- Z pobočky, která je nastavena jako cílová lze zavolat zpět na pobočku, která je původcem přesměrování (**funkce sekretářky vedoucího**).

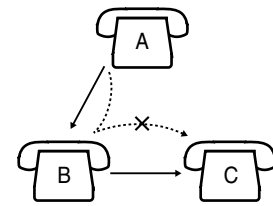

- Funkce „Nevyrušovat“ (DND) a „Přesměrování hovoru“ (FWD) nelze aktivovat současně. Stisknutím tlačítka FWD/DND při zavěšeném mikrotelefonu se zobrazí cílová stanice podle aktuálního nastavení:

<Příklad>

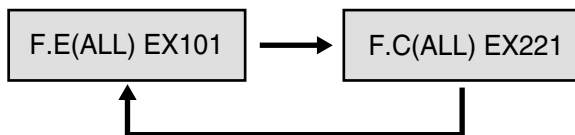

F: Přesměrování hovoru

E: z pobočky (vnitřní hovor)

C: z vnější linky (vnější hovor)

(ALL)/(BSY)/(NA)/(B/NA)/(CO): zobrazí se podle nastavení

ExTxxx/1234567& : cílová stanice

- Hovor přepojený na vaši pobočku bude rovněž přesměrován na odpovídající cílovou pobočku v závislosti na typu hovoru (vnitřní nebo vnější).
- Kontrolka tlačítka FWD/DND indikuje aktuální stav:
 - Nesvíí:** Žádná z funkcí není aktivní.
 - Svíí červeně:** Režim „Nevyrušovat“ (DND).
 - Bliká červeně:** Režim „Přesměrování“ (FWD).
- Tuto funkci nelze použít u telefonů ISDN.



Přizpůsobení funkcí systému

- 4.1.3 Přizpůsobení tlačítek
Vytvoření nebo změna tlačítka FWD/DND.



Nonstop servis TELEFONNÍ ÚSTŘEDNÝ
volejte dispečink tel. **606 193 950**
PanaTEL® je specialistou na telefonní ústředny,
komunikační systémy Panasonic
www.PanaTEL.cz

2.5.2 Zobrazení vašeho vzkazu na displeji telefonu volajícího (Zpráva od nepřítomného)

Uživatelům systémových telefonů vybavených displejem, kteří budou volat vaši pobočku, lze na displeji jejich telefonu zobrazit důvod vaší nepřítomnosti. Díky tomu se volající dozví, kdy budete opět k dispozici. Zvolit lze jednu z devíti zpráv.

Zpráva č.	Přednastavená zpráva
1	Will Return Soon (Vrátím se později).
2	Gone Home (Odešel jsem domů).
3	At Ext %%% (Jsem na čísle %%% (číslo pobočky)).
4	Back at %:%:% (Vrátím se v %:%:% (hodiny : minuty)).
5	Out Until %%/%% (Jsem pryč do %%/%% (měsíc/den)).
6	In a Meeting (Jsem na jednání).
7	
8	
9	



- Místo znaku % zadejte požadovanou hodnotu.
Každý znak „%“ ve zprávě je nutno nahradit zadáním znaků 0 až 9, # nebo *.
- Zprávy je možno změnit. Viz str. 4-32.
- Zprávy 7 až 9 nejsou přednastaveny. Nastavení viz str. 4-32.

◆ Nastavení

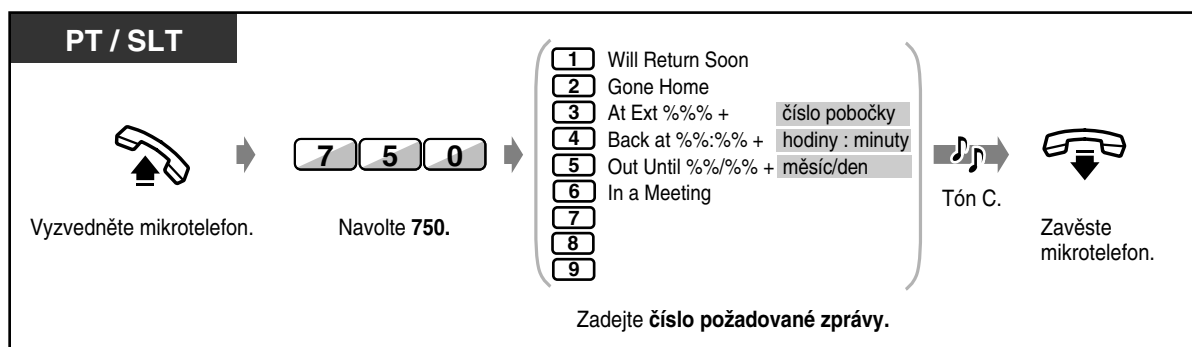

Nonstop servis TELEFONNÍ ÚSTŘEDNY
 volejte dispečink tel. **606 193 950**
 PanaTEL® je specialistou na telefonní ústředny,
 komunikační systémy Panasonic
www.PanaTEL.cz

◆ Nastavení (pokrač.)

T7433

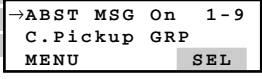
SHIFT → FEAT →  →  → SEL

Stiskněte tlačítko **SHIFT** dokud se nezobrazí „FEAT“.

Stiskněte tlačítko „FEAT“.

Otáčejte ovladačem, dokud se vedle šipky nezobrazí „ABST MSG On“.

Stiskněte tlačítko „SEL“.

- 1 Will Return Soon
- 2 Gone Home
- 3 At Ext %%% + číslo pobočky
- 4 Back at %%%:%% + hodiny : minuty
- 5 Out Until %%%/%% + měsíc/den
- 6 In a Meeting
- 7
- 8
- 9

Tón C.  Zavěste mikrotelefon.

Zadejte číslo požadované zprávy.

T7436 / T7235

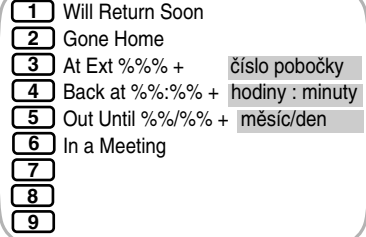
Features →  nebo NEXT → Absent MSG On (→1-9) →  → SEL

Stiskněte tlačítko „Features“.

Otáčejte voličem nebo stiskněte tlačítko „NEXT“ dokud se nezobrazí následující hlášení.

Stiskněte tlačítko „Absent MSG On“.



- 1 Will Return Soon
- 2 Gone Home
- 3 At Ext %%% + číslo pobočky
- 4 Back at %%%:%% + hodiny : minuty
- 5 Out Until %%%/%% + měsíc/den
- 6 In a Meeting
- 7
- 8
- 9

Tón C.  Zavěste mikrotelefon.

Zadejte číslo požadované zprávy.

◆ Zrušení

PT / SLT

 → 7 5 0 0 → Tón C. 

Zavěste mikrotelefon.

Navolte 7500.

Tón C. Zavěste mikrotelefon.

◆ Zrušení (pokrač.)

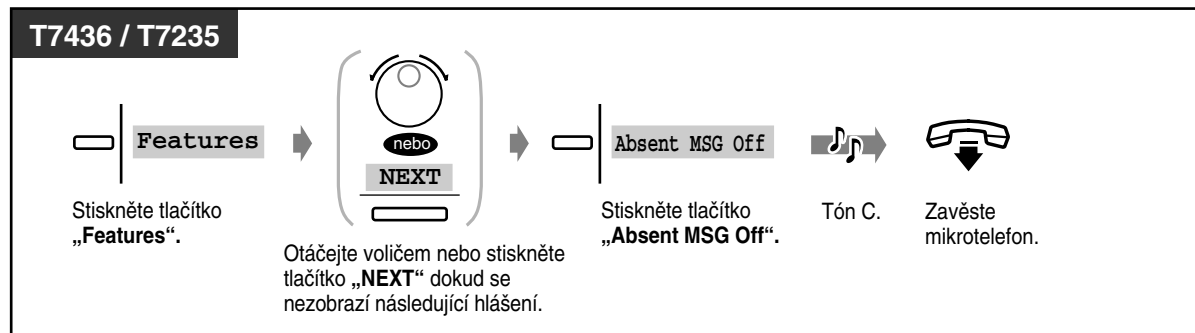
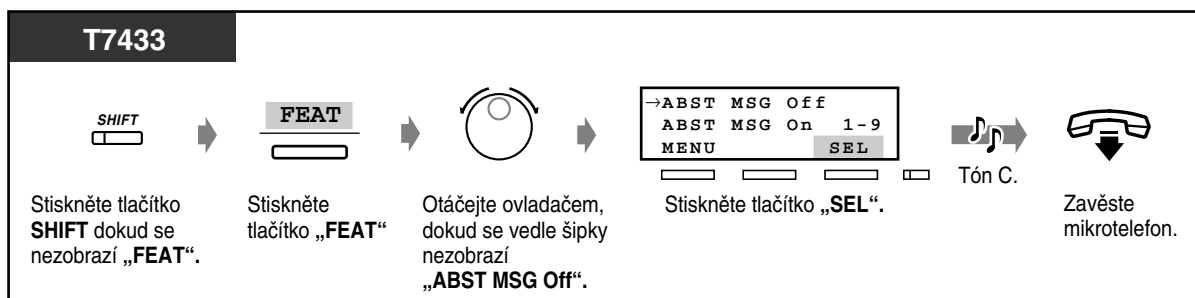

- **Chcete-li nastavenou zprávu ověřit, vyzvedněte mikrotelefon.** Nastavená zpráva se zobrazí na displeji.

2.5.3 Zabránění ostatním uživatelům v používání vaší pobočky (Elektronické zablokování pobočky)



◆ Zablokování / Odblokování

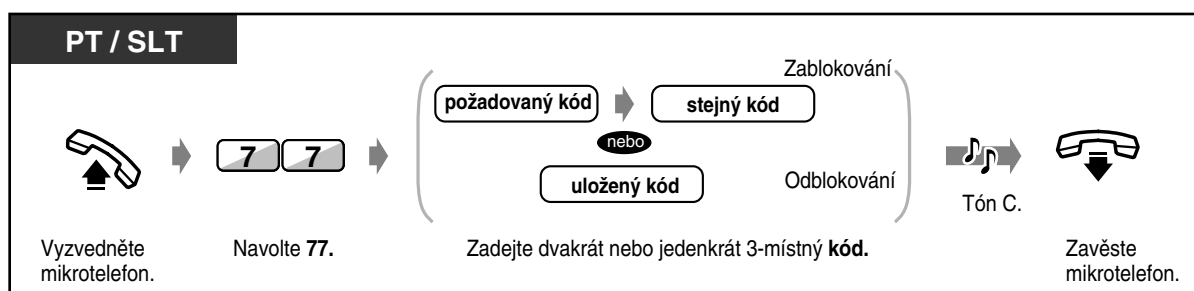

- **Jestliže blokovací kód zapomenete nebo nemůžete svojí pobočku odblokovat, poradte se se správcem systému, který může vaši pobočku odblokovat (Dálkové zablokování pobočky str. 3-2).**

2.5.4 Přihlášení / odhlášení do skupiny distribuce hovorů (Log-In / Log-Out)

Uživatel může nastavit status svojí pobočky v rámci skupiny distribuce hovorů. Když při odchodu z kanceláře nastavíte režim odhlášení (Log-Out), bude vaše pobočka při umísťování hovoru vynechána. Po návratu zpět nastavíte režim přihlášení (Log-In), takže hovory budou distribuovány i na vaši pobočku (výchozí nastavení: Log-In).

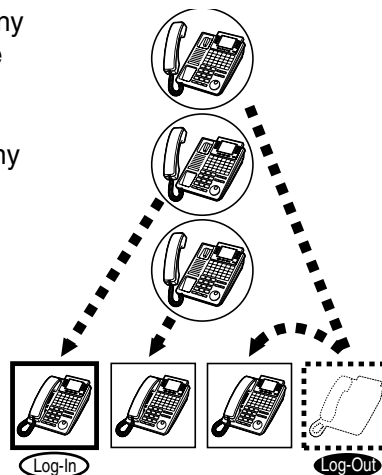

PT / SLT

Vyzvedněte mikrotelefon. → Navolte 45. → (0 Odpojení (Log-Out) nebo 1 Připojení (Log-In)) → Tón C. → Zavěste mikrotelefon.

T7433

Stiskněte tlačítko **SHIFT** dokud se nezobrazí „FEAT“.

Stiskněte tlačítko „FEAT“.

Otáčejte ovladačem, dokud se vedle šipky nezobrazí „Login/out“.

Stiskněte tlačítko „SEL“.

Navolte 0 pro odpojení nebo 1 pro připojení.

Tón C.

Zavěste mikrotelefon.

→ Login/out 1/0
MSG Off ext
MENU SEL



Nonstop servis TELEFONNÍ ÚSTŘEDNY
volejte dispečink tel. **606 193 950**
PanaTEL® je specialistou na telefonní ústředny,
komunikační systémy Panasonic
www.PanaTEL.cz

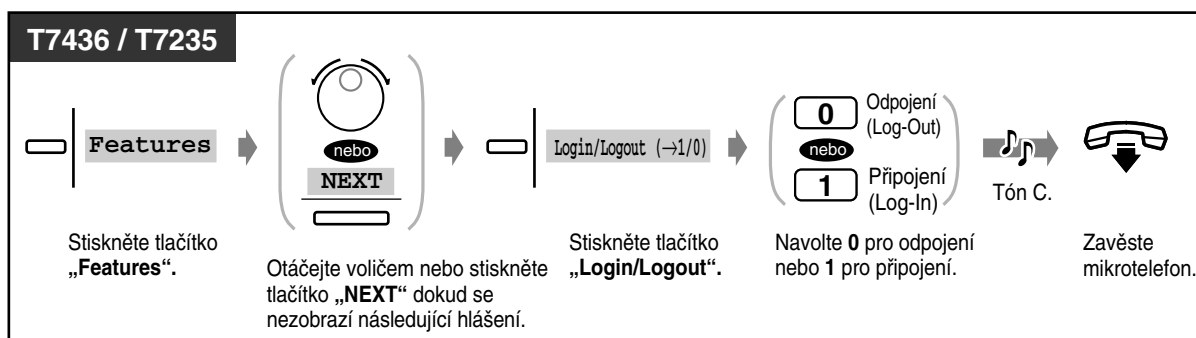

- Tlačítkem Log-In / Log-Out se střídavě přepíná režim Připojení (Log-In) a Odpojení (Log-Out). Kontrolka tlačítka indikuje aktuální režim:

Nesvíí: Režim Připojení (Log-In).

Svíí červeně: Režim Odpojení (Log-Out).

Bliká červeně: Čekající hovor pro UCD (skupina distribuce hovorů).

- Ve skupině musí být alespoň jedna pobočka v režimu Připojení (Log-In), tj. poslední se nemůže odpojit.
- Tuto funkci nelze použít u telefonů ISDN.



Přizpůsobení funkcí systému

- 4.1.3 Přizpůsobení tlačítek
Vytvoření nebo změna tlačítka Log-In / Log-Out.



Nonstop servis TELEFONNÍ ÚSTŘEDNY
volejte dispečink tel. **606 193 950**
PanaTEL® je specialistou na telefonní ústředny,
komunikační systémy Panasonic
www.PanaTEL.cz

2.6 Vysílání a příjem hlášení

2.6.1 Paging

Funkce umožňuje vysílat hlasové upozornění několika osobám současně. Hlášení pagingu se ozývá z vestavěných reproduktorů systémových telefonů a/nebo z vnějšího reproduktoru (pageru). Hledaná osoba vám může odpovědět z libovolného telefonu. Existují tři dále uvedené typy pagingu:

Všem:

Hlášení je vysíláno jak z vestavěných reproduktorů systémových telefonů, tak z vnějších reproduktorů.

Externí:

Hlášení je vysíláno z vnějších reproduktorů.

Skupině:

Hlášení určené uživatelům některé skupiny poboček (nebo všem pobočkám) je vysíláno z vestavěných reproduktorů systémových telefonů.

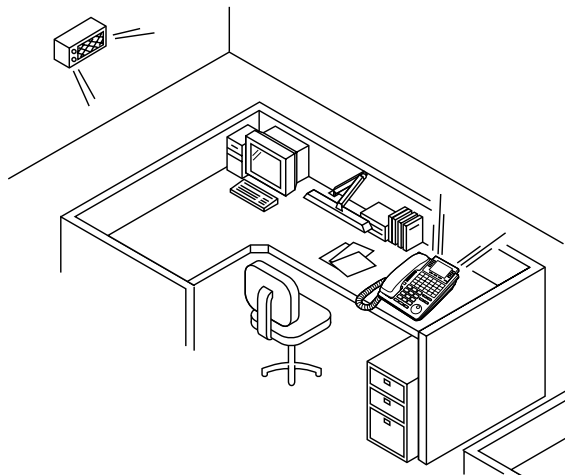

◆ Všem

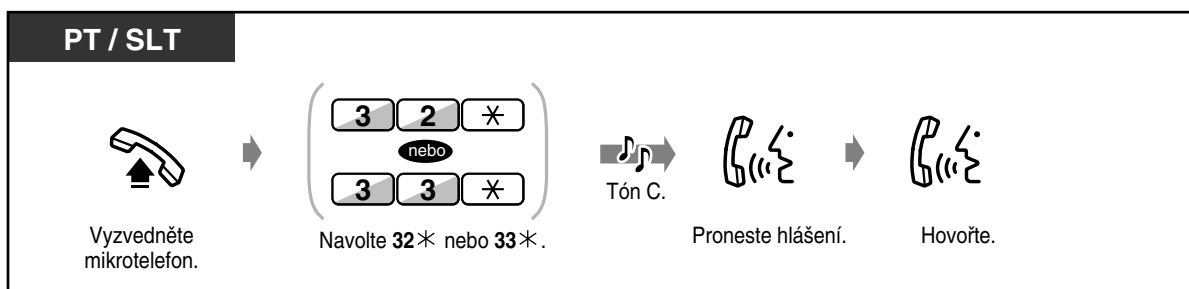

◆ Externí

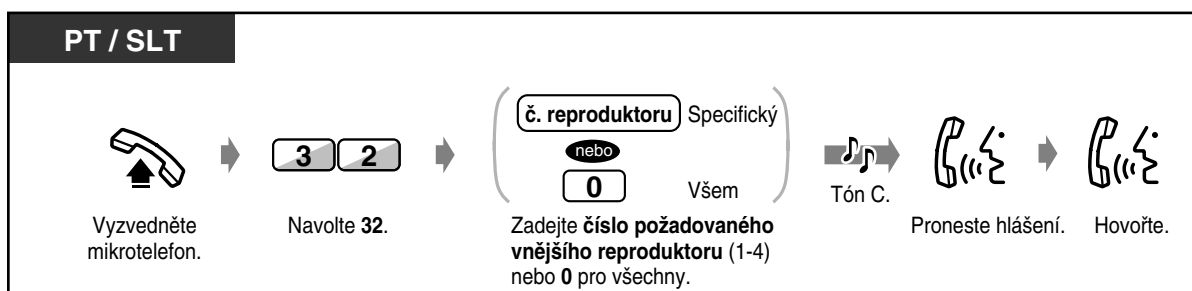

Nonstop servis TELEFONNÍ ÚSTŘEDNY
volejte dispečink tel. **606 193 950**
PanaTEL® je specialistou na telefonní ústředny,
komunikační systémy Panasonic
www.PanaTEL.cz

◆ Externí (pokrač.)

T7433

Stiskněte tlačítko **SHIFT** dokud se nezobrazí „FEAT“.

Stiskněte tlačítko „FEAT“.

Otáčejte **ovladačem**, dokud se vedle šipky nezobrazí „Page Extrn“.

Stiskněte tlačítko „SEL“.

Zadejte **číslo požadovaného vnějšího reproduktoru** (1-4) nebo 0 pro všechny.

Tón C.

Proneste hlášení.

Hovořte.

T7436 / T7235

Stiskněte tlačítko „Features“.

Otáčejte voličem nebo stiskněte tlačítko „NEXT“ dokud se nezobrazí následující hlášení.

Stiskněte tlačítko „Paging External“.

Zadejte **číslo požadovaného vnějšího reproduktoru** (1-4) nebo 0 pro všechny.

Tón C.

Proneste hlášení.

Hovořte.

◆ Skupině

PT / SLT

Vyzvedněte mikrotelefon.

Navolte **33**.

Zadejte **číslo požadované skupiny** (1-8) nebo 0 pro všechny skupiny.

Tón C.

Proneste hlášení.

Hovořte.



Nonstop servis TELEFONNÍ ÚSTŘEDNÝ
 volejte dispečink tel. **606 193 950**
 PanaTEL® je specialistou na telefonní ústředny,
 komunikační systémy Panasonic
www.PanaTEL.cz

◆ Skupině (pokrač.)

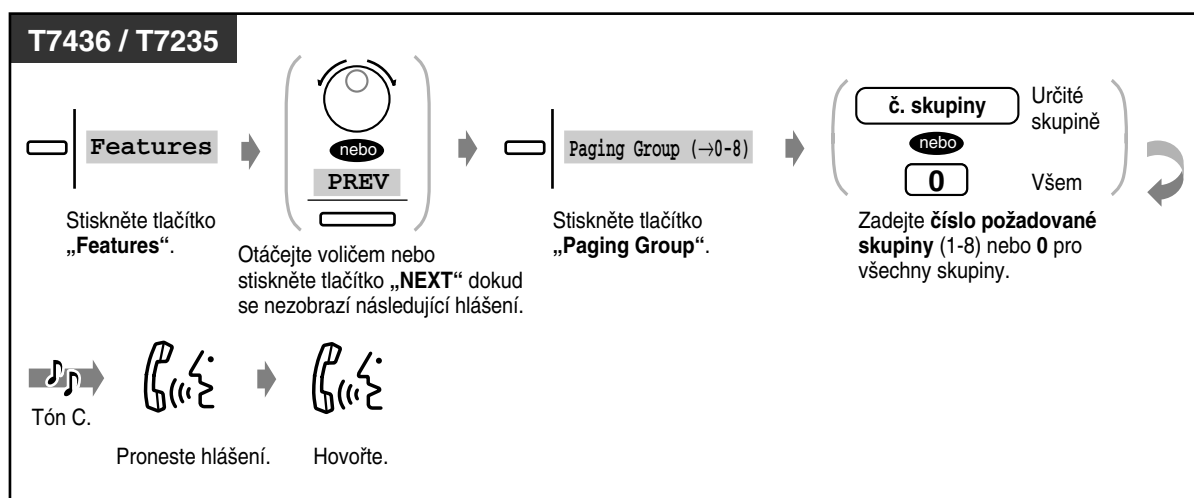
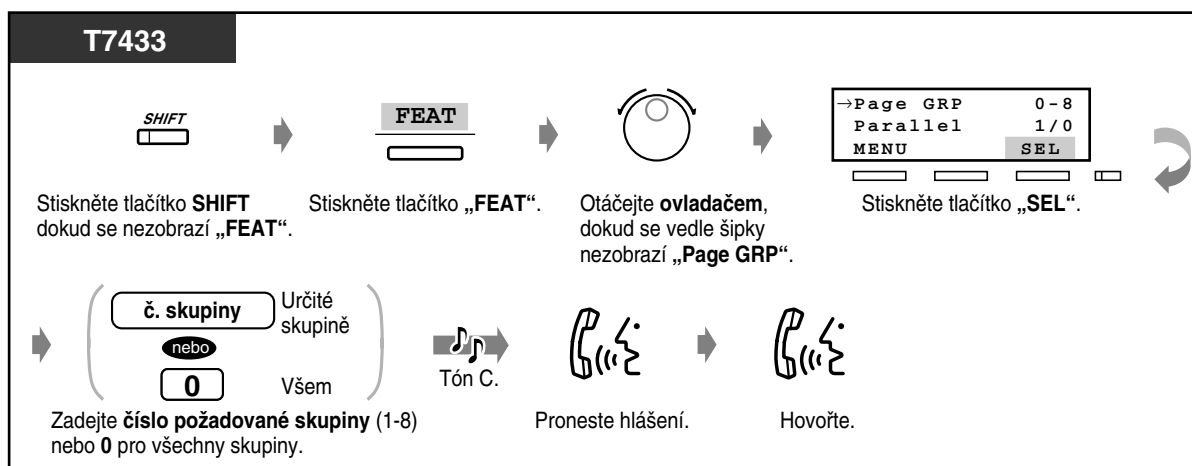

- Hlášení pagingu nelze přijmout pobočkou která vyzvání, je obsazená nebo má nastavenou funkci „Nevyrušovat“ a nelze je přijmout standardním telefonem.



Nonstop servis TELEFONNÍ ÚSTŘEDNY
volejte dispečink tel. **606 193 950**
PanaTEL® je specialistou na telefonní ústředny,
komunikační systémy Panasonic
www.PanaTEL.cz

2.6.2 Paging určitému účastníkovi a přepojení hovoru

◆ Prostřednictvím externího reproduktoru a telefonů

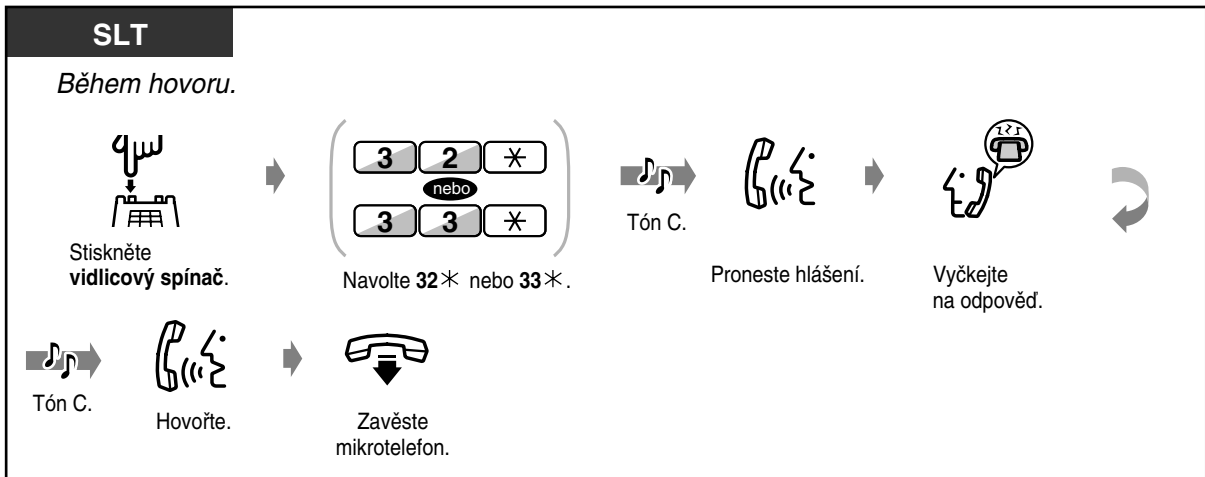
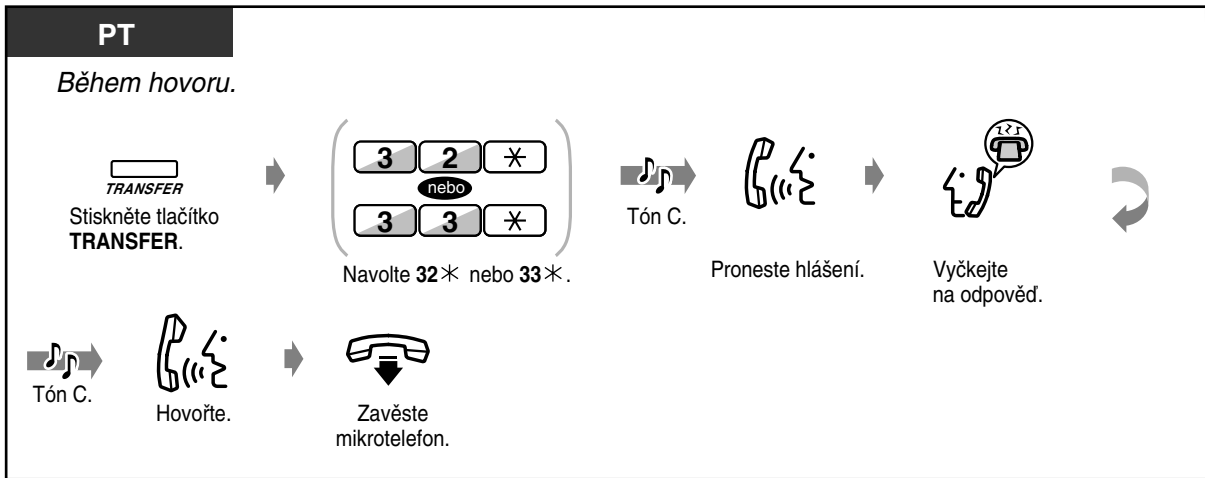

◆ Prostřednictvím externího reproduktoru a telefonů

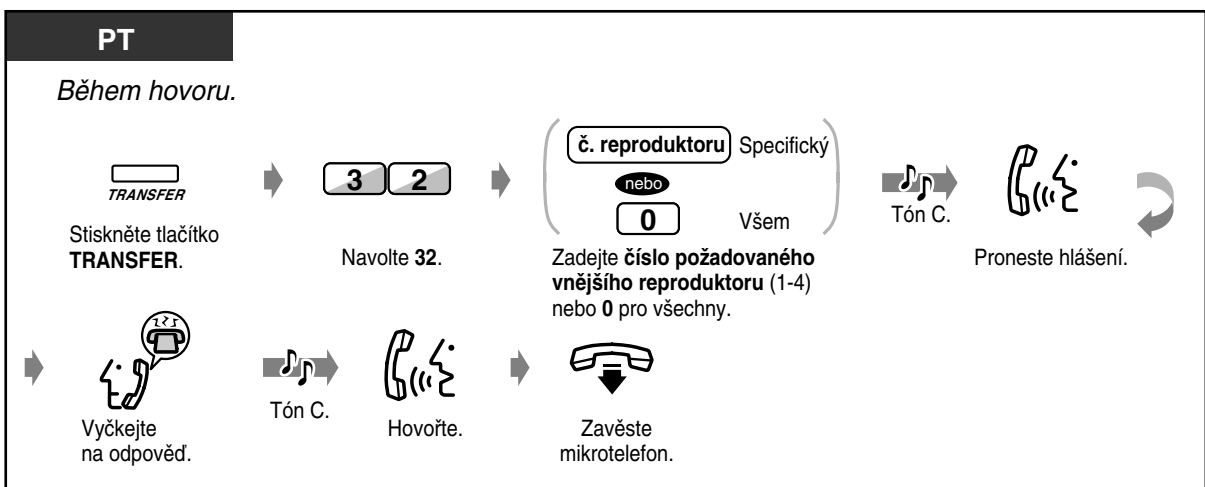

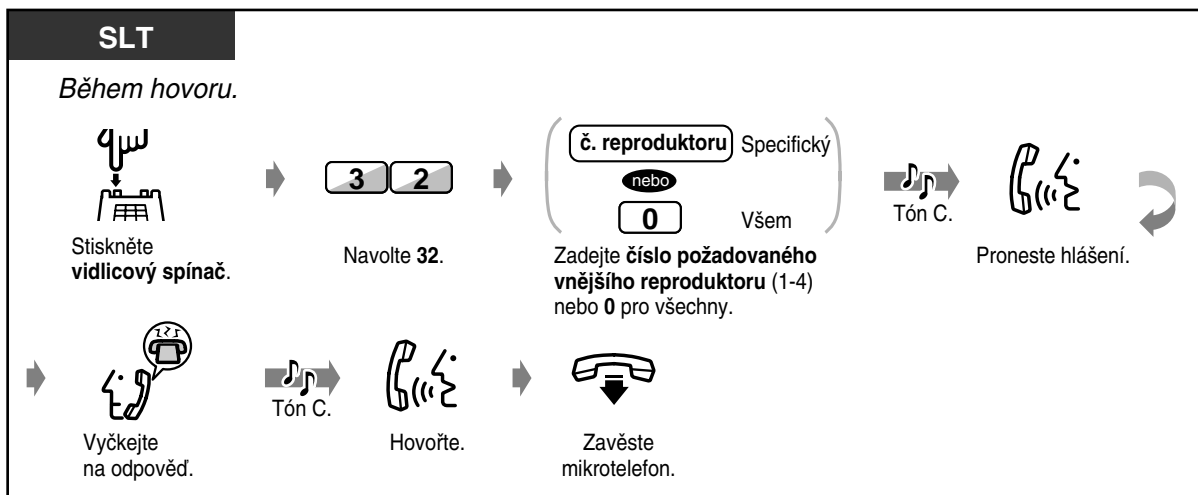

◆ **Prostřednictvím telefonů určité skupiny**

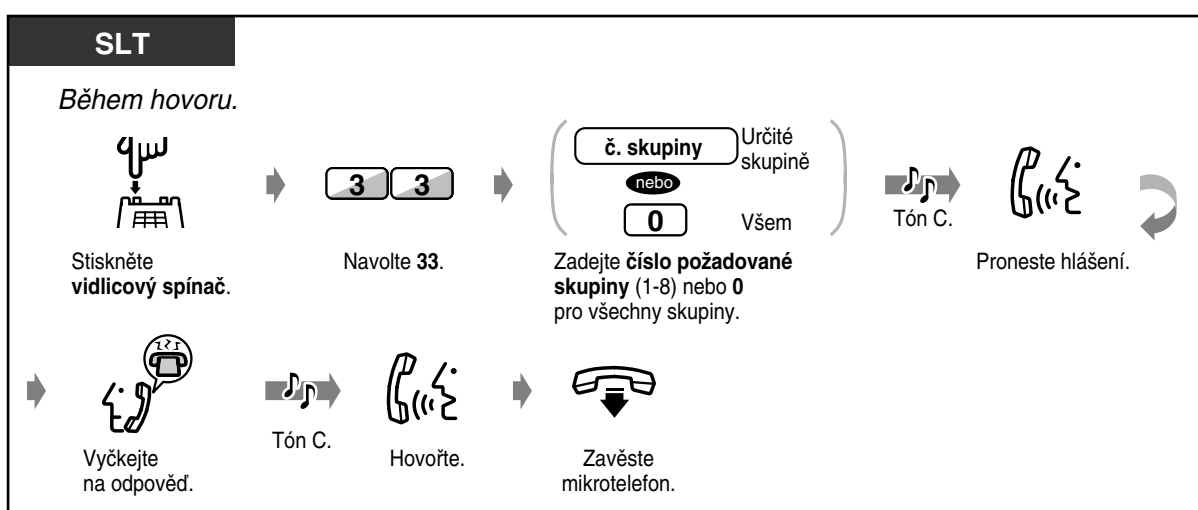
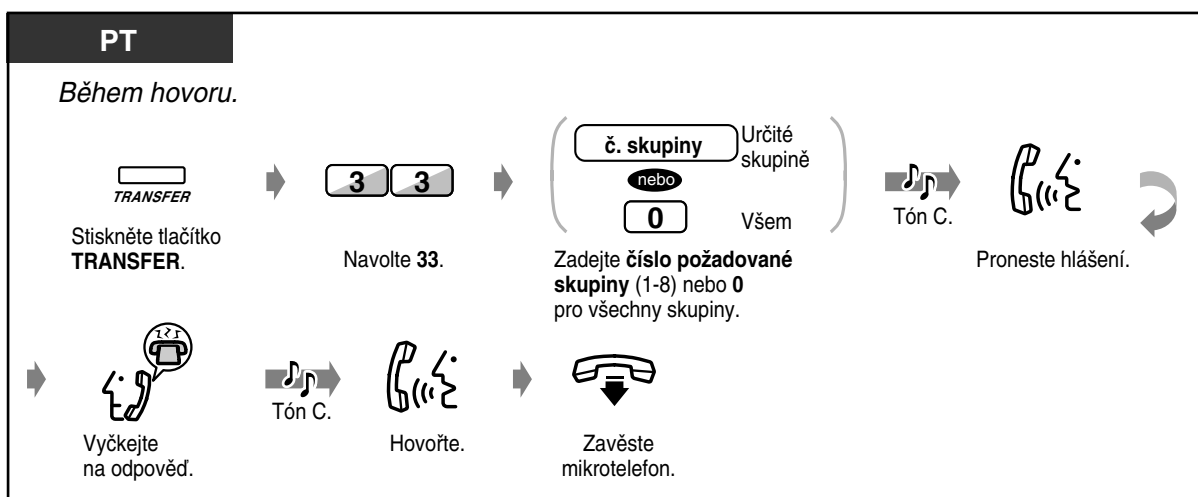

2.6.3 Příjem hlášení pagingu

◆ Prostřednictvím externího reproduktoru

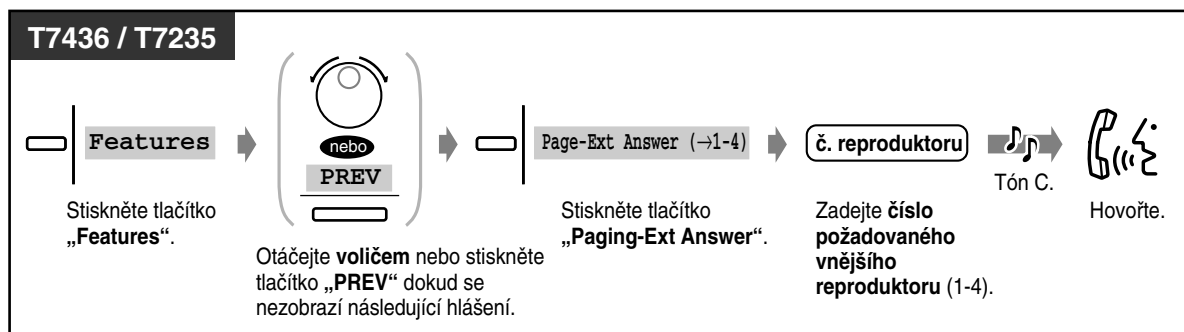
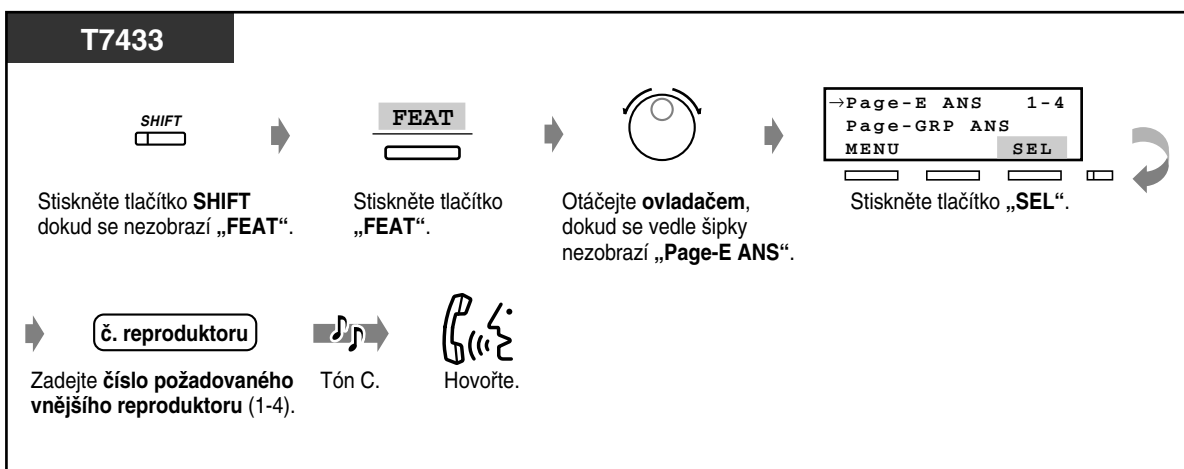
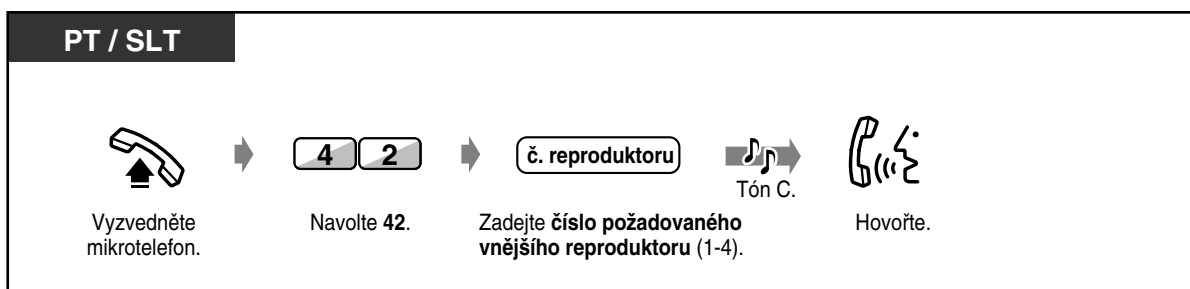

◆ Prostřednictvím telefonů

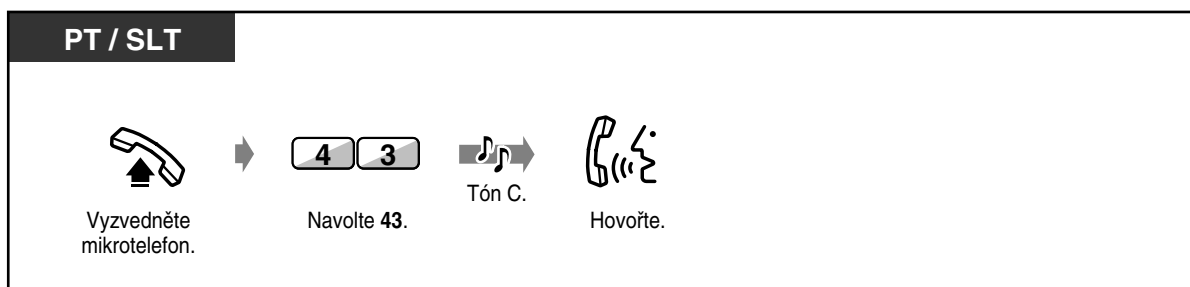

◆ **Prostřednictvím telefonů (pokrač.)**

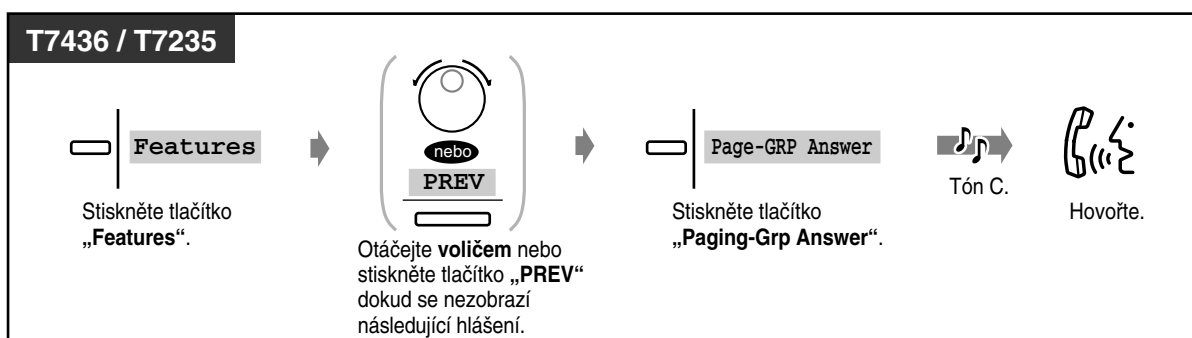
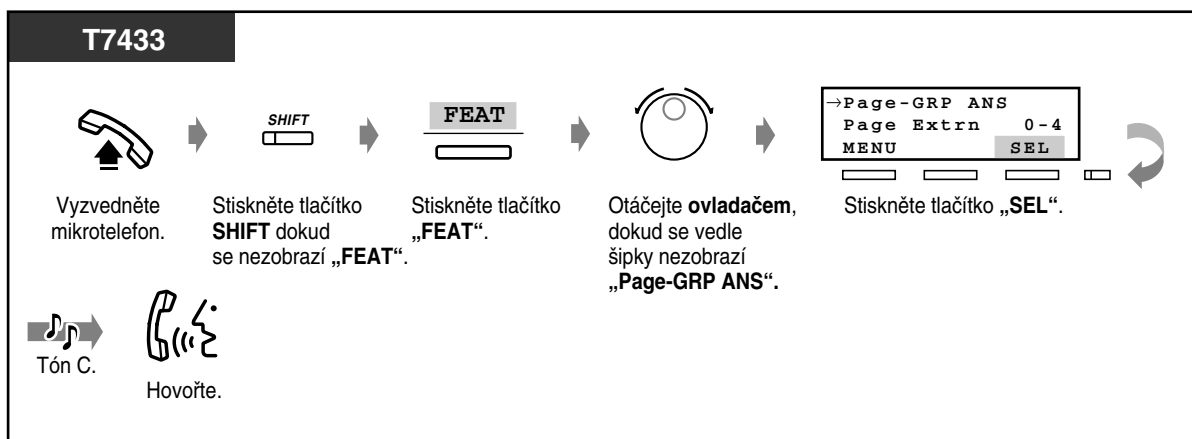

- Tuto funkci nelze použít u telefonů ISDN.



Nonstop servis TELEFONNÍ ÚSTŘEDNY
 volejte dispečink tel. **606 193 950**
 PanaTEL® je specialistou na telefonní ústředny,
 komunikační systémy Panasonic
www.PanaTEL.cz

2.7 Nastavení telefonu dle potřeb uživatele

2.7.1 Nastavení alarmu (Budík)

Každou pobočku lze nastavit tak, aby začala v předem určeném čase vyzvánět jako budík a upozornila vás tak např. na jednání, důležitou schůzku apod. Tuto funkci je možno nastavit pro jednorázové nebo každodenní buzení.

◆ Nastavení

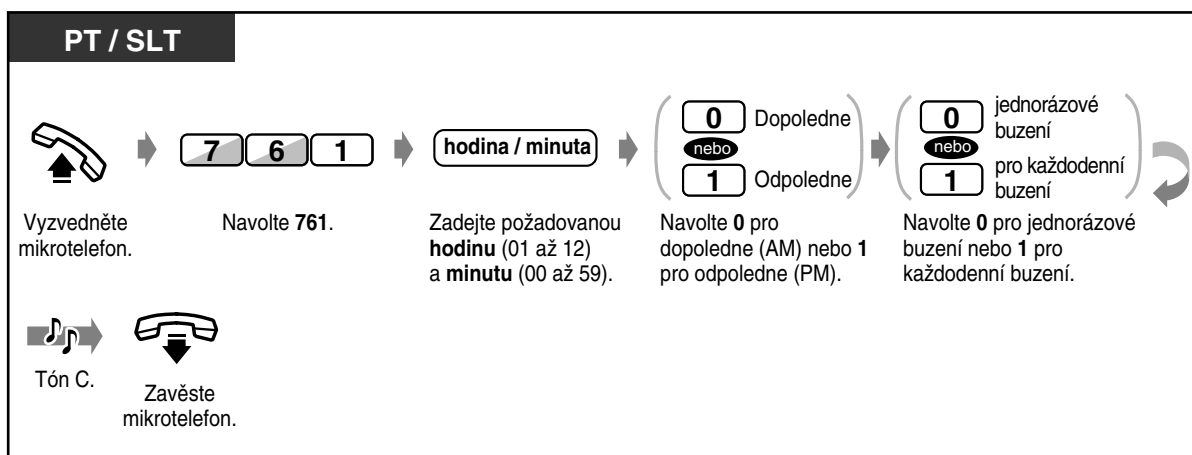

◆ Zrušení



◆ Ověření nastaveného času



◆ Ukončení buzení



- Zvonění budíku zní po dobu třiceti sekund.
- **Jestliže během zvonění budíku váš telefon přijme příchozí hovor, bude vyzvánění zahájeno po ukončeném buzení.**
- **Nastane-li čas buzení v době probíhajícího hovoru, začne budík zvonit po ukončení hovoru.**
- Tuto funkci nelze použít u telefonů ISDN.
- Jestliže budete na buzení reagovat vyzvednutím mikrotelefonu, uslyšíte ve sluchátku zvonění budíku nebo hlášení, které bylo předem nahráno správcem systému.



Pokud je nastaveno každodenní buzení, zobrazí se v rohu displeje znak "**".

Alarm 10:10AM*



Nonstop servis TELEFONNÍ ÚSTŘEDNY
volejte dispečink tel. **606 193 950**
PanaTEL® je specialistou na telefonní ústředny,
komunikační systémy Panasonic
www.PanaTEL.cz

2.7.2 Odmítnutí příchozích hovorů (Nevyrušovat [DND])

Funkce umožňuje odmítnout příjem příchozích hovorů např. během jednání nebo když máte mnoho práce.

◆ Nastavení / Zrušení

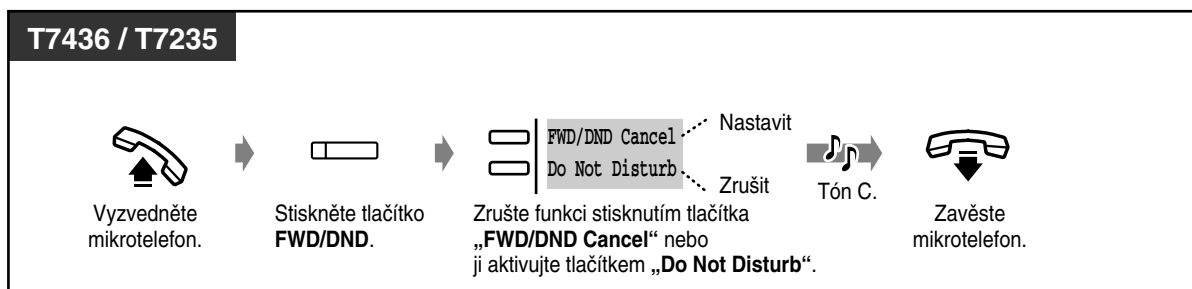
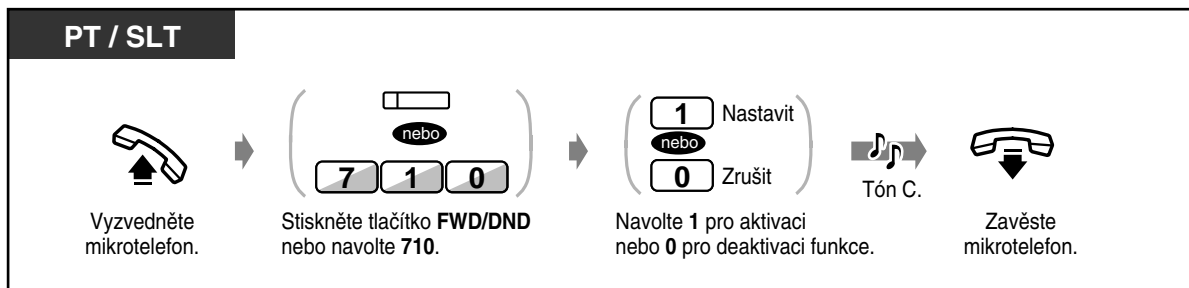

- Blikající tlačítko CO ohlašuje příchozí vnější hovor, který můžete přijmout stisknutím tohoto tlačítka CO.
- Funkce „Nevyrušovat“ a „Přesměrování hovorů“ nelze aktivovat současně.
- Určité pobočky mohou potlačit funkci „Nevyrušovat“ aktivovanou na vaší pobočce (Potlačení funkce Nevyrušovat).
- Kontrolka tlačítka FWD/DND indikuje aktuální stav:
Nesvíí: Obě funkce jsou neaktivní.
Svíí červeně: Je aktivní funkce „Nevyrušovat“.
Bliká červeně: Je aktivní funkce „Přesměrování hovorů“.
- Funkce je účinná také pro příchozí hovor z dveřního telefonu.
- Tuto funkci nelze použít u telefonů ISDN.



Přízpůsobení funkcí systému

- 4.1.3 Přízpůsobení tlačítek
Vytvoření nebo změna tlačítka FWD/DND.



Nonstop servis TELEFONNÍ ÚSTŘEDNÝ
volejte dispečink tel. **606 193 950**
PanaTEL® je specialistou na telefonní ústředny,
komunikační systémy Panasonic
www.PanaTEL.cz

2.7.3 Příjem čekajícího hovoru (Čekající hovor / Hlášení vyvěšené pobočce [OHCA] / Tiché hlášení vyvěšené pobočce [Whisper OHCA])

Uživatel pobočky může být během hovoru upozorněn na další čekající hovor zazněním tónu nebo hlasovým upozorněním znějícím z reproduktoru telefonu nebo ve sluchátku (výchozí nastavení: žádný tón).

Tón čekajícího hovoru:

Tón zazní ve sluchátku mikrotelefonu. Změna tohoto tónu je popsána v kapitole 4.1, na str. 4-4 – „Přizpůsobení funkcí telefonu“ (Programování pobočky).

OHCA:

Hlášení z vestavěného reproduktoru systémového telefonu (pouze typy KX-T7436 a KX-T7235).

Whisper OHCA:

Hlášení ve sluchátku mikrotelefonu (pouze typy řady KX-T7400).

◆ Nastavení / Zrušení

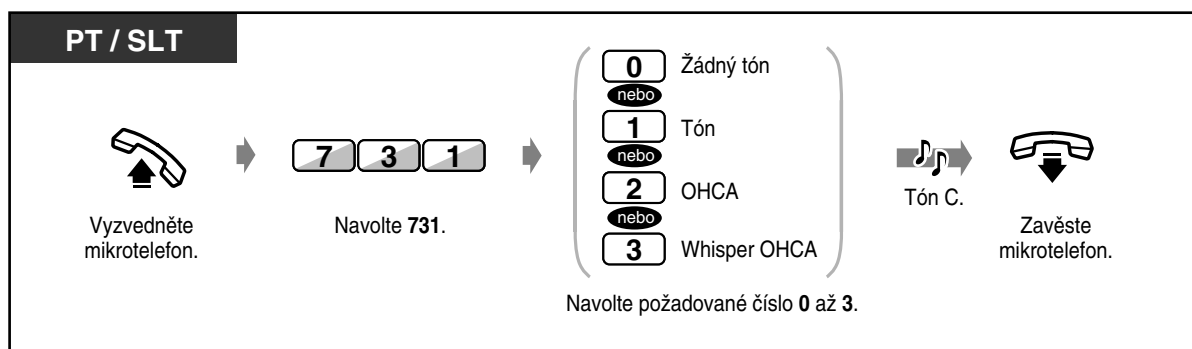

- Funkci „Tiché hlášení vyvěšené pobočce“ (Whisper OHCA) lze použít jen u telefonů řady KX-T7400.
- Tuto funkci nelze použít u telefonů ISDN.
- Provedení hlášení nebo vysílání tónu, na str. 2-17.
- Hovor s pobočkou, která provedla hlášení nebo vysílání tónu, str. 2-39.



Nonstop servis TELEFONNÍ ÚSTŘEDNY
volejte dispečink tel. **606 193 950**
PanaTEL® je specialistou na telefonní ústředny,
komunikační systémy Panasonic
www.PanaTEL.cz

2.7.5 Zamezení ostatním účastníkům přebírat vaše hovory (Zákaz převzetí hovoru)

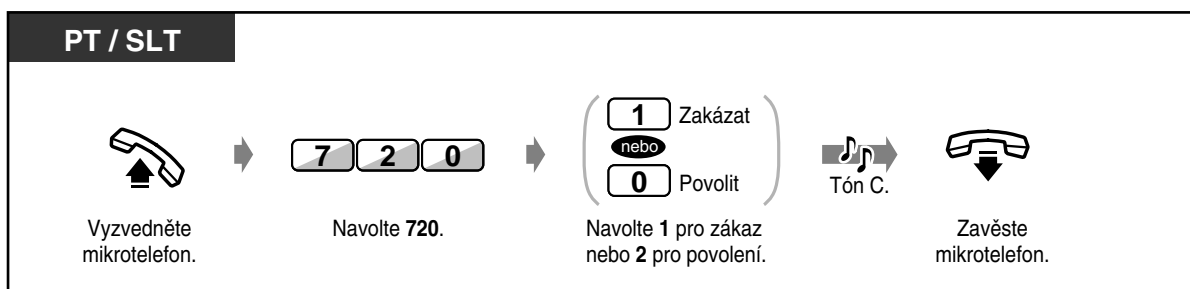

2.7.6 Zamezení ostatním účastníkům vstupovat do vašich hovorů (Zákaz vynuceného vstupu do hovoru)

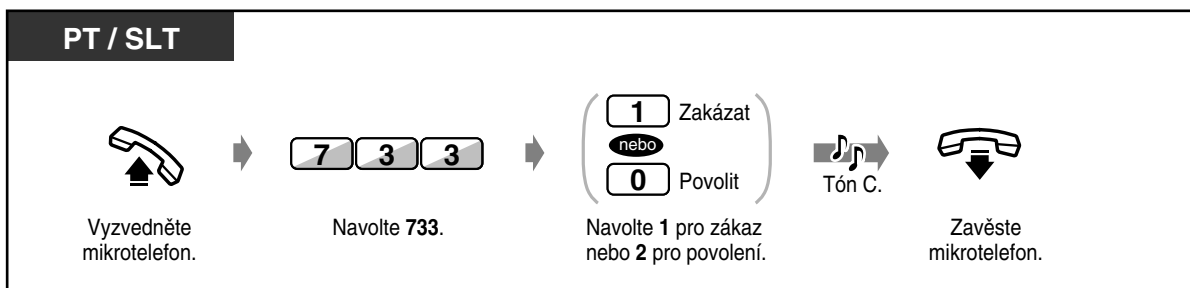

- Tuto funkci nelze použít u telefonů ISDN.



Nonstop servis TELEFONNÍ ÚSTŘEDNY
volejte dispečink tel. **606 193 950**
PanaTEL® je specialistou na telefonní ústředny,
komunikační systémy Panasonic
www.PanaTEL.cz

2.7.7 Zapnutí hudebního pozadí (BGM)

Funkce umožňuje poslouchat z reproduktoru systémového telefonu hudební pozadí. Funkce je účinná pouze při zavěšeném mikrotelefonu a vyžaduje, aby byl k systému připojen vnější zdroj hudebního signálu (např. radiopřijímač).

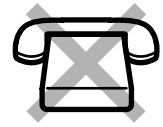

◆ Nastavení / Zrušení

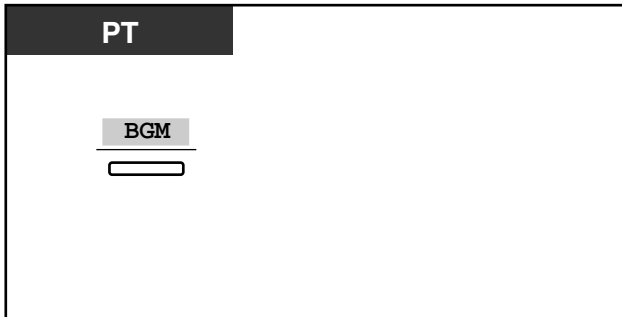

- Opakovaným stisknutím tlačítka „BGM“ se volí požadovaný režim:
Hudba 1 → Hudba 2 → BGM vypnuté

2.7.8 Ochrana linky před indikačními tóny (Ochrana datové linky)

Komunikaci pobočky s jinou stanicí je možno chránit proti nežádoucím signálům jako je čekání hovoru, volání přidrženo hovoru nebo vynucený vstup do hovoru. Tuto funkci použijte pro ochranu přenosu, když máte svojí pobočku připojenu k datovému komunikačnímu zařízení jako je např. počítač nebo fax.

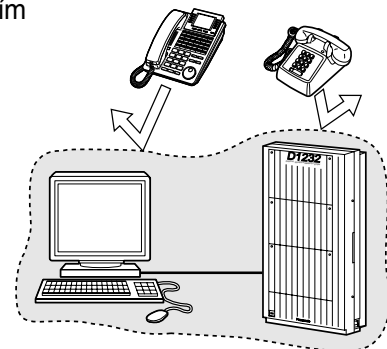

◆ Nastavení / Zrušení

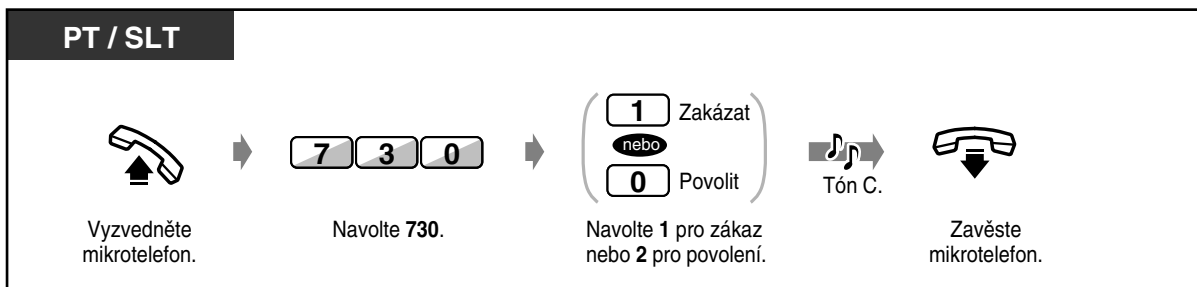

- Tuto funkci nelze použít u telefonů ISDN.

2.7.9 Režim denní / noční služby

Činnost systému týkající se uskutečňování a příjmu hovoru může být v denním režimu (pracovní doba) a nočním režimu (po pracovní době) odlišná.



D – PT

Při zavěšeném mikrotelefonu.

nebo
□

Stiskněte tlačítko #
nebo **Night**.

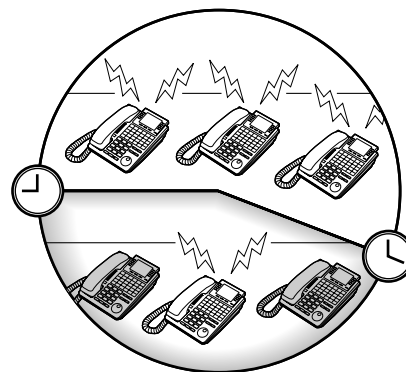

- Aktuální stav si může ověřit uživatel kterékoli pobočky. Stav se zobrazí na displeji po dobu cca 5 sekund. V tomto případě jej mohou všichni uživatelé vyjma operátorů ověřit stisknutím tlačítka Night.
- Kontrolka tlačítka Night indikuje aktuální stav:

Nesvíí: Denní režim.
Svíí: Noční režim.



Přizpůsobení funkcí systému

- 4.1.3 Přizpůsobení tlačítek
Vytvoření nebo změna tlačítka Night.



Nonstop servis TELEFONNÍ ÚSTŘEDNY
volejte dispečink tel. **606 193 950**
PanaTEL® je specialistou na telefonní ústředny,
komunikační systémy Panasonic
www.PanaTEL.cz

2.7.10 Vyzvánění paralelního telefonu (Paralelní telefon)

K systémovému telefonu lze paralelně připojit standardní telefon (SLT). Popisovaná funkce umožňuje zapnout nebo vypnout vyzvánění paralelního telefonu. (Výchozí nastavení: Nevyzvánění).

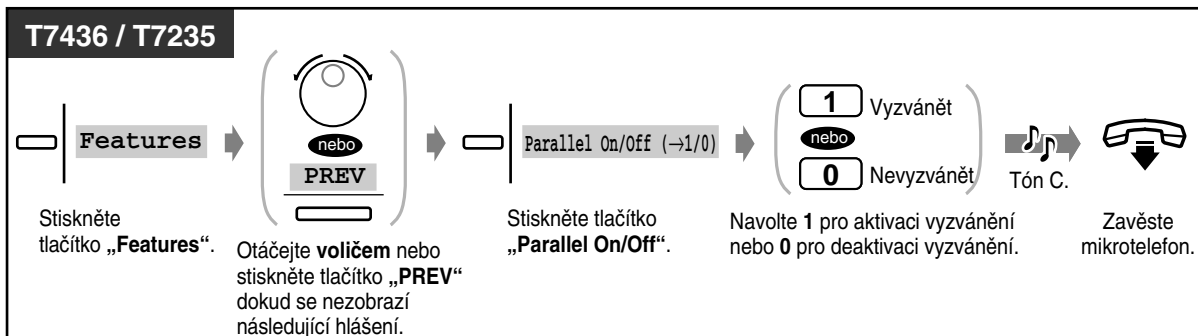
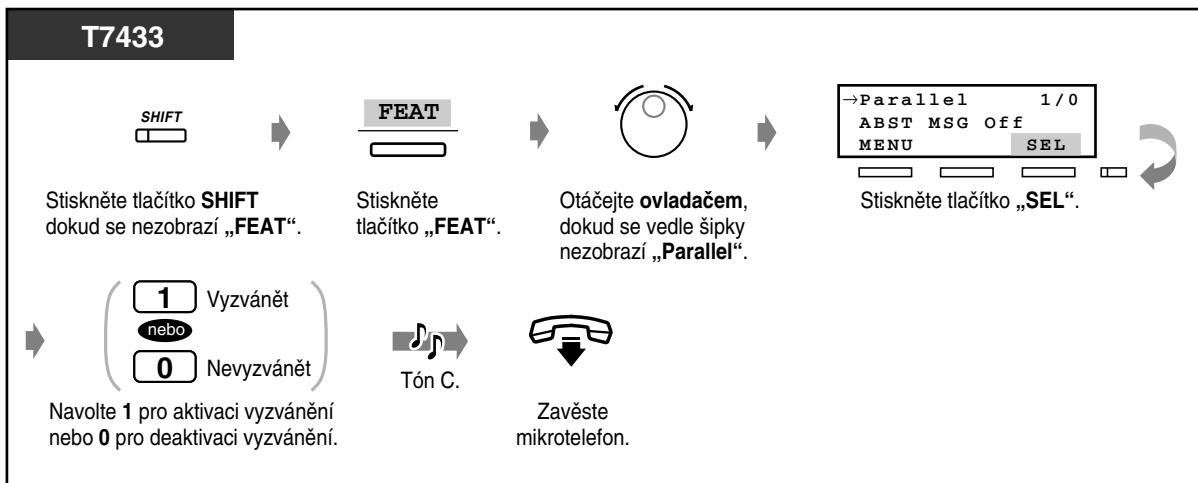
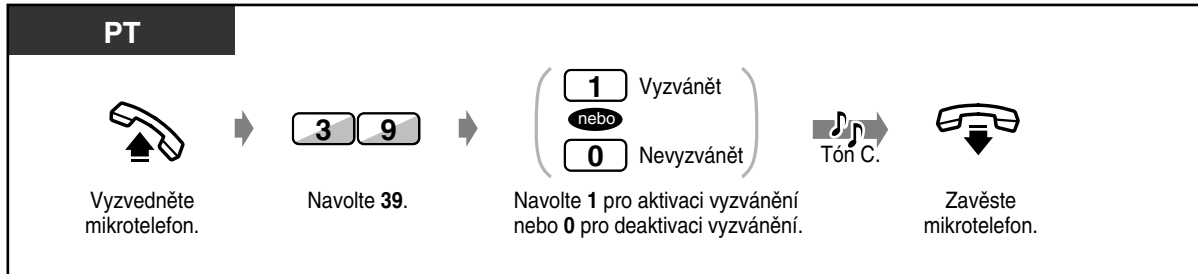

- **I když je vyzvánění paralelního telefonu vypnuté**, lze hovor přijmout vyzvednutím mikrotelefonu paralelního telefonu.
- Jestliže během hovoru paralelním telefonem vyzvednete mikrotelefon systémového telefonu, hovor se přepojí na systémový telefon a naopak.
- Tuto funkci nelze použít u telefonů ISDN.

2.7.11 Smazání programového nastavení funkcí pobočky

Funkce umožňuje smazat nastavení dále uvedených funkcí a obnovit jejich výchozí nastavení. To je vhodné např. tehdy, když změníte kancelář a nevyhovuje vám, jak telefon nastavil váš předchůdce.

- Volba předvoleného telefonního čísla vyzvednutím: uložené telefonní číslo se smaže.
- Výzva volanému: všechny zprávy se smažou.
- Přesměrování hovorů
- Zpráva od nepřítomného na displeji telefonu volajícího.
- Odpojení ze skupiny pro distribuci hovorů (Log-In / Log-Out)
- Volání s použitím deníku hovorů (deník příchozích hovorů)
- Nastavení budíku
- Odmítnutí příchozích hovorů (Nevyrušovat [DND])
- Příjem čekajícího hovoru (Čekající hovor oznámení tónem / Hlášení vyvěšené pobočky [OHCA] / Hlášení vyvěšené pobočky do sluchátka mikrotelefonu [Whisper OHCA])
- Zákaz převzetí hovoru
- Zákaz vynuceného vstupu do hovoru
- Zapnutí hudebního pozadí
- Ochrana linky před indikačními tóny (Ochrana datové linky)
- Vyzvánění paralelního telefonu (Paralelní telefon)



Nonstop servis TELEFONNÍ ÚSTŘEDNÝ
volejte dispečink tel. **606 193 950**
PanaTEL® je specialistou na telefonní ústředny,
komunikační systémy Panasonic
www.PanaTEL.cz

2.8 Použití dodatečného příslušenství

2.8.1 Když je připojen dveřní telefon / otevírač dveří

— Volání dveřním telefonem

— Otevírač dveří

◆◆ Dveřní telefon

◆ Volání z dveřního telefonu

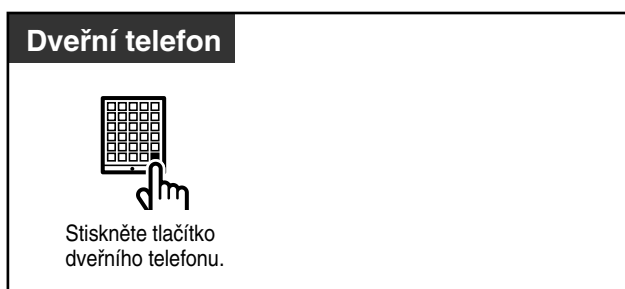

◆ Volání dveřního telefonu

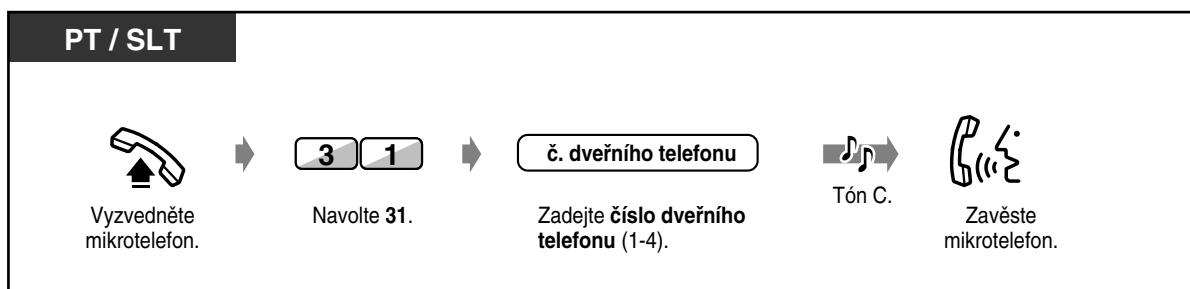

◆◆ Otevření dveří

Pro některé pobočky může být tato funkce zakázána.

◆ Obsluha z určené pobočky

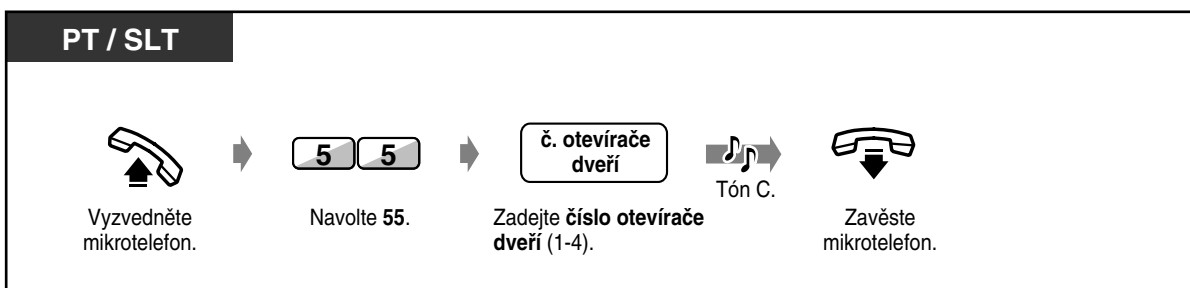

Nonstop servis TELEFONNÍ ÚSTŘEDNY
volejte dispečink tel. **606 193 950**
PanaTEL® je specialistou na telefonní ústředny,
komunikační systémy Panasonic
www.PanaTEL.cz

◆ **Obsluha z libovolné pobočky během hovoru dveřním telefonem**

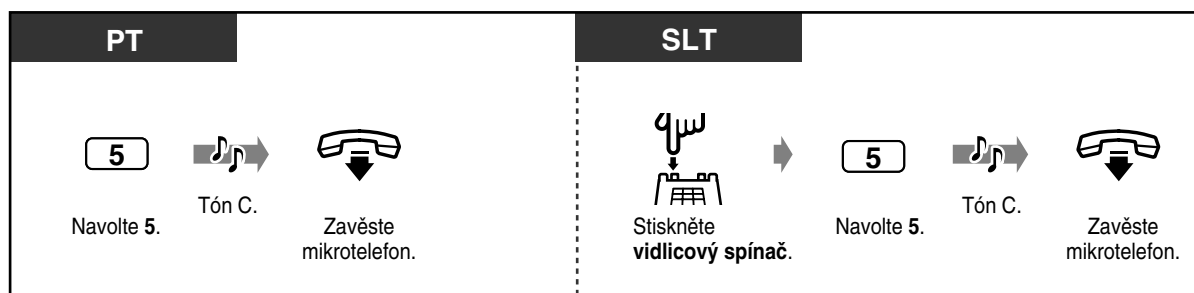

- Otevírač dveří se odblokuje na dobu pěti (tří) sekund (výchozí nastavení: 5 sekund).
- Dobu otevření dveří je možno změnit. Poradte se se správcem systému a s prodejcem.
- **Pokud chcete, aby dveře zůstaly otevřené dalších 5 sekund**, navolte na systémovém telefonu znovu 5.
- **Není-li volání dveřního telefonu přijmuto během 30 sekund** je hovor zrušen.

2.8.2 Když je systém připojen k pobočkové ústředně

◆◆ **Přístup k externím službám**

Uživatel pobočky má přístup ke zvláštním službám a funkcím hostitelské pobočkové nebo veřejné ústředny. Funkce je účinná pouze v souvislosti s vnějším hovorem.

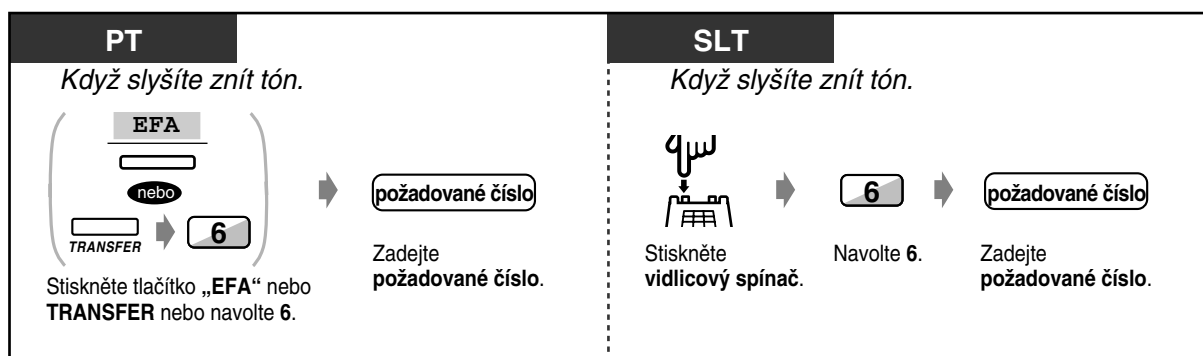
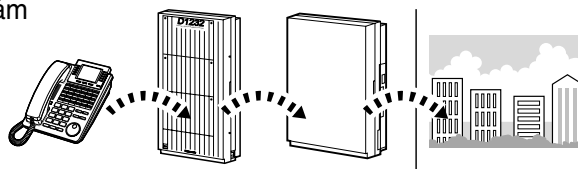

Nonstop servis TELEFONNÍ ÚSTŘEDNY
 volejte dispečink tel. **606 193 950**
 PanaTEL® je specialistou na telefonní ústředny,
 komunikační systémy Panasonic
www.PanaTEL.cz

2.8.3 Když je k ústředně připojen hlasový systém

— Integrace hlasové pošty

Pokud je k ústředně připojen hlasový systém Panasonic (např. KX-TVP200), který lze používat ve spojitosti s digitálním systémovým telefonem, je možno využít následujících funkcí:

— Monitorování hovorů

— Nahrávání hovorů

◆◆ Integrace hlasové pošty

Jestliže nemůžete sami přijímat příchozí hovory, můžete je podle jejich druhu (všechny / vnitřní / vnější) směřovat do svojí hlasové schránky. Pokud je váš telefon vybaven tlačítkem MESSAGE, budete na vzkaz v hlasové schránce upozorněni svitem jeho kontrolky. V případě, že telefon tlačítkem MESSAGE vybaven není, uslyšíte po vyzvednutí mikrotelefonu indikační tón*.

Přijmuté vnější hovory je rovněž možno přepojit do určité hlasové schránky, ve které vám volající mohou zanechat vzkazy. Když si na svém telefonu vytvoříte tlačítko Voice Mail Transfer, bude přepojení provedeno jednoduše, bez potvrzování čísla hlasové schránky (Voice Mail Transfer - Přepojení hlasové pošty).

◆ Přesměrování hovorů do hlasové schránky

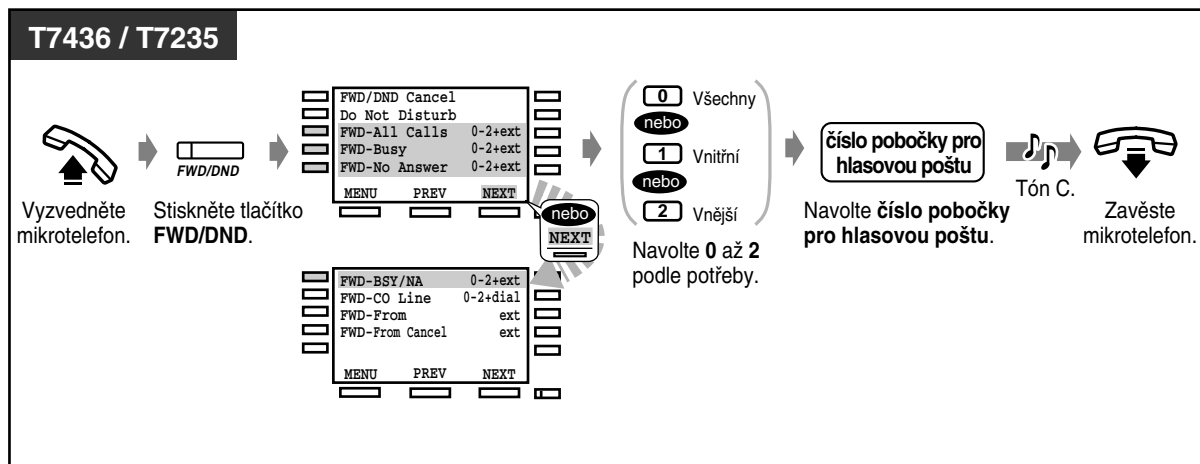
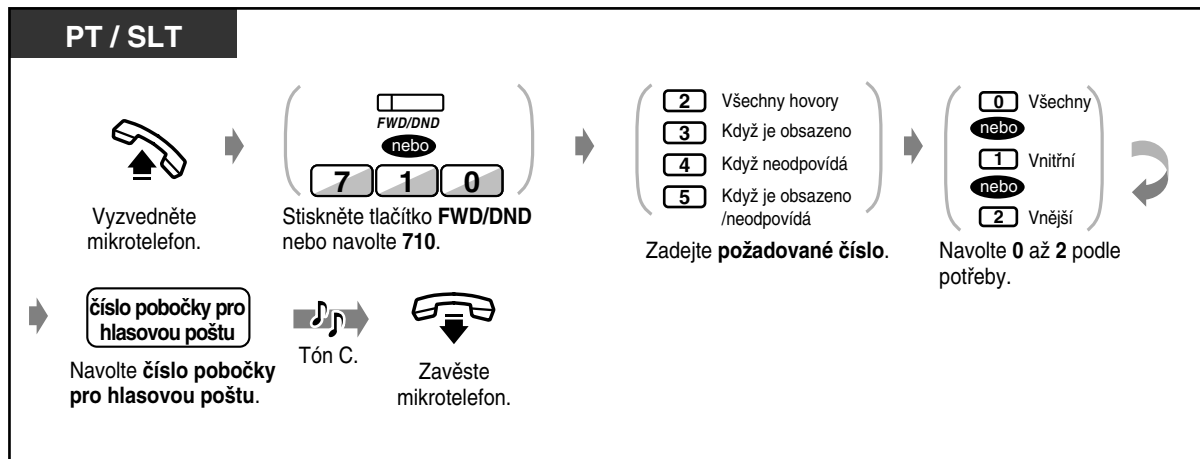

◆ Přepojení hovorů

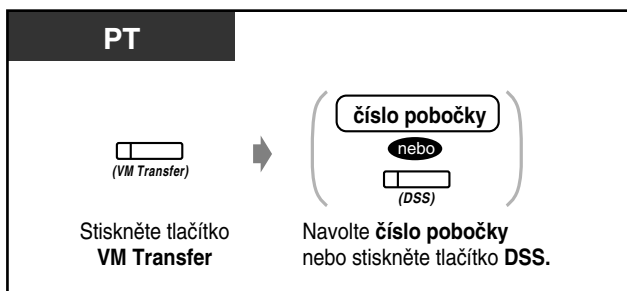

◆ Poslech uloženého vzkazu

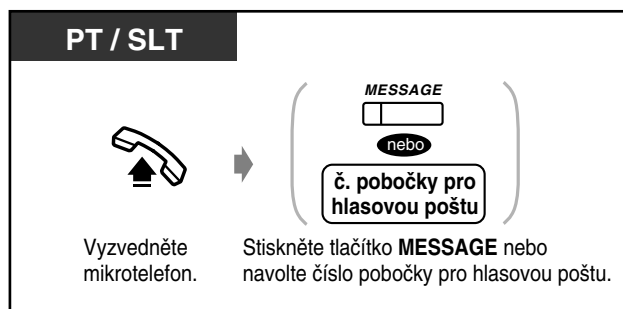

- *Indikační tón



Přizpůsobení funkcí systému

- 4.1.3 Přizpůsobení tlačítek
Vytvoření nebo změna tlačítek MESSAGE a VM Transfer.

◆ ◆ Monitorování hovoru hlasovou poštou (LCS)

Funkce umožňuje monitorovat vzkaz, který volající právě nahrává do hlasové schránky. Když chcete, můžete během monitorování hovor přijmout. Existují dva režimy monitorování (výchozí nastavení: hlasitý telefon). V obou režimech jste v průběhu hovoru upozorněni tónem čekajícího hovoru.



Režim hlasitého telefonu:

Nahrávaný vzkaz lze monitorovat během hovoru automaticky reproduktorem telefonu.

Privátní režim:

Na vzkaz zanechávaný volajícím jste upozorněni výstražným tónem.

Před nastavením funkce

- Vytvořte tlačítko LCS (Osobní programování).
- Vyberte požadovaný režim - Hlasitý telefon nebo Privátní režim (Osobní programování).
- Nastavte heslo.
- Nastavte funkci LCS.

◆ Nastavení / zrušení hesla

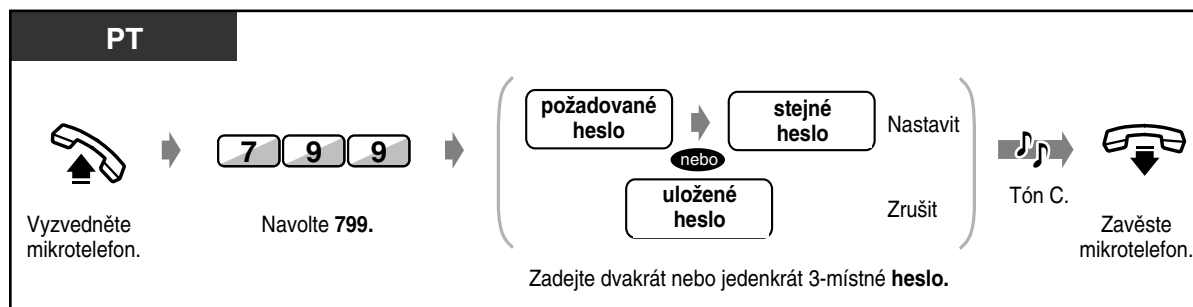

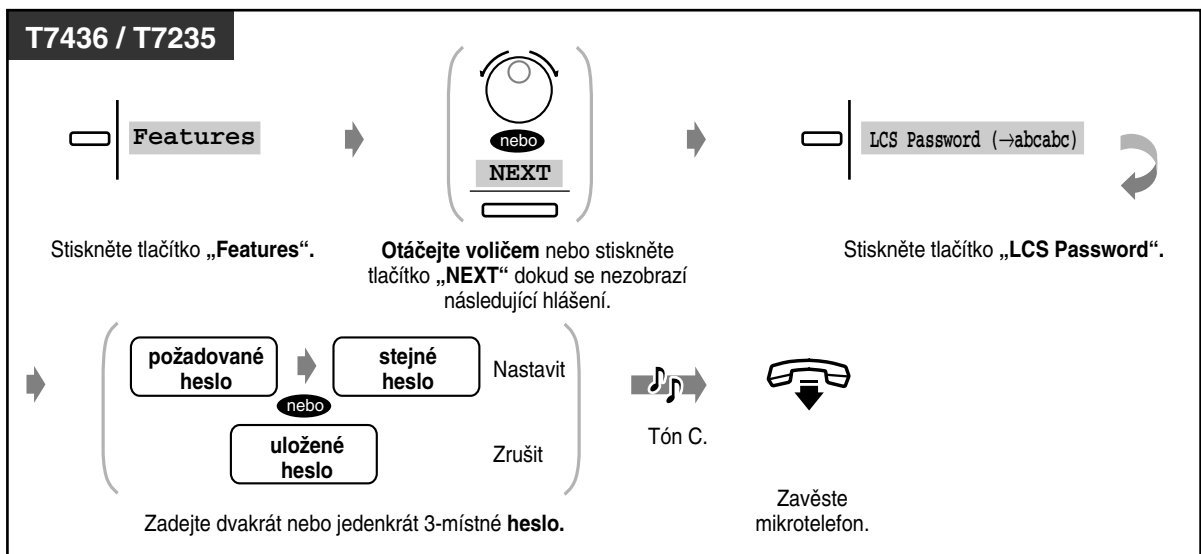
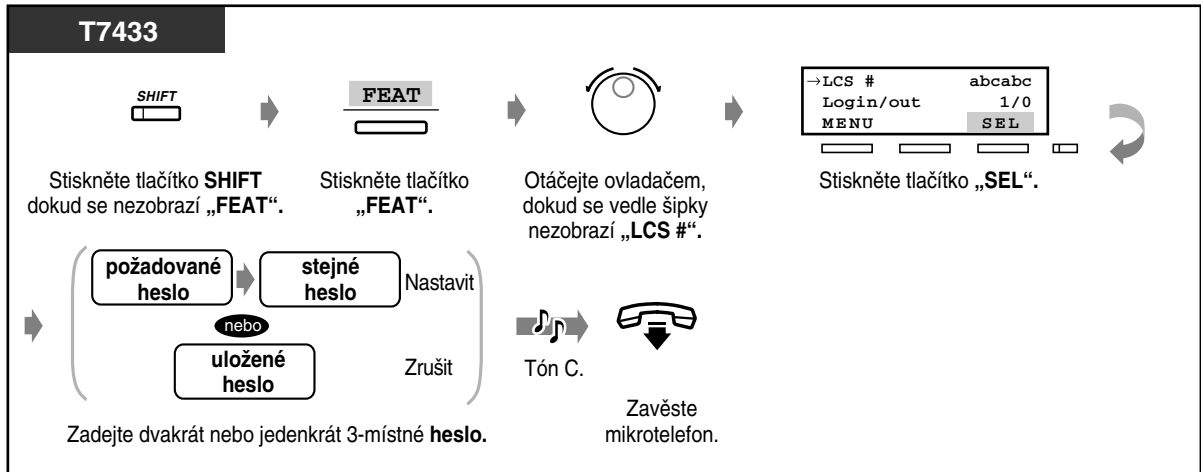

◆ **Nastavení funkce LCS**

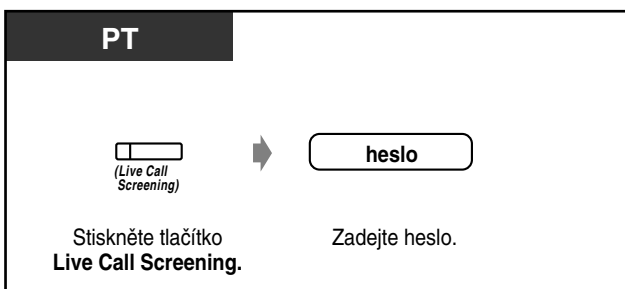

◆ **Zrušení funkce LCS**

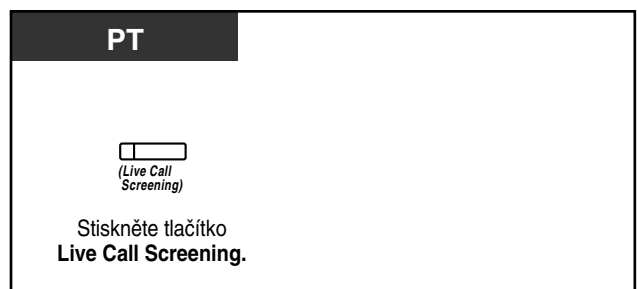

Postup obsluhy

Operace ve stínovaných polích mohou probíhat v režimu hlasitého telefonu.

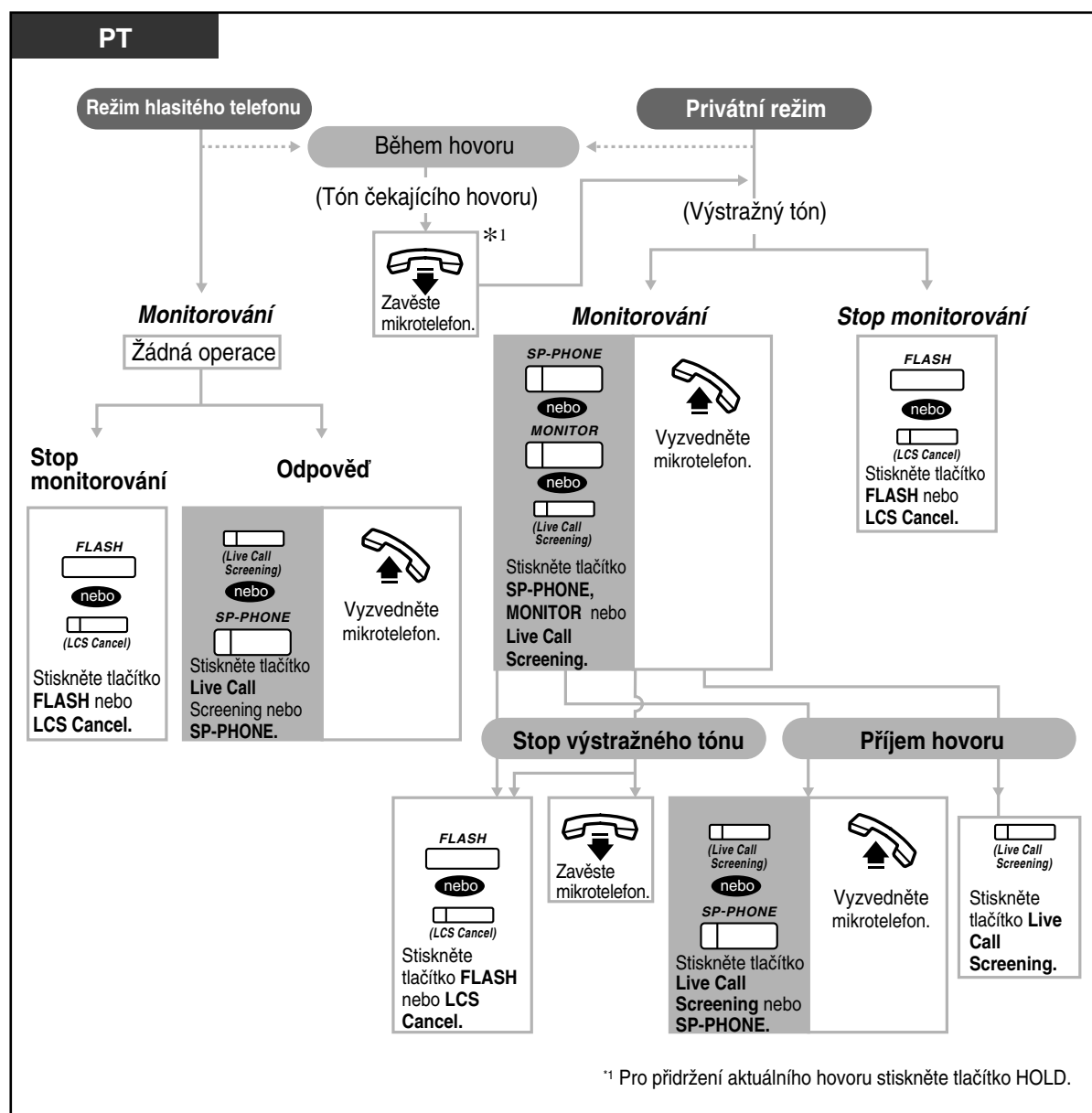

- Kontrolka tlačítka Live Call Screening indikuje aktuální stav:
Svíí červeně: Funkce LCS je zapnutá.
Nesvíí: Funkce LCS je vypnutá
Rychle zeleně bliká: Výstražné vyzvánění v privátním režimu.²
Pomalou zeleně bliká: Funkce LCS je právě aktivní.²
² Když je funkce LCS je právě aktivní, kontrolka tlačítka DSS svíí červeně.
- Operátor může smazat heslo libovolné pobočky.

Přizpůsobení funkcí systému

- 4.1.2 Úvodní nastavení - Vyzvánění vnitřních hovorů
Vyberte, zda má být vzkaz nahrávaný volajícím monitorován automaticky nebo zda má být oznámen výstražným tónem.
- 4.1.3 Přizpůsobení tlačítek
Vytvoření nebo změna tlačítek Live Call Screening a Live Call Screening Cancel.

◆◆ **Nahrávání hovoru**

Probíhající hovor je možno nahrávat do hlasové schránky.



◆ **Nahrávání do vaší hlasové schránky**

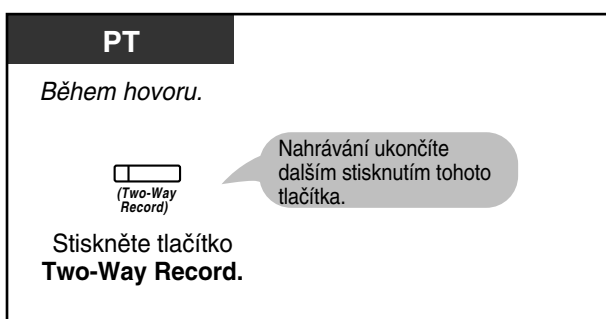

◆ **Nahrávání do jiné hlasové schránky**

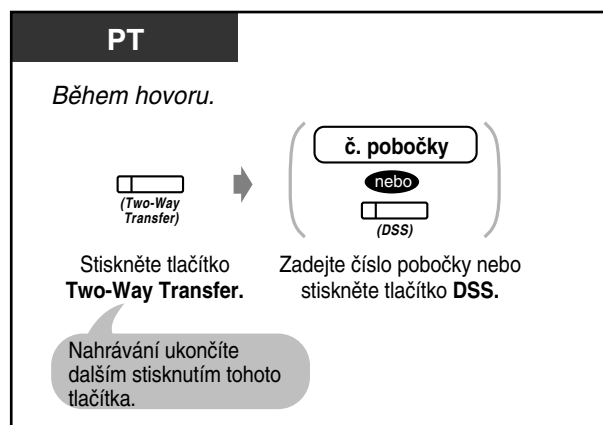

- Kontrolka tlačítka Two-Way Record indikuje aktuální stav:
Svídí: Hovor se nahrává.
Nesvídí: Hovor se nenahrává.



- Jestliže nahráváte probíhající hovor, měli byste druhého účastníka o nahrávání informovat.



Přizpůsobení funkcí systému

- 4.1.3 Přizpůsobení tlačítek
Vytvoření nebo změna tlačítek Two-Way Record a Two-Way Transfer.



Nonstop servis TELEFONNÍ ÚSTŘEDNY
volejte dispečink tel. **606 193 950**
PanaTEL® je specialistou na telefonní ústředny,
komunikační systémy Panasonic
www.PanaTEL.cz

2.9 Použití systémového telefonu s displejem

2.9.1 Volání s použitím deníku hovorů (deník příchozích hovorů) [pouze typy KX-T7433, KX-T7436, KX-T7230, KX-T7235]

Jestliže nepřijmete vnější hovor, jsou informace o volajícím automaticky zaznamenány do deníku hovorů. Informace o volajícím musí poskytovat vnější telefonní síť, jinak funkci nelze použít. Když se rozsvítí kontrolka tlačítka SHIFT, je v deníku záznam o hovoru. Záznam o hovoru lze do deníku nahrát také v průběhu hovoru. (Viz 2.9.2 Nahrávání do deníku hovorů [pouze typy KX-T7433, KX-T7436, KX-T7230, KX-T7235].) Do deníku lze zaznamenat informace až o 15 hovorech na jednu pobočku. Dále lze rozhodnout, jak bude naloženo se 16. hovorem: buď bude ignorován nebo záznam o 16. hovoru přepíše nejstarší záznam v deníku (výchozí nastavení: Přepisovat). Zaznamenaná čísla je možno upravit a zavolat.

◆ **Ověření**

D – PT

Při zavěšeném mikrotelefonu.

OLD

nebo

NEW

<Ukázka informace>

C002:Panasonic	----	Číslo a název vnější linky
012345678	----	Telefonní číslo
Nina Thomas	----	Jméno volajícího
22 09:00PM	----	Datum a čas příjmu hovoru
SEQ01 2Call	----	Pořadové číslo hovoru a jeho délka
MENU CLR NEXT		

Stiskněte tlačítko „OLD“ nebo „NEW“.

OLD: Informace, kterou jste již ověřovali.
NEW: Informace, kterou jste dosud neověřovali.



- U telefonů KX-T7433 a KX-T7230 můžete stisknutím tlačítka INFO rolovat informacemi.

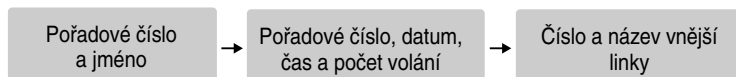

- Chcete-li telefonní číslo upravit, smažete číslo tlačítkem * a zadejte nové. Úprava čísla probíhá od první číslice. Nové číslo se zaznamená.
- Pro návrat k úvodnímu zobrazení stiskněte tlačítko MENU nebo vyzvedněte a zavěste mikrotelefon.
- Jméno volajícího se zobrazí pouze pokud je telefonní číslo poslané z vnější sítě shodné s některým číslem vloženým v systémové zrychlené volbě (viz str. 4-17), a je-li pro toto číslo nastaveno jméno (viz str. 4-18)

◆ **Smazání obsahu deníku**

D – PT

CLR

Stiskněte tlačítko „CLR“.

◆ Zpětné volání

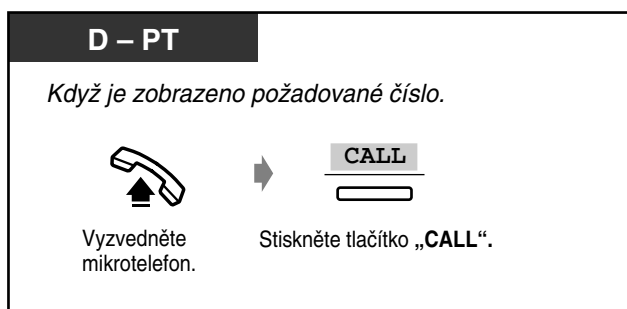

◆ Jak zacházet se 16. hovorem

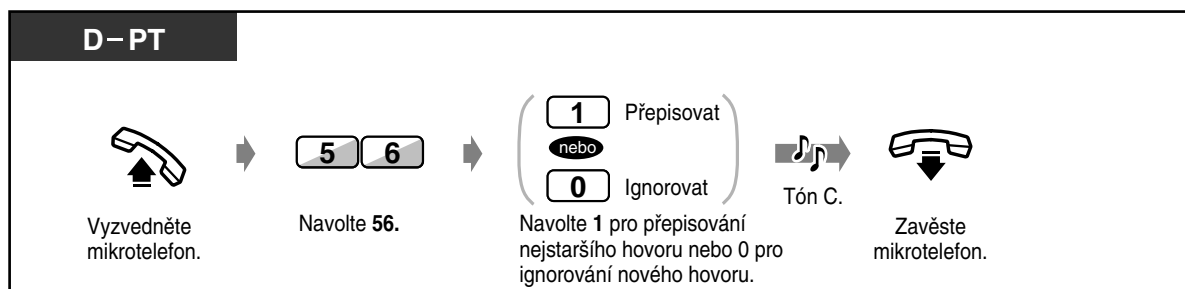

2.9.2 Záznam informací do deníku hovorů [pouze typy KX-T7433, KX-T7436, KX-T7230, KX-T7235]

Informace o volajícím lze zaznamenat do deníku hovorů a zavolat volajícímu zpět. Jestliže hovor nepřijmete, záznam do deníku se provede automaticky. Během hovoru lze sledovat jeho délku.

◆ Záznam do deníku hovorů

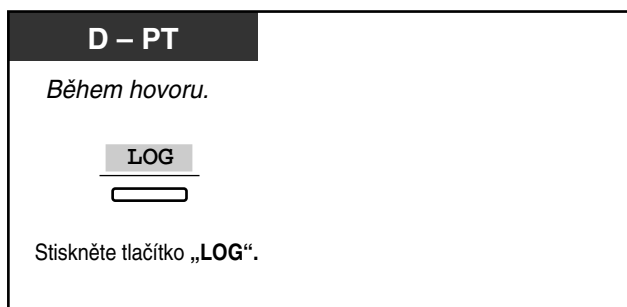

Nonstop servis TELEFONNÍ ÚSTŘEDNÝ
volejte dispečink tel. **606 193 950**
PanaTEL® je specialistou na telefonní ústředny,
komunikační systémy Panasonic
www.PanaTEL.cz

2.9.3 Zamezení ostatním účastníkům zobrazit váš deník hovorů (Zablokování deníku příchozích hovorů) [pouze typy KX-T7433, KX-T7436, KX-T7230, KX-T7235]

◆ Zablokovat / Odblokovat

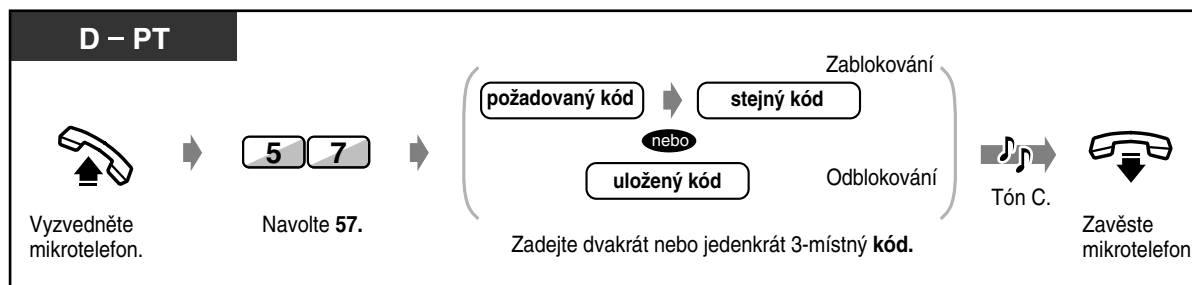

- **Jestliže blokovací kód zapomenete** nebo nemůžete svojí pobočku odblokovat, poradte se se správcem systému, který může odblokovat deník hovorů libovolné pobočky (Dálkové odblokování deníku hovorů, viz str. 3-2).

2.9.4 Použití telefonů KX-T7433, KX-T7436 nebo KX-T7235

- Použití telefonu KX-T7433
- Použití telefonu KX-T7436
- Použití telefonu KX-T7235
- Uložení čísel a jmen pro individuální zrychlenou volbu.
- Seznam funkcí na displeji

◆◆ Použití telefonu KX-T7433

Systémový telefon Panasonic KX-T7433 je vybavený 3-řádkovým displejem, který umožňje uskutečňovat hovory a obsluhovat funkce. Uživatel si tedy nemusí pamatovat telefonní čísla a čísla funkcí.

Obsluha

1. Opakovaným stisknutím tlačítka SHIFT zobrazte třetí displej.
2. Když je třeba, stiskněte požadované tlačítko.
3. Otáčejte ovladačem, dokud se požadované hlášení neposune na úroveň šipky.
(Viz „Seznam funkcí displeje“ v kapitole 2.9.4 Použití telefonů KX-T7433, KX-T7436 nebo KX-T7235).
4. Stisknutím tlačítka CALL nebo vyzvednutím mikrotelefonu uskutečníte hovor nebo stisknutím tlačítka SEL vyvoláte požadovanou funkci.
5. Když je třeba, zadejte potřebné parametry.

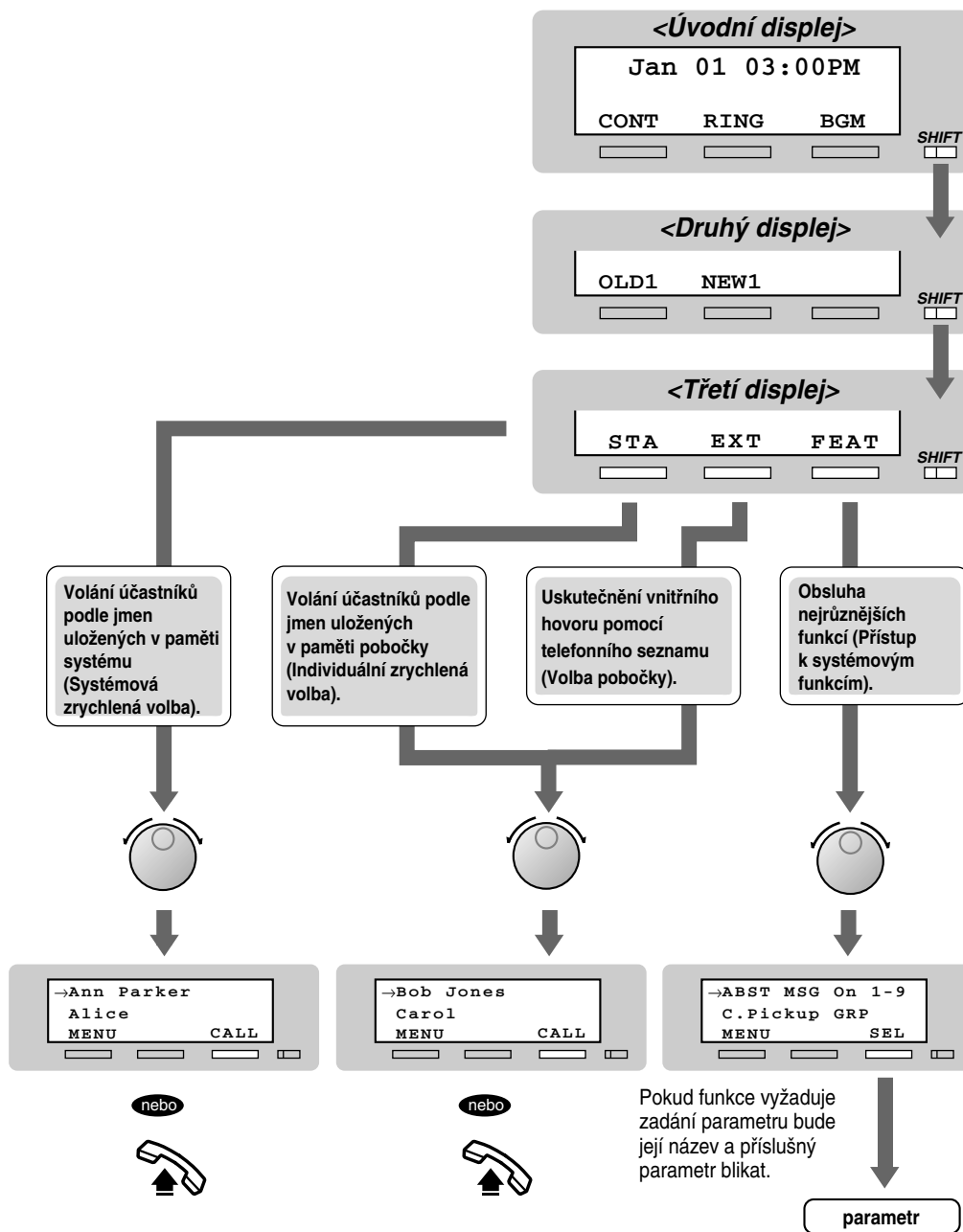

* Jména a odpovídající telefonní čísla musí být uložena předem. Viz oddíl „Ukládání jmen a čísel pro individuální zrychlenou volbu v kapitole 2.9.4 Použití telefonů KX-T7433, KX-T7436 nebo KX-T7235.

◆◆ Použití telefonu KX-T7436

Systémový telefon Panasonic KX-T7436 je vybavený 6-řádkovým displejem, který umožní uskutečňovat hovory a obsluhovat funkce. Uživatel si tedy nemusí pamatovat telefonní čísla a čísla funkcí.

Obsluha pomocí funkčních tlačítek

1. Na úvodním displeji stiskněte požadované tlačítko.
2. Otáčejte ovladačem, dokud se požadované hlášení neposune na úroveň šipky.
(Viz „Seznam funkcí displeje“ v kapitole 2.9.4 Použití telefonů KX-T7433, KX-T7436 nebo KX-T7235).
3. Stisknutím tlačítka CALL, funkčního tlačítka nebo vyzvednutím mikrotelefonu uskutečníte hovor. Nebo stisknutím tlačítka SEL vyvolejte požadovanou funkci zobrazenou vedle šipky, případně stiskněte funkční tlačítko vedle požadované funkce.
4. Když je třeba, zadejte potřebné parametry.

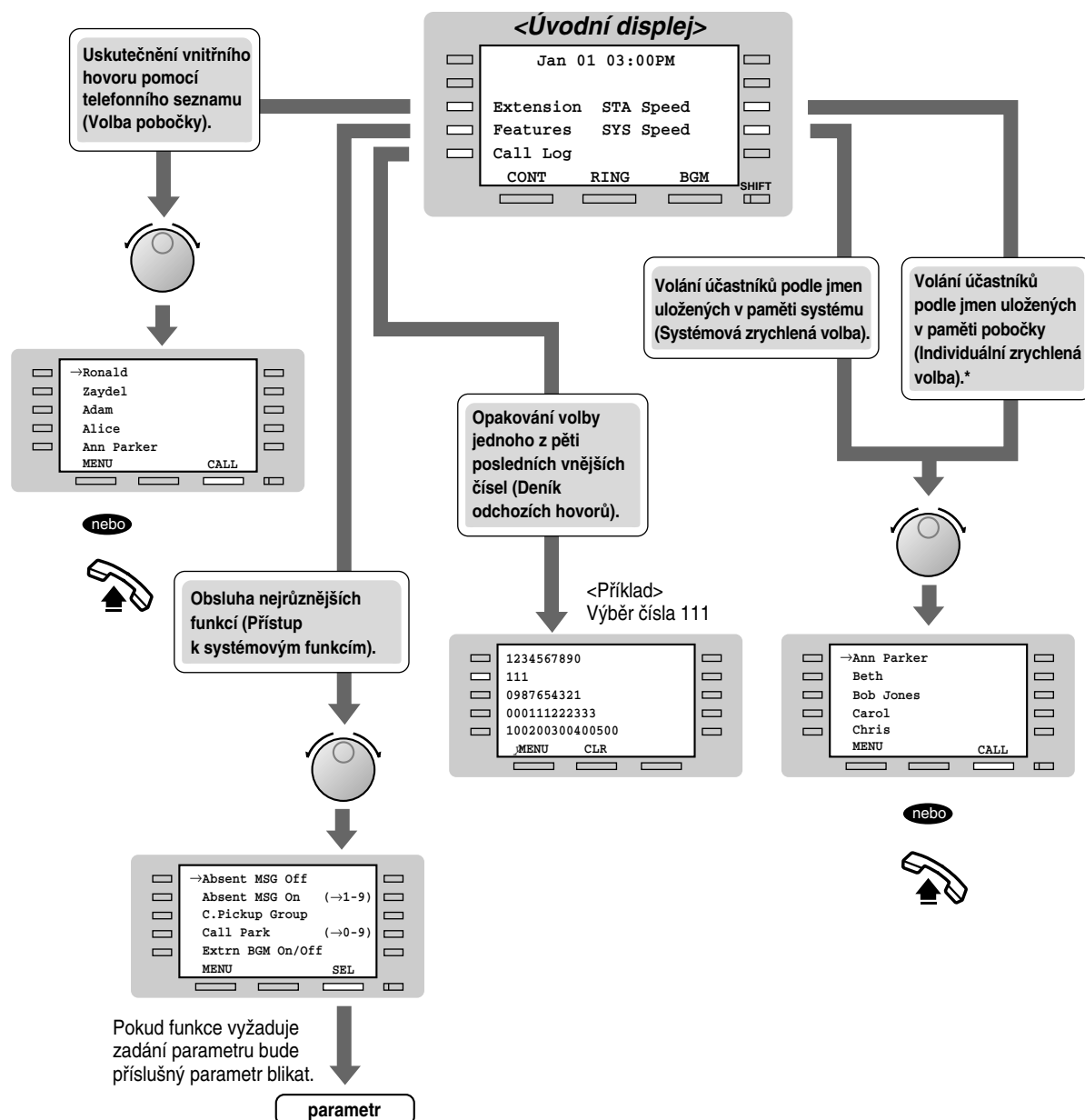



* Jména a odpovídající telefonní čísla musí být uložena předem. Viz oddíl „Ukládání jmen a čísel pro individuální zrychlenou volbu v kapitole 2.9.4 Použití telefonů KX-T7433, KX-T7436 nebo KX-T7235.

Obsluha pomocí softwarových tlačítek

1. Opakovaným stisknutím tlačítka SHIFT zobrazíte třetí displej.
2. Když je třeba, stiskněte požadované tlačítko.
3. Otáčejte ovladačem, dokud se požadované hlášení neposune na úroveň šipky.
(Viz „Seznam funkcí displeje“ v kapitole 2.9.4 Použití telefonů KX-T7433, KX-T7436 nebo KX-T7235).
4. Stisknutím tlačítka CALL nebo vyzvednutím mikrotelefonu uskutečníte hovor nebo stisknutím tlačítka SEL vyvoláte požadovanou funkci.
5. Když je třeba, zadejte potřebné parametry.



Nonstop servis TELEFONNÍ ÚSTŘEDNY
volejte dispečink tel. **606 193 950**
PanaTEL® je specialistou na telefonní ústředny,
komunikační systémy Panasonic
www.PanaTEL.cz

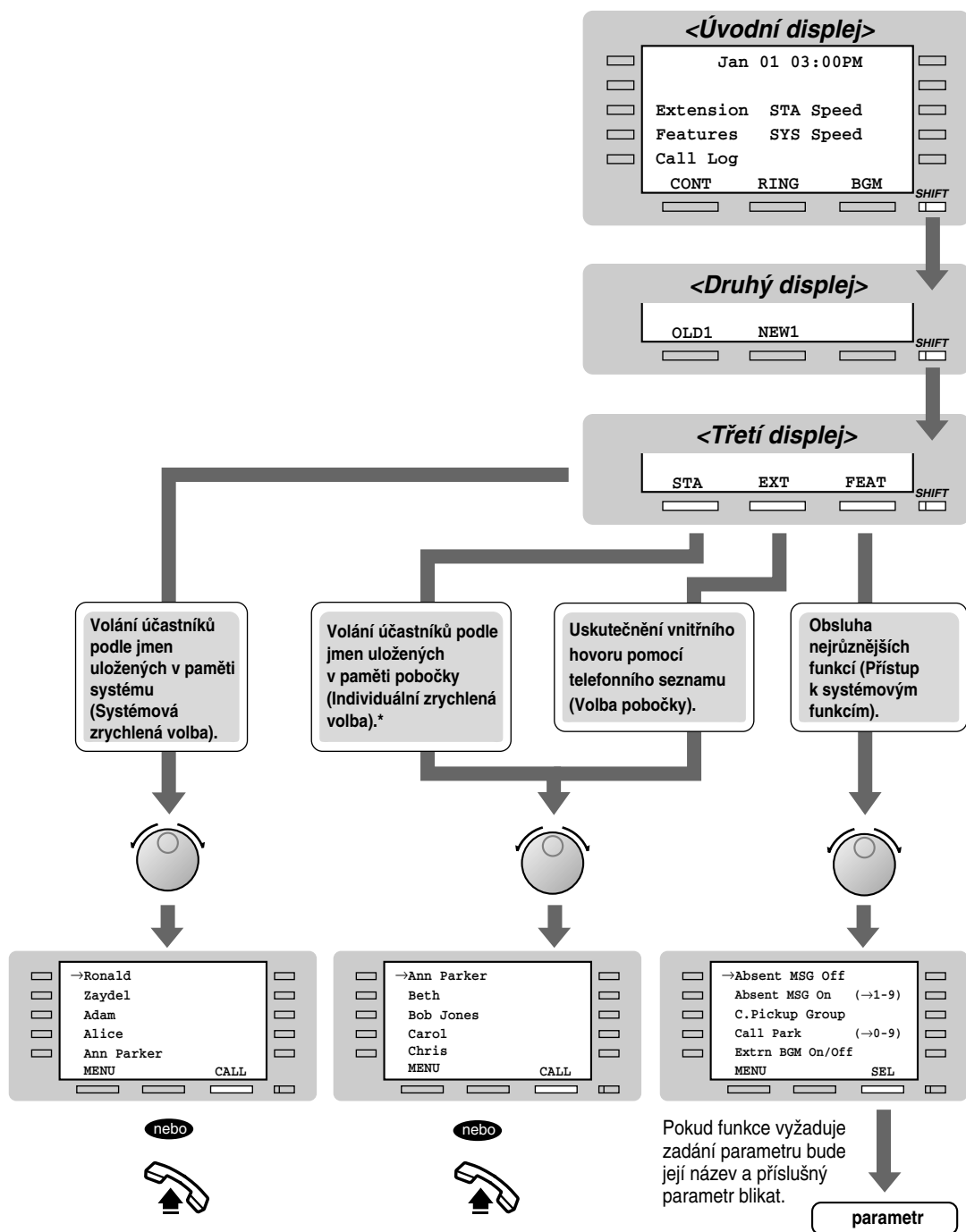

- Jména a odpovídající telefonní čísla musí být uložena předem. Viz oddíl „Ukládání jmen a čísel pro individuální zrychlenou volbu v kapitole 2.9.4 Použití telefonů KX-T7433, KX-T7436 nebo KX-T7235.



Nonstop servis TELEFONNÍ ÚSTŘEDNY
 volejte dispečink tel. **606 193 950**
 PanaTEL® je specialistou na telefonní ústředny,
 komunikační systémy Panasonic
www.PanaTEL.cz

◆◆ **Použití telefonu KX-T7235**

Systémový telefon Panasonic KX-T7235 je vybavený 6-řádkovým displejem, který umožní uskutečňovat hovory a obsluhovat funkce. Uživatel si tedy nemusí pamatovat telefonní čísla a čísla funkcí.

Obsluha pomocí funkčních tlačítek

1. Na úvodním displeji stiskněte požadované funkční tlačítko.
2. Stiskněte požadované funkční tlačítko, tlačítko NEXT nebo tlačítko VOLUME (UP * DOWN *), dokud se nezobrazí požadované hlášení.
(Viz „Seznam funkcí displeje“ v kapitole 2.9.4 Použití telefonů KX-T7433, KX-T7436 nebo KX-T7235).
3. Stiskněte funkční tlačítko vedle požadovaného účastníka nebo funkce.
4. Když je třeba, zadejte potřebné parametry.



Nonstop servis TELEFONNÍ ÚSTŘEDNY
volejte dispečink tel. **606 193 950**
PanaTEL® je specialistou na telefonní ústředny,
komunikační systémy Panasonic
www.PanaTEL.cz

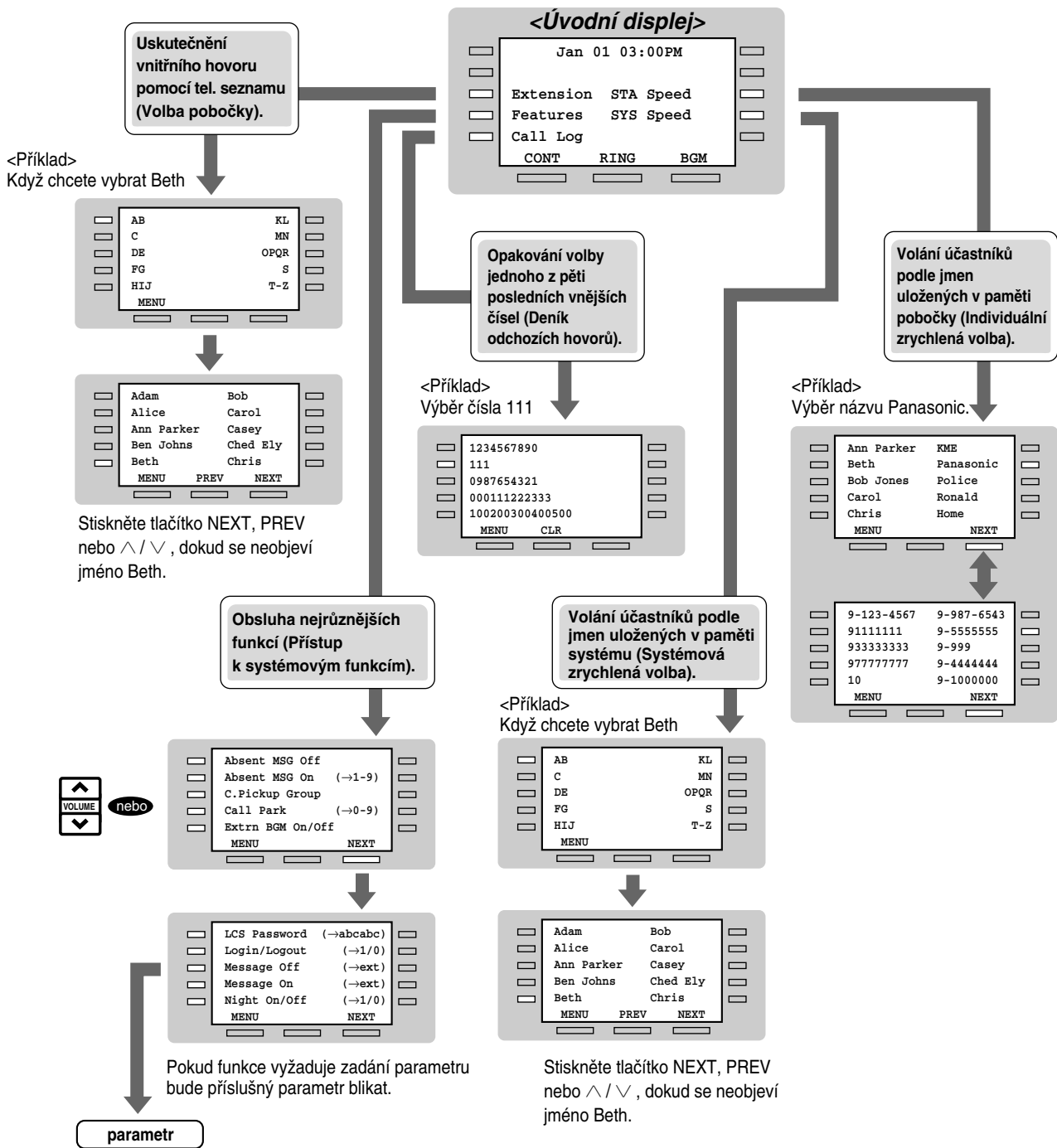

* Jména a odpovídající telefonní čísla musí být uložena předem. Viz oddíl „Ukládání jmen a čísel pro individuální zrychlenou volbu“ v kapitole 2.9.4 Použití telefonů KX-T7433, KX-T7436 nebo KX-T7235.

◆◆ Uložení jmen a čísel pro individuální zrychlenou volbu

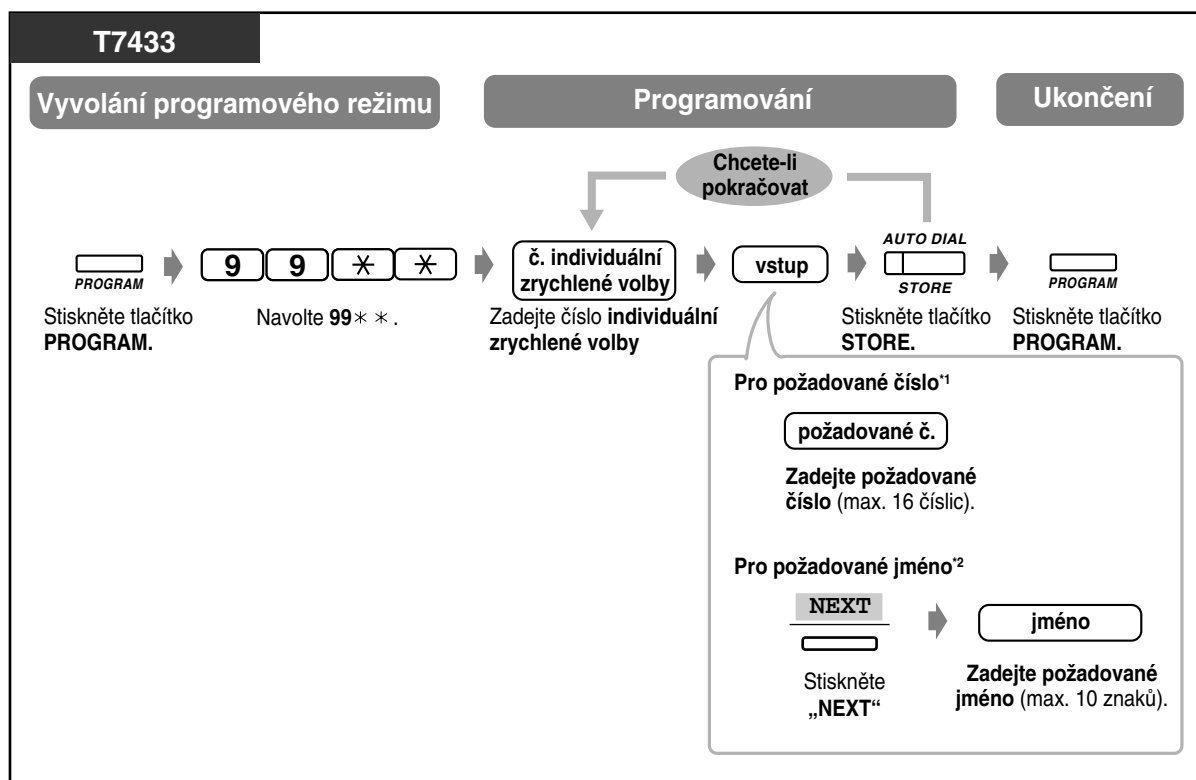

Nonstop servis TELEFONNÍ ÚSTŘEDNY
 volejte dispečink tel. **606 193 950**
 PanaTEL® je specialistou na telefonní ústředny,
 komunikační systémy Panasonic
www.PanaTEL.cz

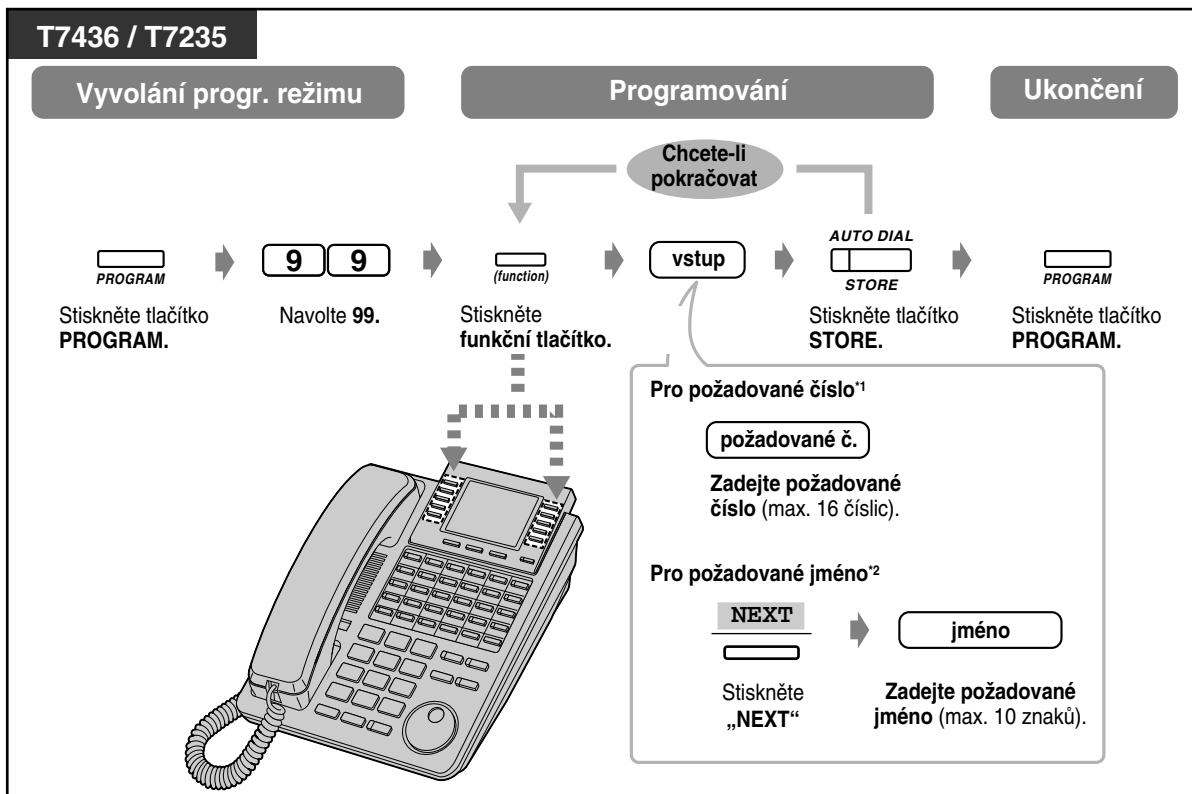

1 Uložit lze rovněž znaky zadávané tlačítky „“, „#“, FLASH, PAUSE, SECRET (INTERCOM) a - (CONF).

*2 Zadávání znaků viz oddíl „Zadávání znaků“ v kapitole 2.9.4 Použití telefonů KX-T7433, KX-T7436 nebo KX-T7235.

◆◆ Seznam funkcí displeje

Z displeje jsou přístupné následující funkce. Uvedená zobrazení lze vyvolat otáčením ovladače nebo stisknutím tlačítek NEXT nebo PREV následně po zadání volby „Features“. Obsluha uvedených funkcí je uvedena v dále uvedených odkazech.

Displej (KX-T7436/KX-T7235)	Displej (KX-T7433)	Popis funkce
Absent MSG Off	ABST MSG Off	Zrušení zprávy od nepřítomného. Viz 2.5.2. Zobrazení zprávy od nepřítomného na displeji telefonu volajícího.
Absent MSG On (→1-9)	ABST MSG On 1-9	Nastavení zprávy od nepřítomného. Viz 2.5.2. Zobrazení zprávy od nepřítomného na displeji telefonu volajícího.
C.Pickup Group	C.Pickup GRP	Převzetí hovoru v rámci určité skupiny. Viz Příjem hovoru, který vyzvání na jiné pobočce (Převzetí hovoru)

Displej (KX-T7436/KX-T7235)	Displej (KX-T7433)	Popis funkce
Call Park (→0-9)	Call Park 0-9	Přidržení hovoru v parkovací oblasti systému. Viz 2.4.1 Přidržení hovoru.
Extrn BGM On/Off	Ext-BGM On/Off	Vypnutí/Zapnutí hudebního pozadí.* Viz 3.2.2 Zapnutí hudebního pozadí do vnějších reproduktorů.
LCS Password (→abcabc)	LCS # abcabc	Přiřazení hesla pro funkci LCS. Viz 2.8.3 Když je k ústředně připojen hlasový systém.
Login/Logout (→1/0)	Login/out 1/0	Přihlášení / odhlášení do skupiny distribuce hovorů (Log-In / Log-Out). Viz 2.5.4
Message Off (→ext)	MSG Off ext	Zrušení výzvy. Viz 2.2.4 Když je volaná linka obsazená nebo když neodpovídá.
Message On (→ext)	MSG On ext	Zanechání výzvy, takže vám volaný může zavolat zpět. Viz 2.2.4 Když je volaná linka obsazená nebo když neodpovídá.
Night On/Off (→1/0)	Night Mode 1/0	Změna režimu denní / noční služby. Viz 3.2.1. Denní / Noční služba.
OGM Playback (→1-4)	OGM Play 1-4	Přehrání úvodního hlášení.* Viz 3.2.3. Nahrání úvodních hlášení.
OGM Recording (→1-4)	OGM Record 1-4	Nahrání úvodního hlášení.* Viz 3.2.3. Nahrání úvodních hlášení.
Page-Ext Answer (→1-4)	Page-E ANS 1-4	Odpověď na hlášení vysílané reproduktorem. Viz 2.3.4 Příjem vnějšího hovoru přepojeného na externí reproduktor (TAFAS) a 2.6.3 Příjem hlášení pagingu.
Page-GRP Answer	Page-GRP ANS	Odpověď na hlášení vysílané reproduktorem. Viz 2.6.3 Příjem hlášení pagingu.
Paging External (→0-4)	Page Extrn 0-4	Paging prostřednictvím externích reproduktorů. Viz 2.6.1 Paging.

Displej (KX-T7436/KX-T7235)	Displej (KX-T7433)	Popis funkce
Paging Group (→0-8)	Page GRP 0-8	Paging všem pobočkám nebo skupině poboček. Viz 2.6.1 Paging.
Parallel On/Off (→1/0)	Parallel 1/0	Zapnutí / Vypnutí vyzvánění standardního telefonu připojeného paralelně k systémovému telefonu. Viz 2.7.10 Vyzvánění paralelního telefonu (Paralelní telefon).



* Hlášení lze provést pouze z poboček s oprávněním Operátor.

Funkce Přesměrování hovorů / Nevyrušovat:

Na displeji jsou rovněž přístupné funkce Přesměrování hovorů a Nevyrušovat: Vyzvedněte mikrotelefon a stiskněte tlačítko FWD/DND. Tím se zobrazí dále uvedené displeje. Jejich obsluha je popsána v odpovídajících pokynech. Obsluha uvedených funkcí z displeje je k dispozici pouze u telefonů KX-T7436 a KX-T7235.

FWD/DND Cancel	
Do Not Disturb	
FWD-All Calls	0-2+ext
FWD-Busy	0-2+ext
FWD-No Answer	0-2+ext
MENU	PREV NEXT

FWD-BSY/NA	0-2+ext
FWD-CO Line	0-2+dial
FWD-From	ext
FWD-From Cancel	ext
MENU	PREV NEXT



Nonstop servis TELEFONNÍ ÚSTŘEDNY
volejte dispečink tel. **606 193 950**
PanaTEL® je specialistou na telefonní ústředny,
komunikační systémy Panasonic
www.PanaTEL.cz

Kapitola 3

Funkce operátora

Tato kapitola popisuje, jak může operátor ovládat jednotlivé pobočky i celý systém.
Popisovaný systém mohou obsluhovat až dva operátoři.

3.1 Řízení pobočky

3.1.1 Změna nastavení

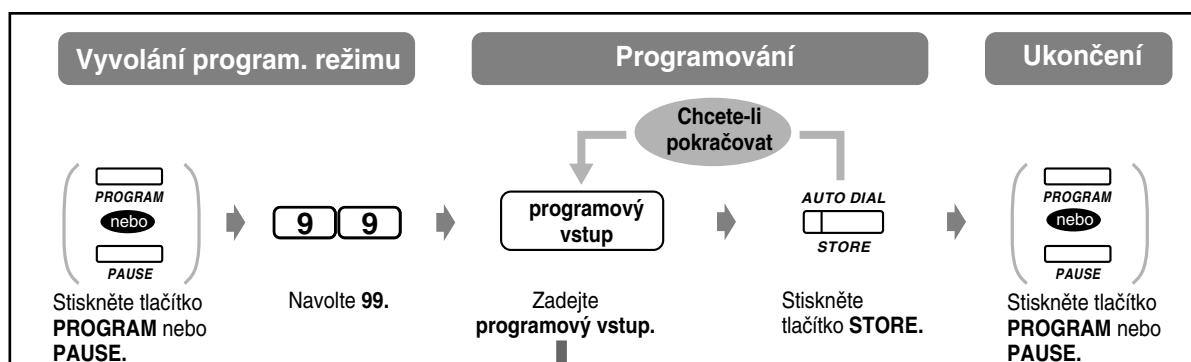

Položka	Programový vstup
Zablokování nebo odblokování libovolné pobočky (Dálkové zablokování pobočky)	0 1 č. pobočky* X x = 1 : Odblokovat x = 2 : Zablokovat vnější hovory x = 3 : Zablokovat vnitřní hovory kromě volání operátora.
Odblokování deníku hovorů (Řízení deníku příchozích hovorů)	7 č. pobočky*
Smazání hesla LCS (Řízení hesla LCS)	0 3 č. pobočky*



* Chcete-li přiřadit všechny pobočky, stiskněte tlačítko „*“.



Nonstop servis TELEFONNÍ ÚSTŘEDNY
 volejte dispečink tel. **606 193 950**
 PanaTEL® je specialistou na telefonní ústředny,
 komunikační systémy Panasonic
www.PanaTEL.cz

3.2 Řízení systému

3.2.1 Denní / Noční služba

Režim denní/noční služby lze přepínat kdykoli.

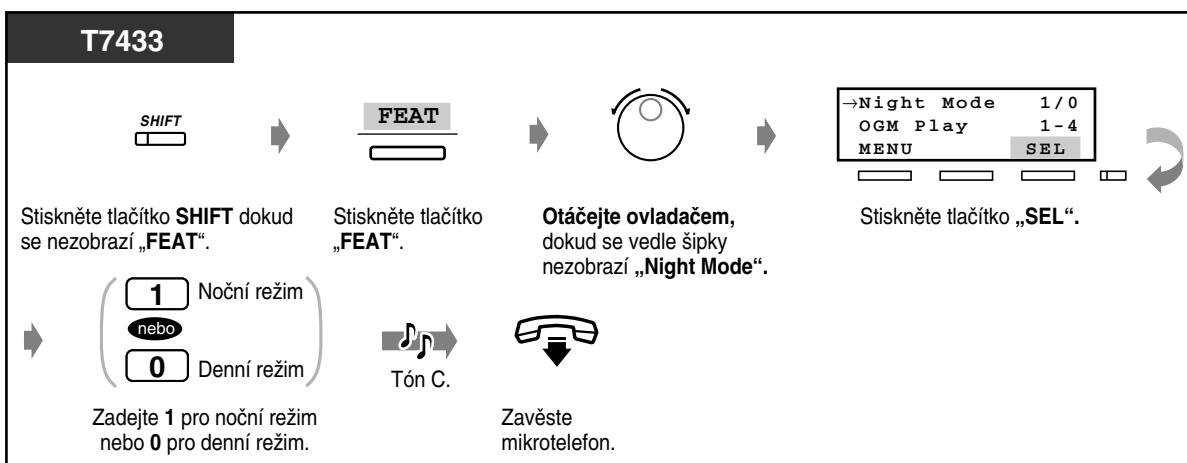
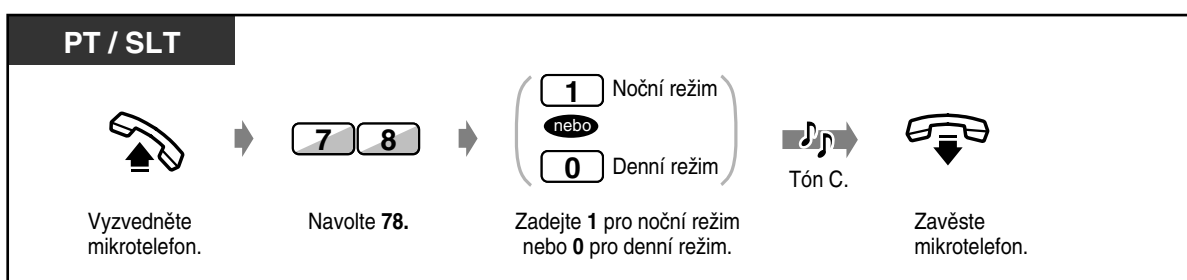
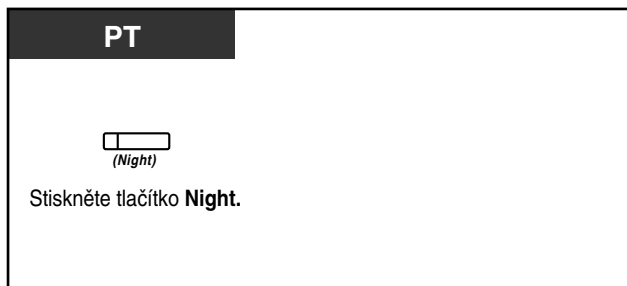

Nonstop servis TELEFONNÍ ÚSTŘEDNÝ
volejte dispečink tel. **606 193 950**
PanaTEL® je specialistou na telefonní ústředny,
komunikační systémy Panasonic
www.PanaTEL.cz

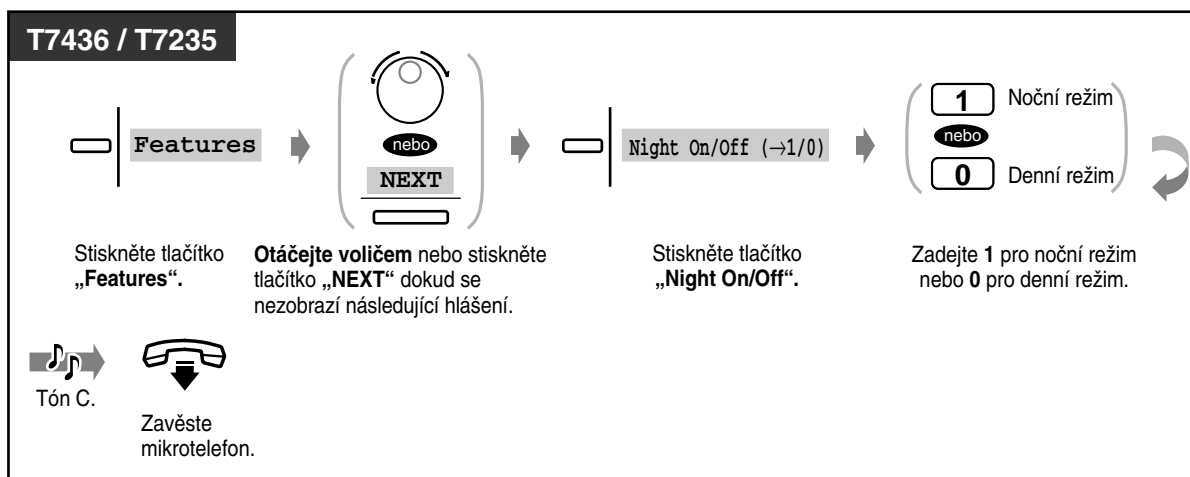

- Tlačítko Night střídavě přepíná denní a noční režim.
- **Chcete-li ověřit aktuální stav**, stiskněte při zavěšeném mikrotelefonu tlačítko „#“. Ověřit lze na všech systémových telefonech s displejem, bez ohledu má-li oprávnění Operátor.
- Kontrolka tlačítka Night indikuje aktuální stav:

Nesvíí: Denní režim

Svíí: Noční režim



Přizpůsobení funkcí systému

- 4.1.3 Přizpůsobení tlačítek
Vytvoření nebo změna tlačítka Night.



Nonstop servis TELEFONNÍ ÚSTŘEDNY
volejte dispečink tel. **606 193 950**
PanaTEL® je specialistou na telefonní ústředny,
komunikační systémy Panasonic
www.PanaTEL.cz

3.2.2 Zapnutí hudebního pozadí do vnějších reproduktorů

Hudební pozadí je možno v kancelářích vysílat prostřednictvím vnějších reproduktorů.

◆ Zapnutí / Vypnutí hudebního pozadí

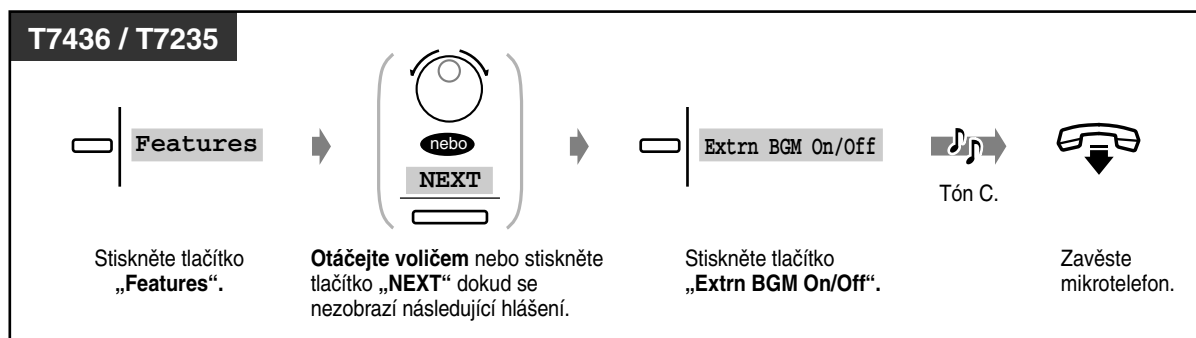
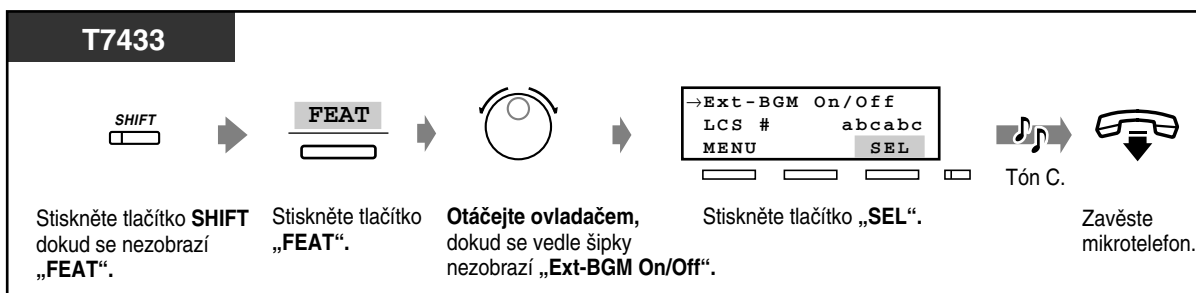

Nonstop servis TELEFONNÍ ÚSTŘEDNY
 volejte dispečink tel. **606 193 950**
 PanaTEL® je specialistou na telefonní ústředny,
 komunikační systémy Panasonic
www.PanaTEL.cz

3.2.3 Nahrávání úvodních hlášení

Úvodní hlášení DISA (OGM 1 a 2): Používá se jako úvodní hlášení nebo jako hlasový průvodce pro účastníky, kteří volají do vaší firmy z vnější linky a chtějí zavolat určitou pobočku bez asistence spojovatelky. (Viz 2.2.8 Přímé volání pobočky z vnější linky (DISA - pseudo-provolba).)

Hlášení budíku (OGM 3): Používá se nejčastěji jako hlášení přehrávané po vyzvednutí vyzvajícího budíku.

Hlášení UCD (skupina distribuce hovorů) (OGM 1-4): Používá se jako úvodní hlášení nebo jako hlasový průvodce pro účastníky, kteří volají do vaší firmy z vnější linky a chtějí zavolat určitou pobočku bez asistence spojovatelky. Nahrát lze až čtyři různá úvodní hlášení UCD.

Nahrané hlášení lze pro kontrolu také přehrát.

◆ Nahrávání

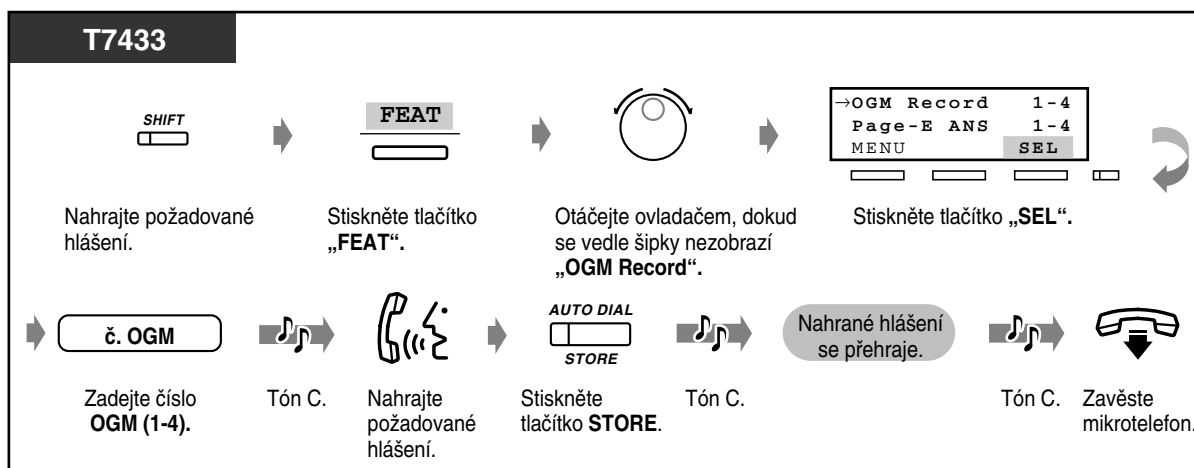
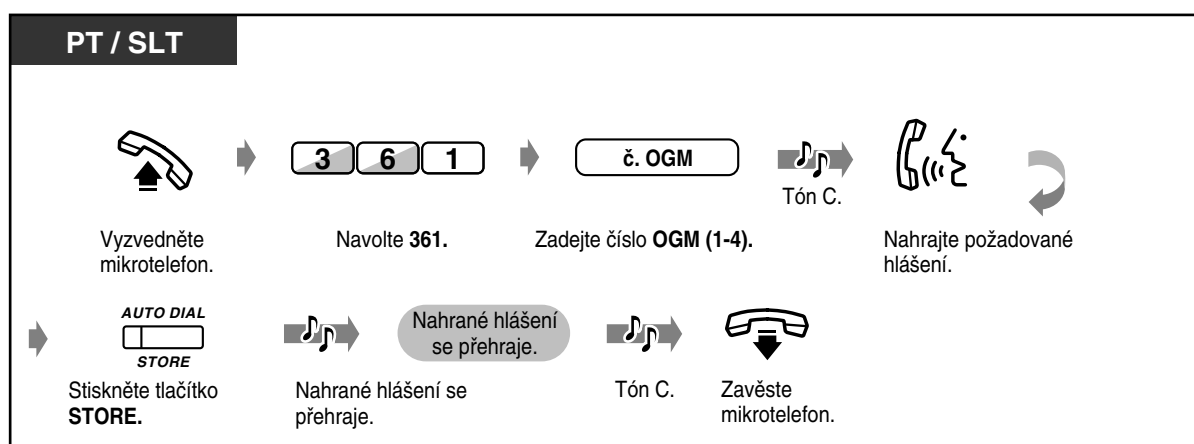

Nonstop servis TELEFONNÍ ÚSTŘEDNY
 volejte dispečink tel. **606 193 950**
 PanaTEL® je specialistou na telefonní ústředny,
 komunikační systémy Panasonic
www.PanaTEL.cz

◆ Nahrávání (pokrač.)

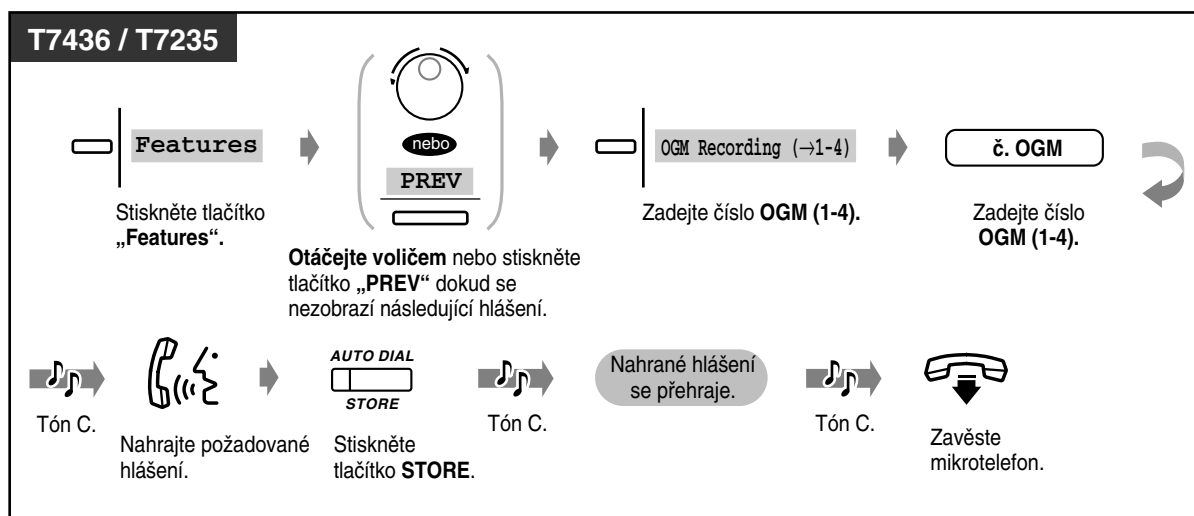

◆ Přehrávání hlášení

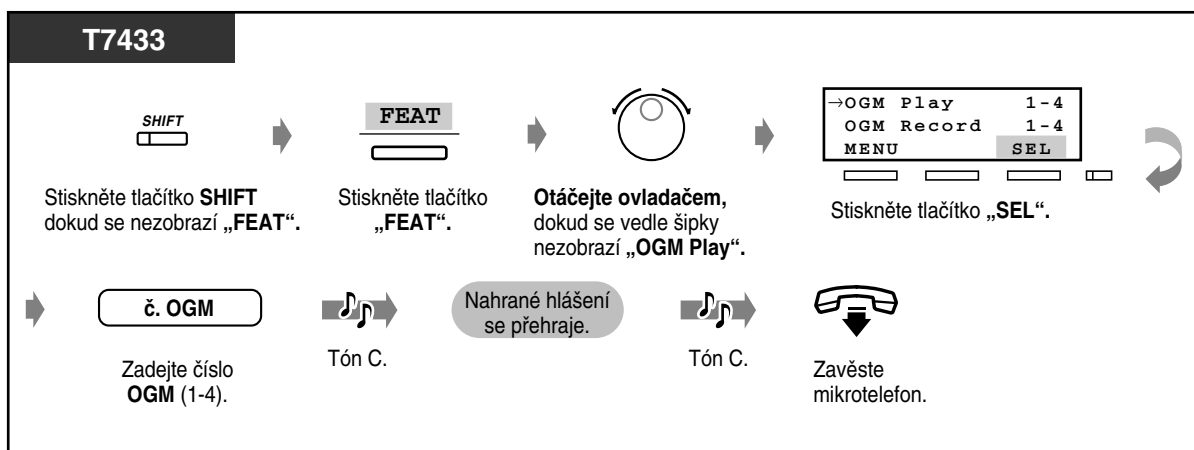
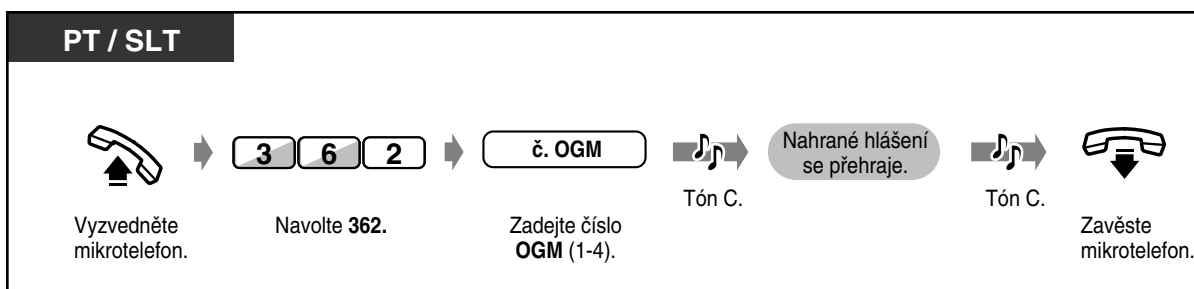

Nonstop servis TELEFONNÍ ÚSTŘEDNY
 volejte dispečink tel. **606 193 950**
 PanaTEL® je specialistou na telefonní ústředny,
 komunikační systémy Panasonic
www.PanaTEL.cz

◆ Přehrávání (pokrač.)

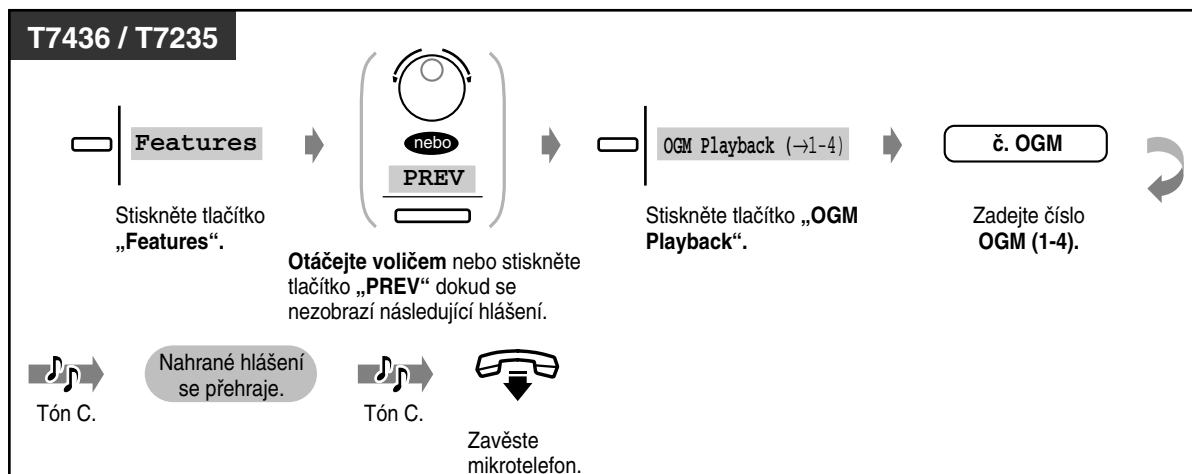

- **Nahrávání nebo přehrávání úvodního hlášení** se ukončí stisknutím tlačítka AUTO DIAL / STORE.
- **Časový limit hlášení**
Celková délka všech hlášení nesmí překročit šedesát čtyři sekundy. (Výchozí nastavení: 32 sekund pro OGM 1 a 3 a 0 sekund pro OGM 2 a 4.) Pro každé OGM 1 až 4 lze při programování systému nastavit jeho maximální délku, a to v hodnotách 0, 16, 32 a 64 sekund.
- Použití uvedené funkce vyžaduje přídatnou jednotku nebo kartu.
- Hlášení nelze smazat, ale přehrát novým. Přednastaveno: žádné hlášení.



Nonstop servis TELEFONNÍ ÚSTŘEDNY
volejte dispečink tel. **606 193 950**
PanaTEL® je specialistou na telefonní ústředny,
komunikační systémy Panasonic
www.PanaTEL.cz

3.2.4 Použití tlačítek ANSWER / RELEASE [pouze typ KX-T7441]

Tlačítka ANSWER a RELEASE na konzoli jsou vhodná zejména při použití náhlavní soupravy. Tlačítkem ANSWER můžete přijímat všechny hovory přicházející na připojený telefon. Tlačítko RELEASE slouží pro odpojení linky po ukončení nebo přepojení hovoru.

◆ Příjem hovoru



◆ Přepojení hovoru

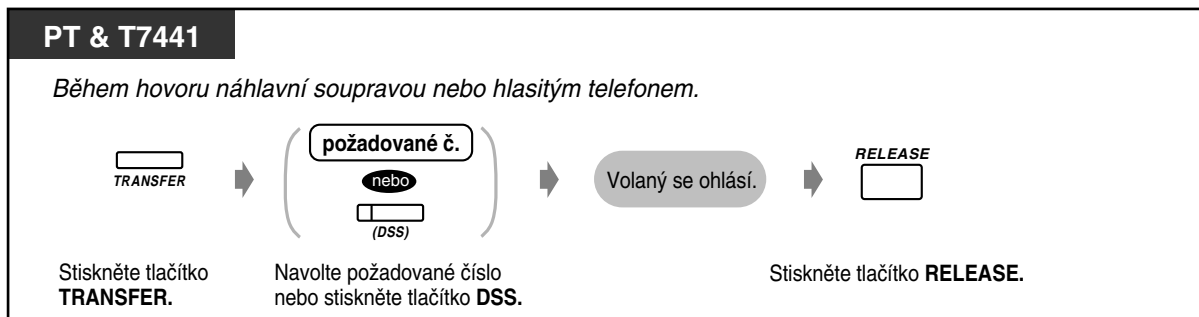

◆ Přepojení vnějšího hovoru na pobočku jedním tlačítkem

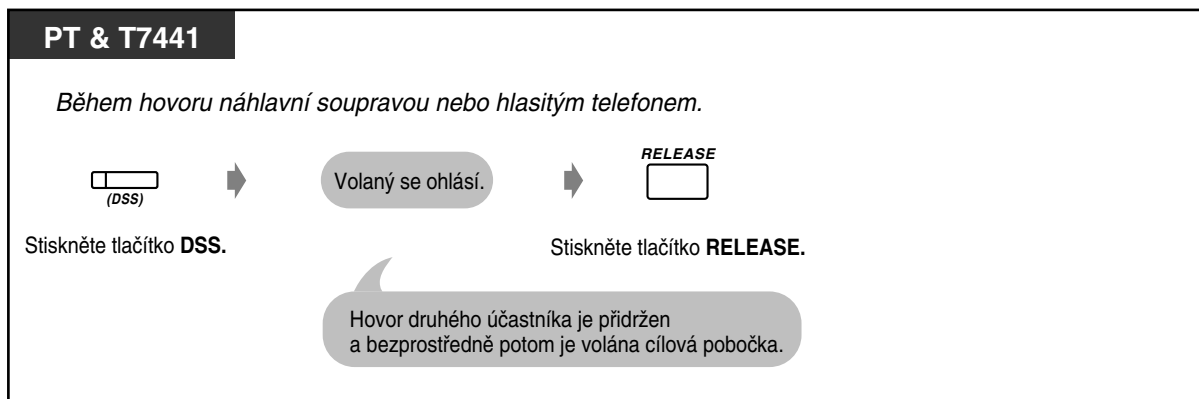

Nonstop servis TELEFONNÍ ÚSTŘEDNY
volejte dispečink tel. **606 193 950**
PanaTEL® je specialistou na telefonní ústředny,
komunikační systémy Panasonic
www.PanaTEL.cz

3.2.5 Funkce pro hotelové služby [pouze typy KX-T7436 a KX-T7235]

- Přihlašování / Odhlašování
- Nastavení budíku pro jinou pobočku

◆◆ Přihlášení / Odhlášení

Režim přihlášení aktivuje změnu na primární třídu služeb (COS) a rovněž automaticky vynuluje počítadlo poplatků. Režim odhlášení aktivuje změnu na sekundární třídu služeb a vytiskne náklady za hovory, minibar a další výdaje.

Změnu režimu pobočky hotelového pokoje lze provést z místa operátora nebo přímo z pobočky v hotelovém pokoji.

◆ Přihlášení

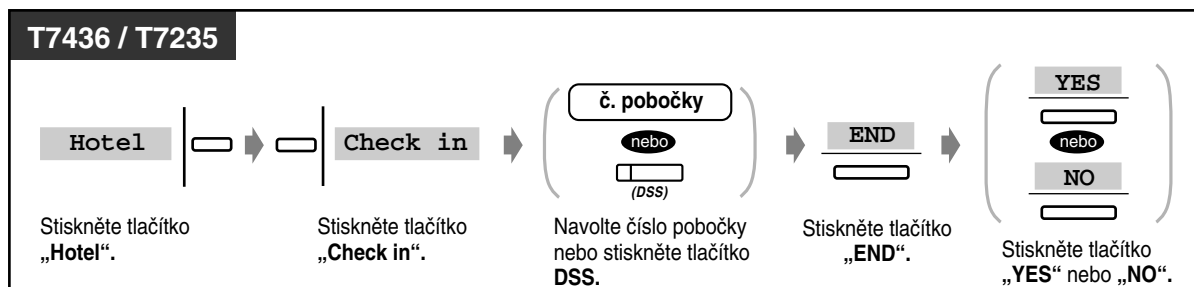

◆ Odhlášení, když je připojená tiskárna

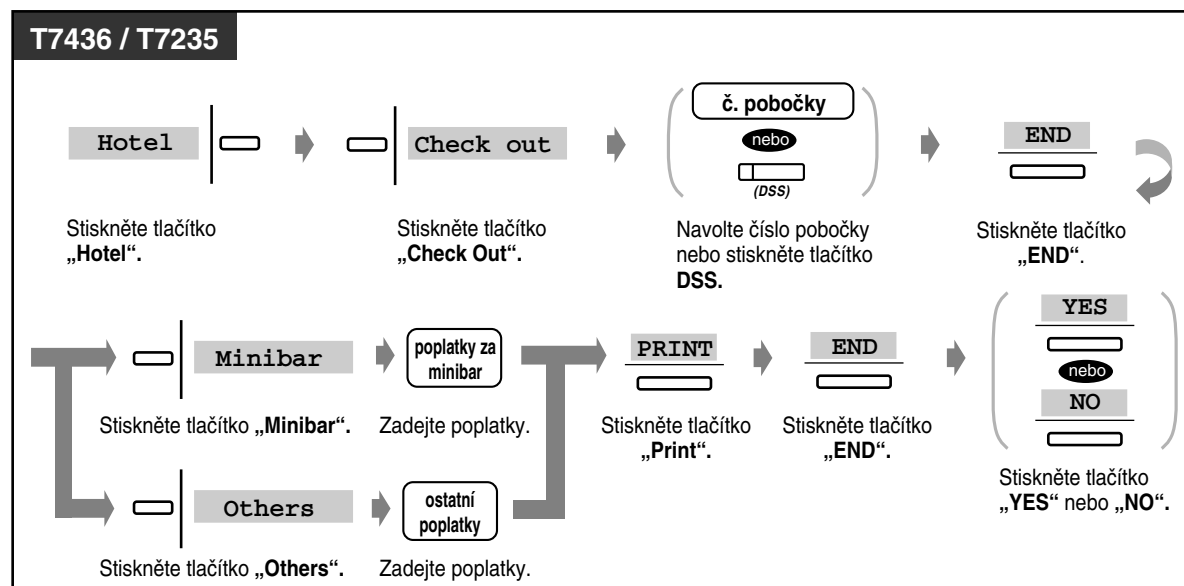

◆ **Odhlášení s kontrolou na displeji, když je odpojená tiskárna**

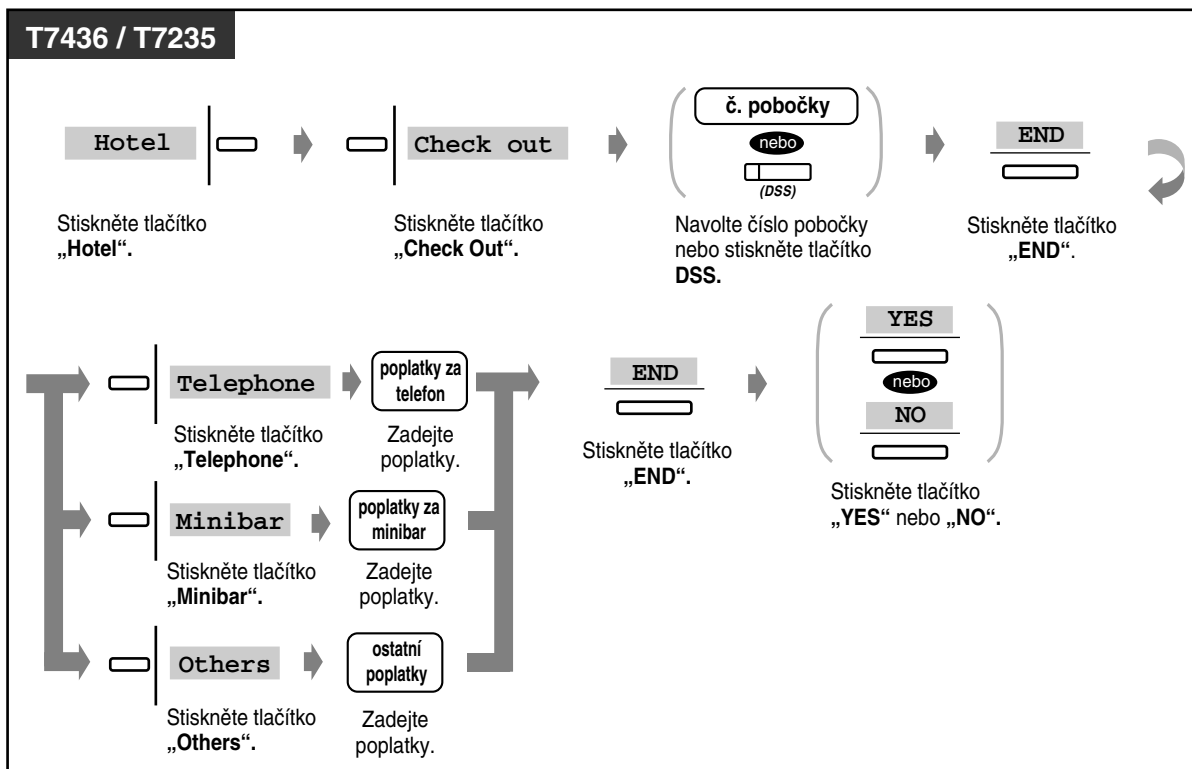

◆ **Změna režimu pokoje po odhlášení provedená z pracoviště operátora**

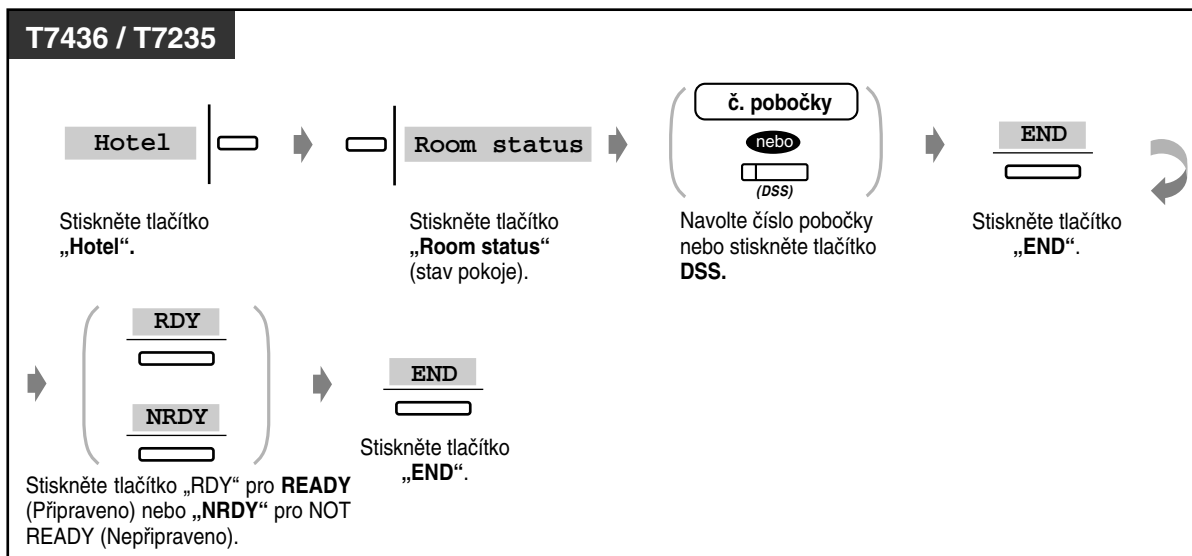

Nonstop servis TELEFONNÍ ÚSTŘEDNY
 volejte dispečink tel. **606 193 950**
 PanaTEL® je specialistou na telefonní ústředny,
 komunikační systémy Panasonic
www.PanaTEL.cz

◆ **Změna režimu pokoje po odhlášení provedená z hotelového pokoje po úklidu**

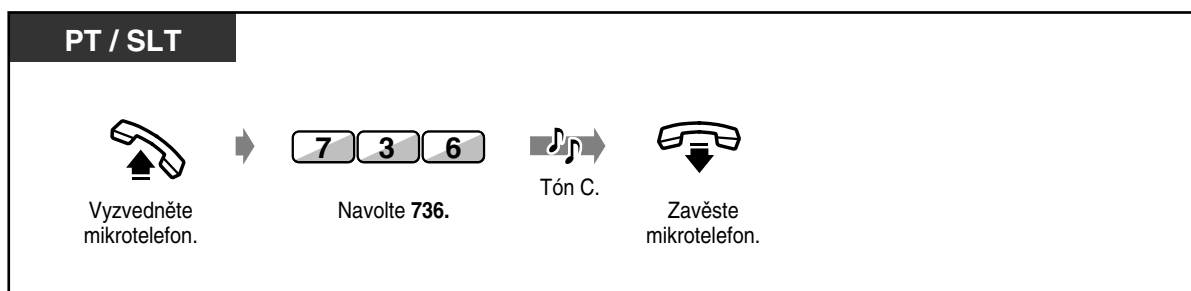

- Funkce umožňuje vyúčtovat poplatky za minibar a další poplatky nebo tyto náklady změnit. V takovém případě zadejte opravené náklady po stisknutí odpovídajícího tlačítka.
- Existují dva typy režimu odhlášení: připraveno (ready) nebo nepřipraveno (not ready) (uklizený / neuklizený pokoj).
- Po odhlášení z pracoviště operátora je režim pokoje automaticky změněn z přihlášeného na odhlášený-nepřipravený.
- Pro odhlášení systém umožňuje uložit informace až o 1000 hovorech. Jestliže počet uložených informací překročí 900, automaticky se vytisknou informace o pokoji, který má nejvíce hovorů. Pro odlišení od běžných výpisů je za číslem tohoto pokoje uvedeno „**“.

Příklad: [Pokoje : 201**]

Na konečném účtu tohoto pokoje bude pod nadpisem „Call amount“ uveden počet již předtím vytištěných hovorů.

Příklad: [01/01/99 12:05 AM 201 Call amount : 25]

Ověření lze provést na displeji telefonu:

<Příklad>

Když je připojená tiskárna:

Check out Room:	201
Minibar	25.00
Others	12.50
END	PREV PRINT

Když není připojená tiskárna:

Check out Room:	201
Telephone	100.00
Minibar	25.00
Others	12.50
END	PREV PRINT

- Když chcete vytisknout informace, musí být tiskárna připojená a pro odpovídající řízení toku musí být přiřazeno „XON/XOFF“.
- Kontrolka tlačítka DSS indikuje aktuální stav:
 - Svíí červeně:** Režim Přihlášení (Check-in)
 - Nesvíí:** Režim Odhlášení-připraveno
 - Bliká červeně:** Režim Odhlášení-nepřipraveno
- Místo tiskárny lze připojit na sériový port počítač s komunikačním programem umožňujícím číst, popřípadě zpracovávat údaje.



Nonstop servis TELEFONNÍ ÚSTŘEDNÝ

volejte dispečink tel. **606 193 950**

PanaTEL® je specialistou na telefonní ústředny, komunikační systémy Panasonic

www.PanaTEL.cz

Vytisknou se data podobná dále uvedeným.

*	Check Out Sheet	*

Check in	:	Jan.30.99 17:30
Check out	:	Jan.31.99 00:15
Room	:	201
01/30/99 06:00PM 201 01 4812134	00:00'52	46.23 KC
01/30/99 06:30PM 201 01 4775678	00:00'30	23.00 KC
01/30/99 07:21PM 201 01 4905100	00:00'44	30.77 KC
Telephone	100.00	
Minibar	25.00	
Others	12.50	

Total	KC	137.50



- Funkce hotelových služeb mají další možnosti použití:
- Po přihlášení může host uskutečňovat vnější hovory.
Po odhlášení host vnější hovory uskutečňovat nemůže.
- Po odhlášení je v položce Total“ obsažena telefonní marže.
O vložení marže se informujte u svého správce systému nebo prodejce.
- Host je v pokoji o zanechaném vzkazu informován svítící kontrolkou tlačítka Message nebo vyzváněním standardního telefonu.
Pokud je k ústředně připojen hlasový systém, uslyší host vzkaz uložený ve hlasové schránce.
- Host má k pobočce přístup pouhým stisknutím tlačítka s číslicí (např. v recepci).
- Operátor může pobočce zakázat vnitřní hovory z hostova pokoje pro zabránění nežádoucím hovorům.
- Záhlaví „Check Out Sheet“ lze při programování systému nahradit vlastním.



Nonstop servis TELEFONNÍ ÚSTŘEDNÝ
volejte dispečink tel. **606 193 950**
PanaTEL® je specialistou na telefonní ústředny,
komunikační systémy Panasonic
www.PanaTEL.cz

◆◆ Nastavení budíku pro jinou pobočku (Buzení)

Operátor může dálkově nastavit nebo zrušit buzení pro určitou pobočku. Jestliže tlačítko Alert na pobočce 1. operátora svítí červeně znamená to, že host na buzení nereagoval.

◆ Nastavit buzení

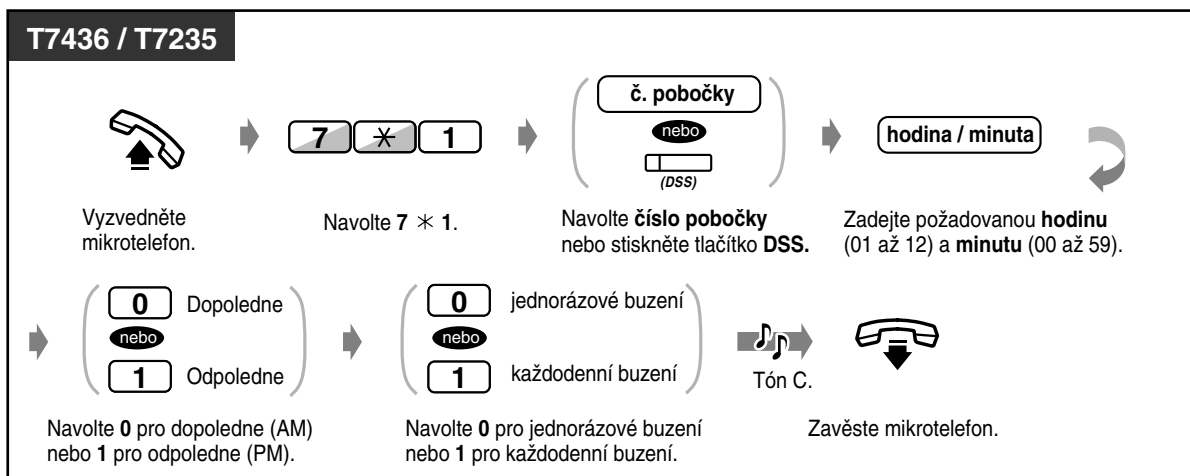

◆ Zrušit buzení

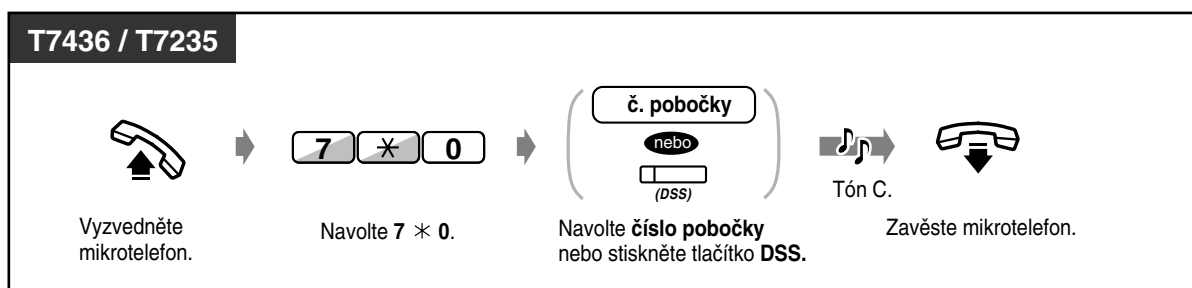

◆ Ověřit buzení

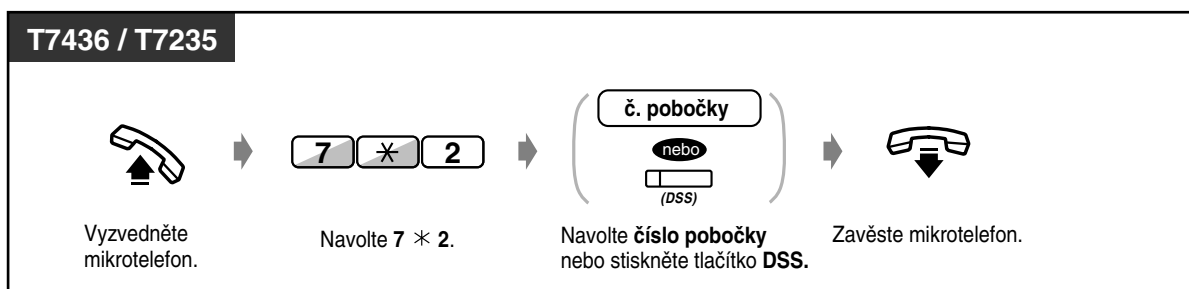

Nonstop servis TELEFONNÍ ÚSTŘEDNY
volejte dispečink tel. **606 193 950**
PanaTEL® je specialistou na telefonní ústředny,
komunikační systémy Panasonic
www.PanaTEL.cz

◆ **Ověření čísla pokoje, který neakceptoval vyzvánění budíku**

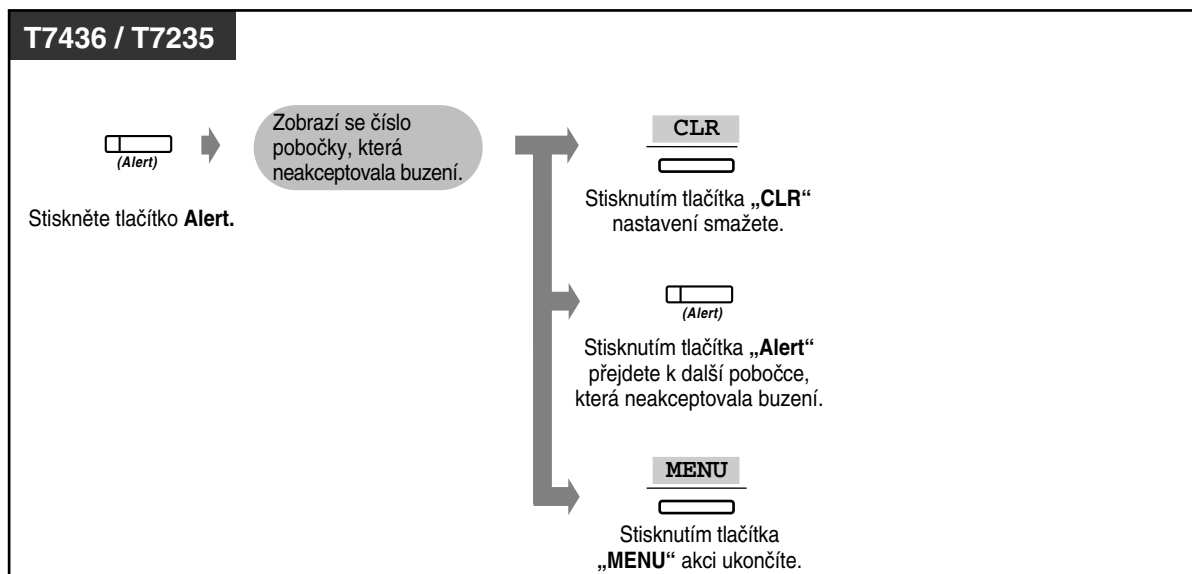

◆ **Zpětné volání do pokoje, který neakceptoval buzení**

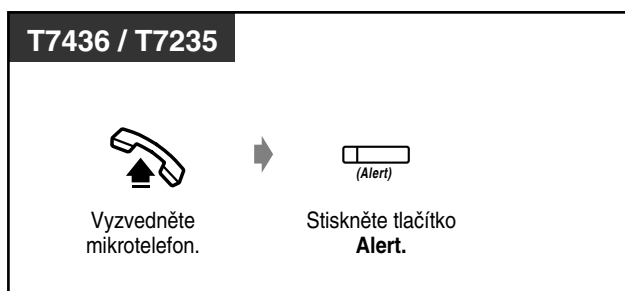

- Operátor může případně nahrát úvodní hlášení budíku (viz 3.2.3 Nahrávání úvodních hlášení).
- Buzení vyzvánění třikrát (po 30 sekundách) v intervalech po 60 sekundách (výchozí nastavení).
- Tlačítko Alert lze přiřadit pouze na pobočce 1. operátora.
- Podrobné informace o budíku se zaznamenávají a vytisknou se automaticky ve výpisu SMDR, pokud nebylo buzení kaceptováno.



- **Pokud je nastaveno každodenní buzení**, zobrazí se v rohu displeje znak „*“.

Alarm 10:10AM*



Přizpůsobení funkcí telefonu

- 4.1.3 Přizpůsobení tlačítek
Vytvoření nebo změna tlačítka Alert.

Kapitola 4

Přizpůsobení funkcí telefonu a systému

Tato kapitola popisuje, jak lze přizpůsobit jednotlivé telefony nebo celý systém potřebám uživatelů.
Najdete zde jak potřebná nastavení, tak i programování.

4.1 *Přizpůsobení funkcí telefonu (Programování pobočky)*

4.1.1 *Přizpůsobení funkcí telefonu (Programování pobočky)*

Jestliže používáte systémový telefon Panasonic (např. typ KX-T7436), máte možnost přizpůsobit si jeho funkce. Můžete například změnit jeho úvodní nastavení nebo funkce jednotlivých tlačítek tak, aby co nejlépe odpovídaly vašim potřebám.



- Jestliže se stěhujete do jiné kanceláře a na jinou linku, smazejte nejdříve všechna nastavení. Stará nastavení zůstávají uložena v paměti pobočky předchozího uživatele.



Nonstop servis TELEFONNÍ ÚSTŘEDNÝ
volejte dispečink tel. **606 193 950**
PanaTEL® je specialistou na telefonní ústředny,
komunikační systémy Panasonic
www.PanaTEL.cz

4.1.2 Úvodní nastavení

Výchozí nastavení jsou zobrazena tučně a ve stínovaných rámečcích. Vyhledejte si a označte požadované části k programování.



- Jestliže v programovém režimu nedojde během jedné minuty k žádné akci, programový režim se zruší a telefon se vrátí k běžnému provoznímu režimu.
- Chcete-li programový režim zrušit, vyzvedněte mikrotelefon.

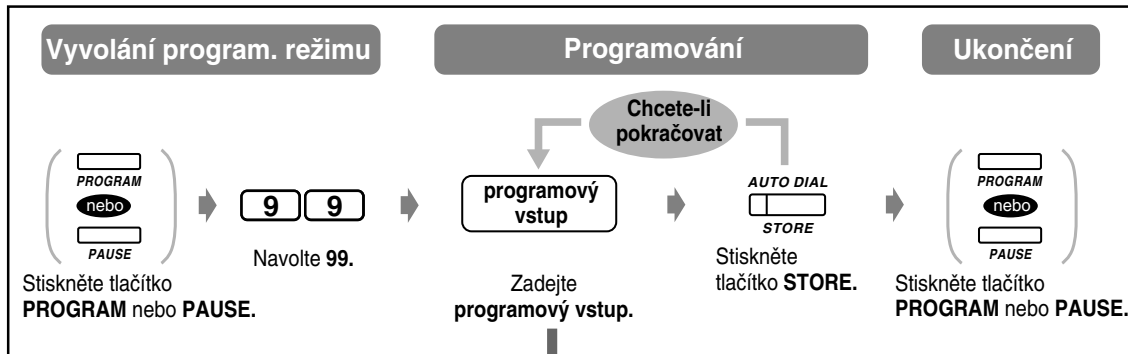

Položka	Volba	Programový vstup
Kterou linku preferujete pro uskutečnění hovorů po vyzvednutí mikrotelefonu? (Přiřazení preferované linky – odchozí hovory)	<input type="checkbox"/> Žádná linka	1 1
	<input type="checkbox"/> Volná vnější linka	1 2
	<input type="checkbox"/> Předvolená vnější linka	1 3 č. vnější linky (01-54)
	<input type="checkbox"/> Vnitřní linka (Intercom)	1 INTERCOM
Kterou linku preferujete pro příjem hovorů po vyzvednutí mikrotelefonu? (Přiřazení preferované linky – příchozí hovory)	<input type="checkbox"/> Žádná linka	2 1
	<input type="checkbox"/> Vyzvánějící linka	2 2
	<input type="checkbox"/> Předvolená vnější linka	2 3 č. vnější linky (01-54)
Jaký způsob volby preferujete při jednotlačítkové volbě? (Přiřazení plně jednotlačítkové volby)	<input type="checkbox"/> Vyzvednutí mikrotelefonu a následné stisknutí tlačítka jednotlačítkové volby.	3 1
	<input type="checkbox"/> Stisknutí tlačítka jednotlačítkové volby.	3 2



Nonstop servis TELEFONNÍ ÚSTŘEDNY
 volejte dispečink tel. **606 193 950**
 PanaTEL® je specialistou na telefonní ústředny,
 komunikační systémy Panasonic
www.PanaTEL.cz

Položka	Volba	Programový vstup
Jaký preferujete způsob příjmu vnitřního hovoru? (Vyzvánění vnitřního hovoru)	<input type="checkbox"/> Vyzvánění	4 1
	<input type="checkbox"/> Přímý – hlas volajícího je slyšet bez vyzvánění.	4 2
Chcete rozlišovat tón čekajícího vnitřního a vnějšího hovoru? (Volba tónu čekajícího hovoru)	<input type="checkbox"/> Ne. Pro oba typy hovorů stejný tón.	5 1
	<input type="checkbox"/> Ano. Chci používat odlišné tóny.	5 2
Jakým zařízením chcete přijímat hovory? (Volba mikrotelefonu /náhlavní soupravy)	<input type="checkbox"/> Mikrotelefon	9 1
	<input type="checkbox"/> Náhlavní souprava	9 2
Jakou preferujete službu hlasové pošty, když vám volající nahrává vzkaz do vaší hlasové schránky? (Nastavení režimu LCS)	<input type="checkbox"/> Nahrávaný vzkaz můžete monitorovat reproduktorem telefonu (Handsfree režim)	* 1 1
	<input type="checkbox"/> Zazní pouze výstražný tón. (Privátní režim)	* 1 2

Továrně přednastavené hodnoty jsou podbarveny šedě.

◆◆ Ověření aktuálního nastavení

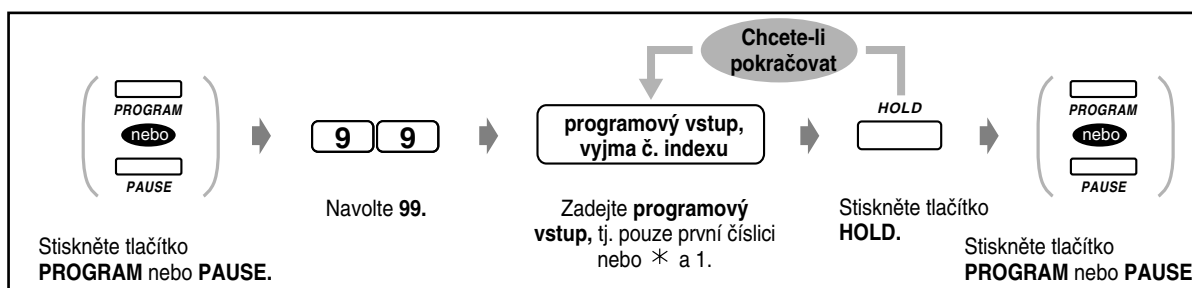

◆ Nastavení továrních hodnot (v tabulce šedě podbarveno)



Nonstop servis TELEFONNÍ ÚSTŘEDNY
volejte dispečink tel. **606 193 950**
PanaTEL® je specialistou na telefonní ústředny,
komunikační systémy Panasonic
www.PanaTEL.cz

4.1.3 Přizpůsobení tlačítek telefonu

Víceúčelovým tlačítkům CO, tlačítkům DSS a tlačítkům programovatelných funkcí (PF) lze přiřadit dále uvedené funkce. Jestliže váš telefon například má více tlačítek CO než je počet dosažitelných vnějších linek, můžete nevyužitá tlačítka použít pro jednotlačítkovou volbu.

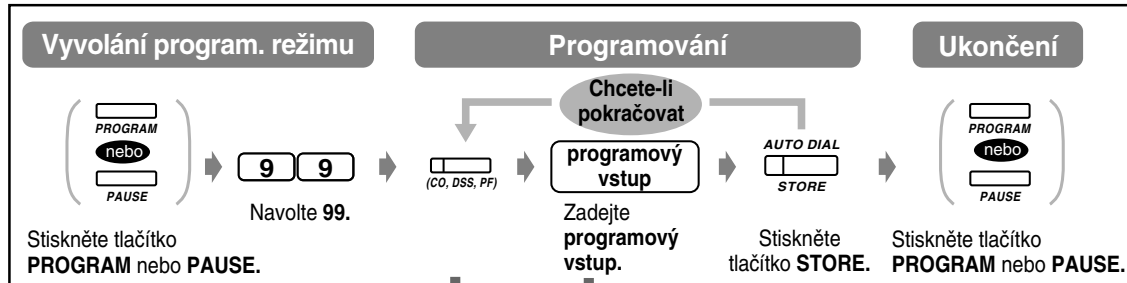

Tlačítko	Programovatelná tlačítka			Programový vstup Kód + parametr
	CO	DSS	PF	
Loop-CO (Výběr vnější linky) ^{*4}	✓			[*]
Group-CO (Skupina vnějších linek) ^{*4}	✓			[#] Č. skupiny vnějších linek (1—8)
Single-CO (Jednotlivá vnější linka) ^{*4}	✓			[0] Č. vnější linky (01—54)
DSS (Direct Station Selection)	✓	✓		[1] Č. pobočky
Jednotlačítková volba	✓	✓	✓	[2] Požadované číslo ^{*1} (max. 16 číslic)
MESSAGE	✓	✓		[3]
FWD/DND (Přesmerovat hovor/Nevyrušovat)	✓	✓	✓	[4]
SAVE (Uložení telefonního čísla)	✓	✓	✓	[5]
Account (Účet)	✓	✓	✓	[6]
CONF (Konference)	✓	✓	✓	[7]
Log-In/Log-Out (Přihlášení/Odhlášení)	✓			[8][0] Č. příjmové skupiny
Přepojení na hlasovou poštu ^{*2}	✓	✓	✓	[8][2] Č. pobočky hlasové pošty
Nahrávání hovoru do vl. hlasové schránky ^{*2}	✓	✓		[8][3] Č. pobočky hlasové pošty
Nahrávání hovoru do jiné hlasové schránky ^{*2}	✓	✓		[8][4] Č. pobočky hlasové pošty
Nastavit LCS ^{*2}	✓	✓		[8][5]
Zrušit LCS ^{*2}	✓	✓		[8][6]
ALERT (budík)	✓			[8][7]
Skupinová pobočka PHANTOM	✓	✓		[8][8] Č. skupinové pobočky
Služby ISDN ^{*3}	✓	✓	✓	[8][9]
Noční služba	✓	✓		[8][*]



- *1 Uložit lze rovněž tlačítka „*“, „#“, FLASH, PAUSE, SECRET (INTERCOM) a -(CONF).
Uživatelé přístrojů KX-T7220 a KX-T7250 mohou místo tlačítka PAUSE použít tlačítko PROGRAM. Pokud nechcete aby se uložené číslo zobrazovalo na displeji, stiskněte před a za číslem, které chcete utajit tlačítko SECRET (INTERCOM).
Jestliže ukládáte číslo účastníka na vnější lince, musíte na začátku čísla uložit kód přístupu na vnější linku (9, 81 až 88).
Když musíte zadávat číslo účtu, můžete je zadat před kódem přístupu na vnější linku.
<Příklad>

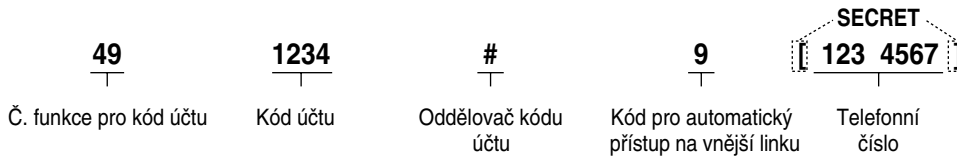

- *2 Toto tlačítko se používá pro funkci integrace hlasové pošty.
- *3 Použitelnost tohoto tlačítka závisí na službách ISDN vaší telefonní společnosti. Viz kapitola 2.2.6 „Přístup ke službám ISDN“.
- *4 Chcete-li ze systémového telefonu volit volbou „9“ nebo „81“ až „88“ příslušnou vnější linku, musí být tato linka nebo skupina linek uložena některým z CO tlačítek.
- **Programový režim můžete kdykoli ukončit** vyzvednutím mikrotelefonu.

◆◆ Rozlišování vyzváněcích tónů jednotlivých tlačítek CO (pouze digitální systémové telefony)

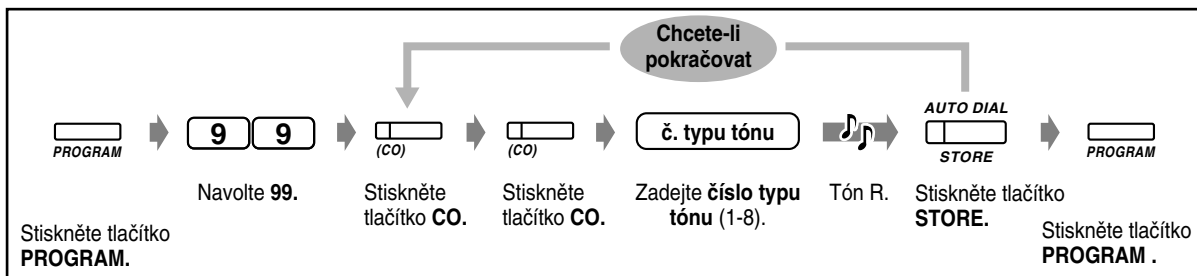

◆ Zapnutí nebo vypnutí vyzvánění skupinové pobočky (pouze digitální systémové telefony)

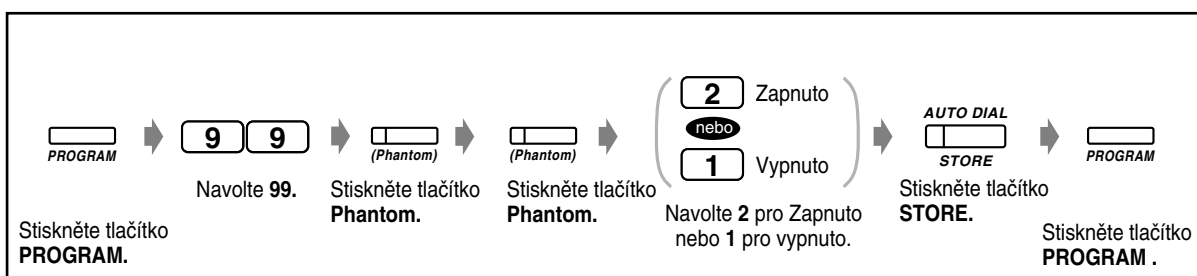

Nonstop servis TELEFONNÍ ÚSTŘEDNY
volejte dispečink tel. **606 193 950**
PanaTEL® je specialistou na telefonní ústředny,
komunikační systémy Panasonic
www.PanaTEL.cz

◆◆ **Smazání dat tlačítka**

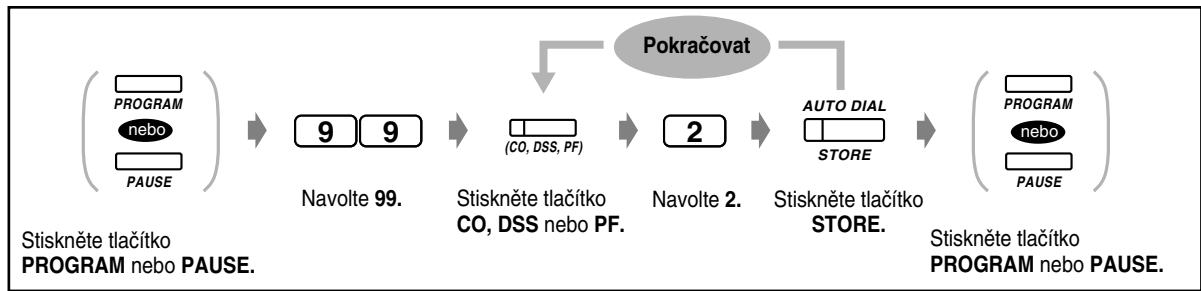

4.1.4 Správa hovorného [pouze předvolené pobočky]

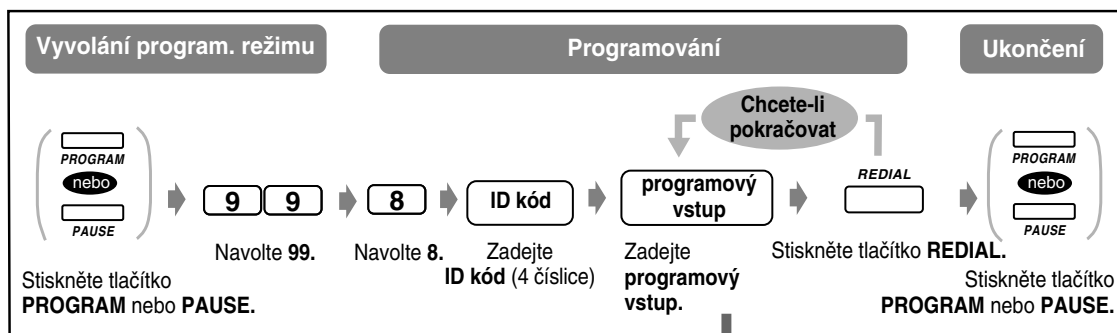

Položka	Programový vstup
Zobrazit hovorné určité pobočky.	[1] Číslo pobočky <input type="text"/> SEL <input type="text"/>
Smazat hovorné určité pobočky.	[1] Číslo pobočky <input type="text"/> SEL <input type="text"/> CLR <input type="text"/> AUTO DIAL <input type="text"/> STORE <input type="text"/>
Zobrazit hovorné určité vnější linky.	[2] Číslo vnější linky (01—54) <input type="text"/> SEL <input type="text"/>
Zobrazit celkové hovorné.	[3] <input type="text"/> SEL <input type="text"/>
Zobrazit hovorné určitého kódu účtu.	[4] Číslo kódu účtu (001—128) <input type="text"/> SEL <input type="text"/> SEL <input type="text"/>
Smazat hovorné určitého kódu účtu.	[4] Číslo kódu účtu (001—128) <input type="text"/> SEL <input type="text"/> SEL <input type="text"/> CLR <input type="text"/> AUTO DIAL <input type="text"/> STORE <input type="text"/>
Přiřadit nový tarif za impuls. Desetinná čárka (na LCD zobrazená tečkou) se zadává tlačítkem *.	[5] Nový tarif (1-8 čísel) <input type="text"/> AUTO DIAL <input type="text"/> STORE <input type="text"/>
Smazat hovorné všech vnějších linek a kódů účtu.	[6] <input type="text"/> CLR <input type="text"/> [Zobrazí se datum a čas posledního mazání.] <input type="text"/> AUTO DIAL <input type="text"/> STORE <input type="text"/>
Smazat hovorné všech poboček.	[6] <input type="text"/> NEXT <input type="text"/> CLR <input type="text"/> [Zobrazí se datum a čas posledního mazání.] <input type="text"/> AUTO DIAL <input type="text"/> STORE <input type="text"/>
Tisk celkového hovorného (každé vnější linky a každého kódu účtu), hovorného všech poboček nebo hovorného každé pobočky podle záznamu SMDR. Zobrazí-li se na displeji systémového telefonu SMDR not ready, pak není k sériovému portu ústředny připojena tiskárna nebo PC připravené číst data.	[7] [1] celkové hovorné
	[7] [2] hovorné všech poboček
	[7] [3] Číslo pobočky hovorné každé pobočky
Přiřadit kód účtu.	[8] Číslo kódu účtu (001—128) <input type="text"/> CLR <input type="text"/> <input type="text"/> Nové číslo účtu (max. 10 číslic) <input type="text"/> AUTO DIAL <input type="text"/> STORE <input type="text"/>



- Chcete-li se po dokončeném programování vrátit k úvodnímu displeji, stiskněte místo tlačítka REDIAL tlačítko HOLD.
- Správu lze provádět z kteréhokoliv systémového přístroje, zná-li uživatel ID kód.



Nonstop servis TELEFONNÍ ÚSTŘEDNY
 volejte dispečink tel. **606 193 950**
 PanaTEL® je specialistou na telefonní ústředny,
 komunikační systémy Panasonic
www.PanaTEL.cz

4.2 **Přizpůsobení funkcí systému** (**Uživatelské programování systému**)

4.2.1 **Informace o programování**

Celý systém lze programově přizpůsobit danému použití. Je možno nastavit podmínky pro každou pobočku, skupinu poboček, třídu služeb atd. Některým pobočkám lze například zakázat volání na vnější linky. Kromě toho je možno naprogramovat různá data jako např. čísla pro systémovou zrychlenou volbu, která mohou používat uživatelé na všech pobočkách.

Systém je z výroby dodáván s určitým výchozím (továrním) nastavením. Většinu programování pro vás připraví prodejce. Poradte se s ním o dané aplikaci systému a případném přeprogramování pro vaše účely. V této příručce jsou uvedeny pouze položky uživatelského programování. Přístup k programování by měl mít pouze správce systému a ne všichni uživatelé poboček. Vstup do programování je chráněn heslem, které se nastavuje při programování systému.

Položky, které lze programově měnit uživatelským programováním jsou uvedeny dále (programová čísla):

- Datum a čas [000]
- Čísla a jména pro systémovou zrychlenou volbu [001/002]
- Čísla a názvy poboček [003/004]
- Nastavení programovatelných CO tlačítek systémových telefonů [005]
- Nastavení poboček Operátor / Manager [006]
- Přiřazení konzole a párového systémového telefonu [007]
- Zprávy v nepřítomnosti [008]
- Nastavení telefonních čísel tísňového volání [009]
- Omezení účtu [010]
- Rozpětí sazeb [011]
- Čísla a názvy poboček ISDN [012 / 013]
- Omezení účtu pro ISDN pobočky [014]
- Čísla rychlé volby [015]
- Nastavení programovatelných CO tlačítek systémových DECT telefonů [020]

Potřebný telefon

Systémový telefon Panasonic s displejem (např. KX-T7433, KX-T7436).

Uživatelské heslo

Pro vstup do programového režimu je vyžadováno zadání hesla uživatele (4-7 číslic), které musí být předem určeno v rámci programování systému. Ověřte svoje heslo (výchozí: 1234).

Podmínky

Programovat lze vždy pouze z jedné pobočky, která má zavěšený mikrotelefon a nemá žádný přidružený hovor. Jestliže probíhá programování na jiné pobočce, zobrazí se hlášení „Another Use“.

Seznam

Než zahájíte programování, rozmyslete si požadovaná nastavení a napište si seznam pro každou programovanou položku. Je to vhodné i pro další programování v budoucnu. Technik instalující systém vlastní tabulky, které obsahují všechna nastavení. Požádejte jej o kopii těchto tabulek, abyste měli k dispozici přehled všech funkcí, podmínek a nastavení.

Funkce tlačítek při programování

V programovém režimu se mění funkce jednotlivých tlačítek. Tyto programové funkce jsou uvedeny na překryvném papírovém štítku dodaném s telefonem. Položte si tento štítek přes příslušná tlačítka telefonu. Pokud se potřebné funkce zobrazují na displeji, nebudete štítek s funkcemi potřebovat.

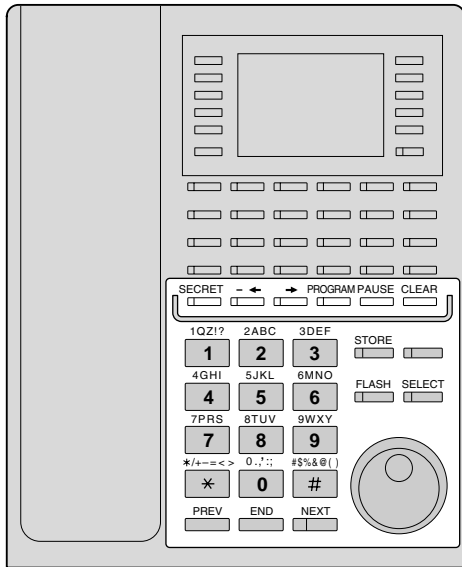

Telefon KX-T7436 s překryvným štítkem.

Displej

Na displeji se zobrazují užitečné informace o průběhu programování. Na víceřádkovém displeji jsou navíc zobrazeny použitelné funkce. Postupujte podle hlášení v každém programovém kroku. Následuje ukázka uvodního displeje v programovém režimu.

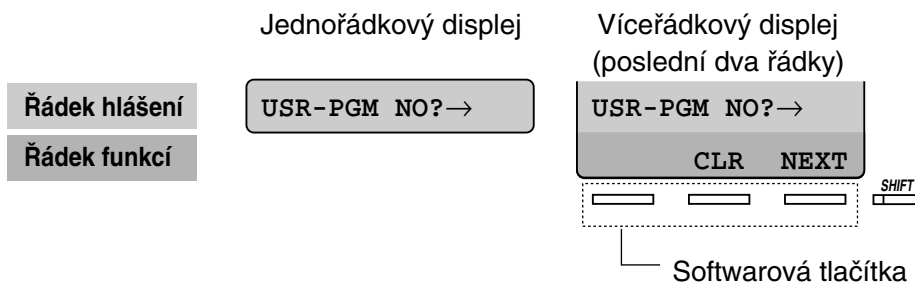

Řádek hlášení vás vede programováním a umožňuje zkontrolovat provedenou volbu. Když se např. zobrazí „Jack No?->“, zadejte číslo zásuvky. Na displeji lze zobrazit až 16 znaků současně. Pro posouvání delších znakových řetězců slouží tlačítka → nebo ←. V řádku funkcí jsou zobrazeny funkce přiřazené softwarovým tlačítkům umístěným pod displejem. Když svítí kontrolka tlačítka SHIFT vedle displeje znamená to, že jsou k dispozici podtituly. Stisknutím tlačítka SHIFT ověříte dostupné funkce.

Číslo zásuvky / číslo pobočky

Každému číslu zásuvky přísluší určité programování. Číslo zásuvky představuje fyzické připojení telefonu k ústředně. Pokud je jedna zásuvka sdílena dvěma telefony, které mají samostatná čísla poboček (XDP eXtra Device Port), je číslo zásuvky definováno jako Jack XX-1 pro systémový telefon a Jack XX-2 pro standardní telefon. Na displeji může být zobrazeno XX-2 i v případě, když pobočka nemá nastavenou funkci XDP. **Jestliže neznáte číslo zásuvky nebo číslo pobočky**, ověřte si je postupem uvedeným na následující stránce.



Nonstop servis TELEFONNÍ ÚSTŘEDNÝ
volejte dispečink tel. **606 193 950**
PanaTEL® je specialistou na telefonní ústředny,
komunikační systémy Panasonic
www.PanaTEL.cz

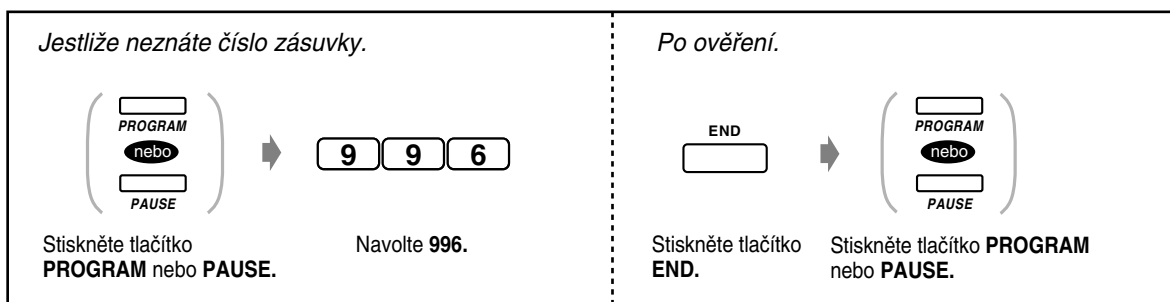

Ověření

Ověření vámi zadaných dat po jejich uložení do paměti:

- Kontrolka tlačítka STORE svítí červeně.
- Potvrzovací tón:
 - Jedno pípnutí: vaše zadání bylo přijmuto.
 - Tři pípnutí: vaše zadání bylo odmítnuto.

◆◆ Popis ikon

Ikony představují určité vodítko jednotlivými kroky programování. V následujícím příkladu je uvedena ukázka jejich použití:

 Zadejte programové číslo (xxx = zadané číslo).

 Stiskněte odpovídající tlačítko na telefonu nebo softwarové tlačítko odpovídající zobrazení na displeji.

<Příklad>

 Je zobrazeno hlášení „NEXT“.

V tomto případě lze použít obě dále uvedené metody:

- Stiskněte tlačítko ().
- Stiskněte softwarové tlačítko odpovídající zobrazení „NEXT“ na displeji.



Hlášení na displeji „SEL+“, „SEL-“ a „SEL“ znamenají „SELECT“. „CLR“ znamená „CLEAR“.

 Stiskněte tlačítko dokud se nezobrazí požadovaný vstup.

 Zadejte svoji volbu.

<Příklad>

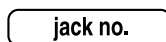
 Je zobrazeno hlášení „Jack no.“. Zadejte číslo zásuvky.

◆◆ Postup

Základní postup je popsán dále.

1. Vyvolání programového režimu



2. Programování

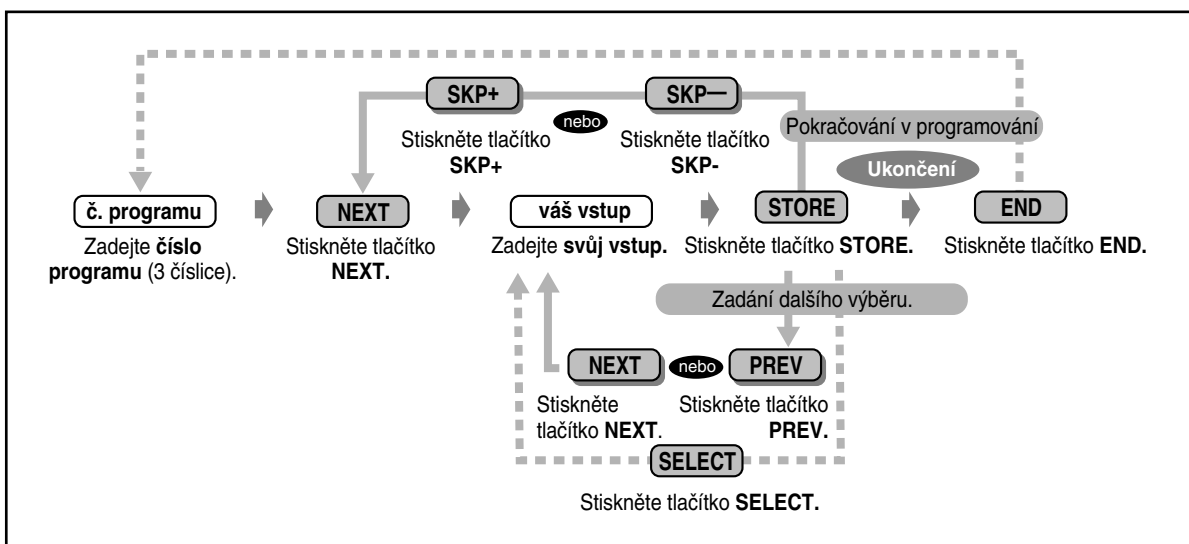

- Postup na další/předcházející program nebo vstup.
- - - Zadání požadovaného programu nebo vstupu.



- Pro smazání nebo změnu zadaného vstupu stiskněte tlačítko CLEAR (TRANSFER).
- **Ověření vámi zadaných dat** po jejich uložení do paměti:
 - Kontrolka tlačítka STORE svítí červeně.
 - Potvrzovací tón:
 - Jedno pípnutí: vaše zadání bylo přijmuto.
 - Tři pípnutí: vaše zadání bylo odmítnuto.
- Programový režim je možno kdykoli ukončit vyzvednutím mikrotelefonu.



Nonstop servis TELEFONNÍ ÚSTŘEDNY
volejte dispečink tel. **606 193 950**
PanaTEL® je specialistou na telefonní ústředny,
komunikační systémy Panasonic
www.PanaTEL.cz

3. Ukončení režimu

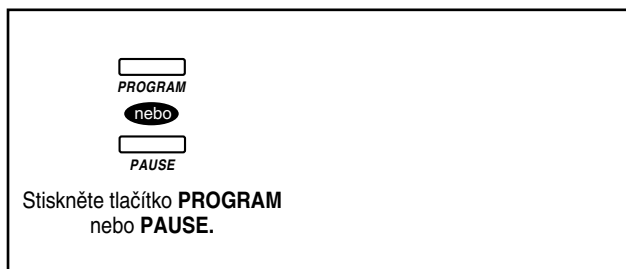

◆◆ Zadávání znaků

Při ukládání jmen nebo vzkazů zadávejte znaky dále uvedeným způsobem. V tabulce na následující stránce jsou uvedeny znaky příslušející každému tlačítku. Alfanaumerické znaky se zadávají tlačítky číselníku telefonu.

Příklad: Tlačítkem 2 se zadávají písmena A, a, B, b, C nebo c.

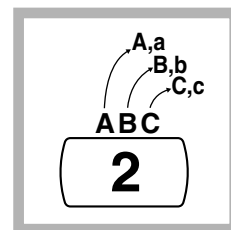

Zadávání znaků

- Stiskněte požadované tlačítko.
- Stiskněte odpovídající softwarové tlačítko, tlačítko SELECT (AUTO ANSWER) nebo otáčejte dle potřeby ovladačem.
- Zopakujte postup pro zbývající znaky.



- **Pro smazání posledně zadaného znaku** stiskněte tlačítko ← (CONF).
- **Pro smazání všech znaků** stiskněte tlačítko CLEAR (TRANSFER).
- **Pro změnu malých a velkých písmen** stiskněte tlačítko SHIFT. Stisknutím tohoto tlačítka se změří režim psaní malých/velkých písmen až do dalšího stisknutí tlačítka.



Nonstop servis TELEFONNÍ ÚSTŘEDNY
volejte dispečink tel. **606 193 950**
PanaTEL® je specialistou na telefonní ústředny,
komunikační systémy Panasonic
www.PanaTEL.cz

Tabulka kombinací 1 pro zadávání znaků, systémové telefony řady KX-T74xx

Otočný ovladač Tlačítka	Pořadí zobrazování při otáčení ovladače
1	1 Q q R r S s T t ...
2	2 A a B b C c D d ...
3	3 D d E e F f G g ...
4	4 G g H h I i J j ...
5	5 J j K k L l M m ...
6	6 M m N n O o P p ...
7	7 P p Q q R r S s ...
8	8 T t U u V v W w ...
9	9 W w X x Y y Z z (mezera) ...
0	0 (mezera) ! ? , ' : ; ...
*	* / + - = < > # \$...
#	# \$ % & @ () A a B b ...











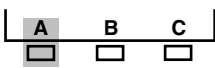
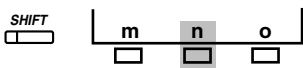
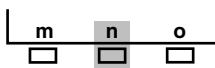

Tabulka kombinací 2 pro zadávání znaků, systémové telefony řady KX-T70xx, KX-T71xx, KX-T72xx,

SHIFT a softwarová tlačítka Počet stisků tlačítka SELECT Tlačítka		S1	SHIFT+S1	S2	SHIFT+S2	S3	SHIFT+S3	SHIFT+ SHIFT+S1	SHIFT+ SHIFT+S2
	0	1	2	3	4	5	6	7	8
1	1	Q	q	Z	z	!	?		
2	2	A	a	B	b	C	c		
3	3	D	d	E	e	F	f		
4	4	G	g	H	h	I	i		
5	5	J	j	K	k	L	l		
6	6	M	m	N	n	O	o		
7	7	P	p	Q	q	R	r	S	s
8	8	T	t	U	u	V	v		
9	9	W	w	X	x	Y	y	Z	z
0	0	(mezera)	.	,	í	:	;		
*	*	/	+	ñ	=	<	>		
#	#	\$	%	&	@	()		



Nonstop servis TELEFONNÍ ÚSTŘEDNY
 volejte dispečink tel. **606 193 950**
 PanaTEL® je specialistou na telefonní ústředny,
 komunikační systémy Panasonic
www.PanaTEL.cz

<Příklad> Zadání jména „Ann“

A	n	n
<p>- Použití otočného ovladače</p> <p>2  dokud se nezobrazí „A“ .</p>	<p>6  dokud se nezobrazí „n“ .</p>	<p>6  dokud se nezobrazí „n“ .</p>
<p>- Použití softwarových tlačítek</p> <p>2 </p>	<p>6 </p>	<p>6 </p>
<p>- Použití tlačítka SELECT</p> <p>2 </p>	<p>6    </p>	<p>   </p>



Nonstop servis TELEFONNÍ ÚSTŘEDNÝ
 volejte dispečink tel. **606 193 950**
 PanaTEL® je specialistou na telefonní ústředny,
 komunikační systémy Panasonic
www.PanaTEL.cz

4.2.2 Nastavení data a času [000]

Po nastavení aktuálního data a času se tento údaj zobrazí po zavěšení mikrotelefonu na displeji systémového telefonu.

Výchozí nastavení: '95 Jan. 1 SUN 0:00 AM (může být jiné podle verze systému)

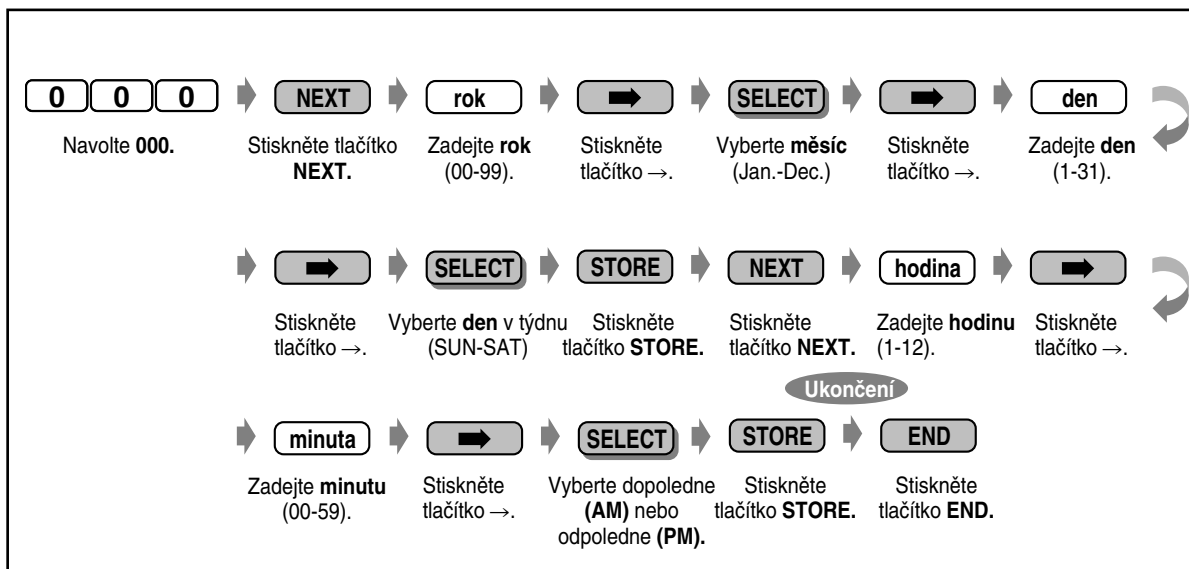

- Po změně všech požadovaných hodnot můžete stisknout tlačítko STORE, aniž byste zadávali zbývající údaje.
- Hodiny začnou jít správně bezprostředně po stisknutí tlačítka STORE.
- Žádné zadání nelze ponechat prázdné (bez hodnoty).
- V případě služeb ISDN se hodiny nastavují automaticky.



Nonstop servis TELEFONNÍ ÚSTŘEDNY
volejte dispečink tel. **606 193 950**
PanaTEL® je specialistou na telefonní ústředny,
komunikační systémy Panasonic
www.PanaTEL.cz

4.2.3 Nastavení čísel systémové zrychlené volby [001]

Do paměti systému lze uložit až 500 často volaných čísel.

Výchozí nastavení: žádné číslo

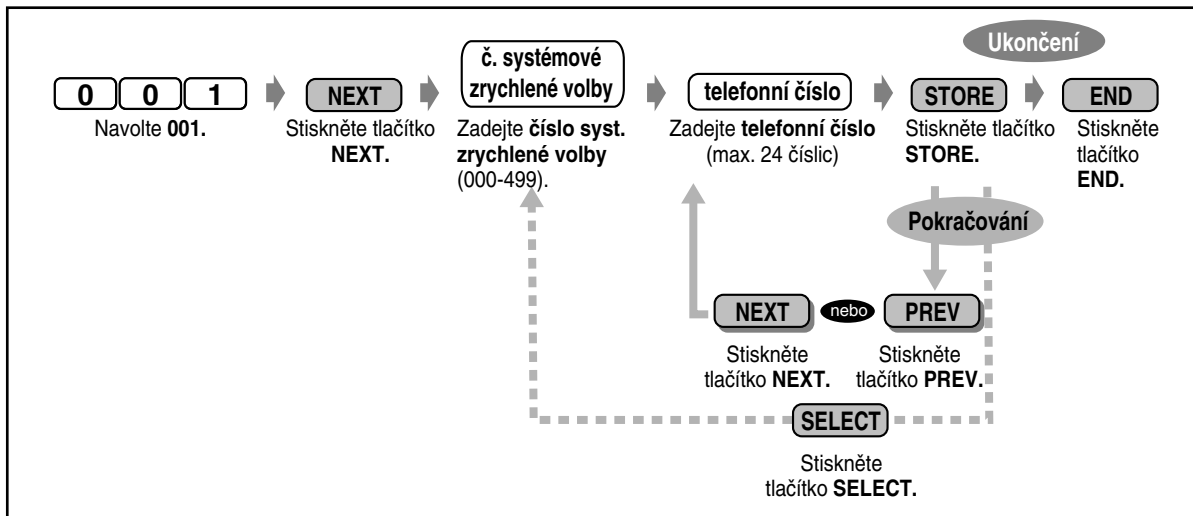

- Seznam systémové zrychlené volby je uveden jako „Programový seznam pro 001/002“ v oddílu 4.2.4. Zadání jmen pro systémovou zrychlenou volbu (002). Telefonní seznam je uveden jako „Seznam pro systémovou zrychlenou volbu“ v oddílu 6.3.1 Telefonní seznamy.
- Pokud má požadované číslo více než 24 číslic, rozdělte je na části, které uložíte pod dvěma nebo více čísly systémové zrychlené volby.
- Uložit lze rovněž tlačítka „*“, „#“, FLASH, PAUSE, SECRET (INTERCOM) a — (CONF).

Pokud nechcete, aby se uložené číslo zobrazovalo na displeji, stiskněte před a za číslem, které chcete utajit tlačítko SECRET (INTERCOM).

Jestliže ukládáte číslo účastníka na vnější lince, musíte na začátku čísla uložit kód přístupu na vnější linku (9, 81 až 88).

Když musíte zadávat číslo účtu, můžete je zadat před kódem přístupu na vnější linku.

<Příklad>



- Čísla systémové zrychlené volby se používají pro identifikaci hovorů. Pro správnou funkci musí být mezi přístupový kód na vnější linku a vlastní číslo vložena pomlčka. Směrové číslo musí být uvedeno vždy (i pro místní čísla v jedné oblasti).



Nonstop servis TELEFONNÍ ÚSTŘEDNÝ
volejte dispečink tel. **606 193 950**
PanaTEL® je specialistou na telefonní ústředny,
komunikační systémy Panasonic
www.PanaTEL.cz

4.2.4 Zadání jmen pro systémovou zrychlenou volbu [002]

Uložit lze také jméno odpovídající danému číslu systémové zrychlené volby. Tato jména se zobrazují při uskutečňování hovorů prostřednictvím displeje. (Viz „Použití operací z displeje“). Způsob zadávání znaků je uveden v oddílu „Zadávání znaků“ v kapitole 4.2.1 Informace o programování, viz tabulky na str. 4-14.

Výchozí nastavení: Žádný záznam.

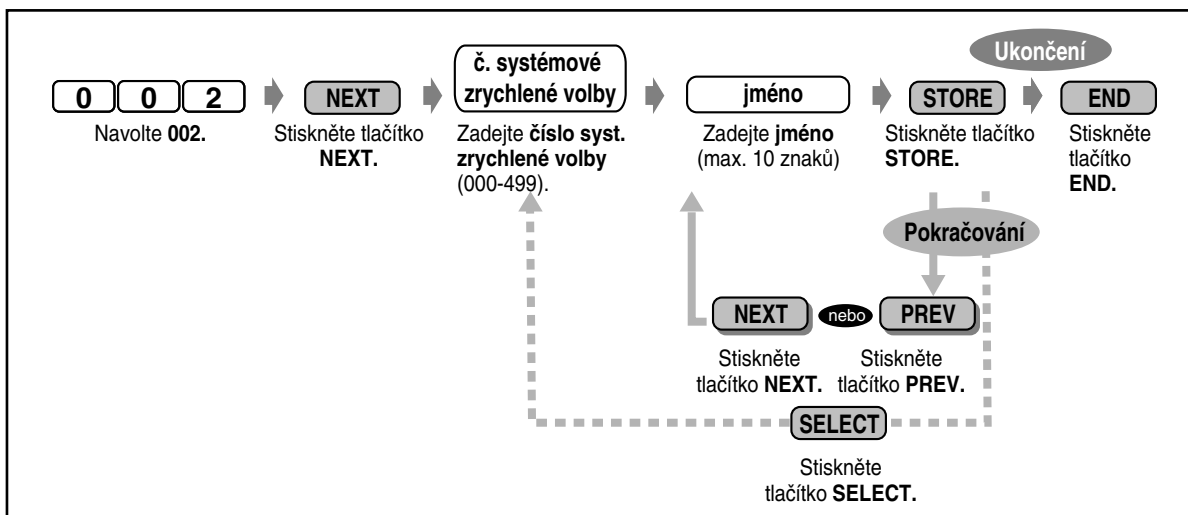

- Seznam systémové zrychlené volby je uveden jako „Programový seznam pro 001/002“ v oddílu 4.2.4 Zadání jmen pro systémovou zrychlenou volbu (002). Telefonní seznam je uveden jako „Seznam pro systémovou zrychlenou volbu“ v oddílu 6.3.1 Telefonní seznamy.



Nonstop servis TELEFONNÍ ÚSTŘEDNÝ
volejte dispečink tel. **606 193 950**
PanaTEL® je specialistou na telefonní ústředny,
komunikační systémy Panasonic
www.PanaTEL.cz

Programový seznam pro [001/002]

Č. syst. zrychl. volby	Jméno	Tel. číslo	Č. syst. zrychl. volby	Jméno	Tel. číslo
000			046		
001			047		
002			048		
003			049		
004			050		
005			051		
006			052		
007			053		
008			054		
009			055		
010			056		
011			057		
012			058		
013			059		
014			060		
015			061		
016			062		
017			063		
018			064		
019			065		
020			066		
021			067		
022			068		
023			069		
024			070		
025			071		
026			072		
027			073		
028			074		
029			075		
030			076		
031			077		
032			078		
033			079		
034			080		
035			081		
036			082		
037			083		
038			084		
039			085		
040			086		
041			087		
042			088		
043			089		
044			090		
045			091		

Č. syst. zrychl. volby	Jméno	Tel. číslo	Č. syst. zrychl. volby	Jméno	Tel. číslo
092			138		
093			139		
094			140		
095			141		
096			142		
097			143		
098			144		
099			145		
100			146		
101			147		
102			148		
103			149		
104			150		
105			151		
106			152		
107			153		
108			154		
109			155		
110			156		
111			157		
112			158		
113			159		
114			160		
115			161		
116			162		
117			163		
118			164		
119			165		
120			166		
121			167		
122			168		
123			169		
124			170		
125			171		
126			172		
127			173		
128			174		
129			175		
130			176		
131			177		
132			178		
133			179		
134			180		
135			181		
136			182		
137			183		

Kapitola 5

Mobilní stanice DECT

Tato kapitola obsahuje podrobný popis obsluhy všech funkcí mobilní stanice DECT. Přečtením kapitoly získáte přehled o rozsáhlých možnostech systému DECT. Ústředny KX-TD816 i KX-TD1323 obsahují volitelnou podporu systému DECT.

5.1 Bezpečnostní opatření

5.1.1 Bezpečnostní pokyny

Věnujte mimořádnou pozornost dále uvedeným bezpečnostním pokynům pro provoz mobilních stanic (PS) systému Panasonic DECT.

◆◆ **Bezpečnost**

1. Nabíječka musí být připojena výhradně do zásuvky elektrického rozvodu, jehož parametry odpovídají údajům v uživatelské příručce, nebo které jsou uvedeny na výrobním štítku nabíječky.
2. Jestliže mobilní stanici nepoužíváte, vypněte ji. Také nabíječku je vhodné odpojit od elektrického rozvodu, když nebude po delší dobu používána.

◆◆ **Instalace**

Provozní prostředí

1. Nepoužívejte mobilní stanici ani nabíječku v blízkosti vodních zdrojů, jako je např. koupací vana, umývadlo, výlevka apod. Nevhodné jsou rovněž vlhké sklepy.
2. Mobilní stanice ani nabíječka by rovněž neměly být umístěny v blízkosti tepelných zdrojů, jako jsou radiátory ústředního topení, kuchyňské sporáky atd. Teplota provozního prostředí by se měla pohybovat v rozmezí 5°C až 40°C.

Umístění

1. Nevystavujte mobilní stanici ani nabíječku zatížení těžkými předměty.
2. Dbejte na to, aby na uvedené přístroje neupadly žádné předměty a aby nedošlo k jejich políť jakoukoli kapalinou. Nevystavujte přístroje působení kouře, prachu, vibrací nebo nárazů.
3. Nabíječku umístěte na rovnou a dostatečně pevnou plochu.

◆◆ **Baterie**

S ohledem na snížení nebezpečí požáru nebo zranění obsluhy si pečlivě přečtěte následující pokyny a dodržujte je.

1. Používejte výhradně předepsaný druh baterií.
2. Staré baterie nevyhazujte do ohně, protože by mohly vybuchnout. Při likvidaci starých baterií dodržujte místní vyhlášky pro zacházení s odpady.
3. Nerozebírejte staré baterie. Obsahují agresivní elektrolyt, který může způsobit poleptání kůže nebo zranění očí. Elektrolyt je toxický.
4. Dbejte na to aby se kontakty baterie nedostaly do styku s kovovými předměty, které by je mohly zkratovat. Při zkratu se baterie i vodič silně zahřejí, takže mohou způsobit požár nebo popálení.
5. Nenabíjejte baterie, které jsou dodávány nebo doporučeny k jinému zařízení, protože by mohlo dojít k vytečení agresivního elektrolytu nebo k výbuchu baterie.
6. Nezkoušejte oživovat starší baterie tohoto zařízení působením tepla, protože by mohlo dojít k náhlému vytečení elektrolytu, který je agresivní.
7. Pokud nebudete zařízení delší dobu používat (několik měsíců nebo déle), vyjměte baterie. V období nečinnosti by mohlo dojít k vytečení elektrolytu dovnitř přístroje.
8. Staré baterie co nejdříve vyhodte, protože by z nich mohl vytéct elektrolyt.

-
9. Nepřecheovávejte toto zařízení ani jeho baterie v prostředí s vysokou teplotou. Baterie, které jsou kvůli prodloužení životnosti skladovány v lednici je třeba před použitím nechat ohřát na pokojovou teplotu. Dbejte při tom na to, aby na nich nekondenzovala voda.

◆◆ **Pro dosažení nejlepšího výkonu**

Dosah

1. Vzhledem k tomu, že je signál mezi buňkovou a mobilní stanicí přenášen prostřednictvím rádiových vln, závisí dosah zařízení na topografii provozního prostoru, na počasí a na provozních podmínkách.
2. Za normálních okolností je dosah zařízení větší ve volném prostoru než uvnitř budovy. Překážky, jako například zdi, mohou způsobit rušení hovoru parazitními odrazy. Dosah zařízení je omezován také působením kovových předmětů jako jsou vysoké plechové skříně, ocelové armatury železobetonových konstrukcí atd.
3. V prostorách, které jsou z hlediska konstrukce budovy daleko od buňkové stanice nemusí mobilní stanice fungovat.

Rušení

Hovor přenášený mezi buňkovou a mobilní jednotkou může být příležitostně rušen působením jiných zdrojů elektromagnetického záření jako jsou mikrovlnné trouby, TV přijímače, faxy, rozhlasové přijímače, osobní počítače atd.

Jestliže je hovor rušen, odejděte dále od zdroje rušení.

UPOZORNĚNÍ:

S OHLEDEM NA ZABRÁNĚNÍ POŽÁRU ČI ÚRAZU ELEKTRICKÝM PROUDEM NEVYSTAVUJTE VÝROBEK DEŠTI ANI PŮSOBENÍ VLHKOSTI.

5.2 Než začnete používat mobilní stanici DECT

5.2.1 Než začnete používat mobilní stanici DECT

◆◆ Co je mobilní stanice DECT?

Mobilní stanice DECT Panasonic KX-TD7500 lze používat po doplnění pobočkové ústředny KX-TD816 nebo KX-TD1232 volitelným bezdrátovým systémem, který může být používán souběžně s ostatními telefony.

Kapacita

V jednotlivých systémech lze používat následující počet mobilních stanic:

KX-TD816 16

KX-TD1232 64

V rámci jedné základny (CS Cell Station) lze vést po mobilních stanicích současně čtyři hovory.



◆◆ Registrace mobilní stanice

Před prvním použitím je nutno mobilní stanici zaregistrovat v systému a určit její číslo pobočky. O registraci se poraďte se svým prodejcem.

◆◆ Displej

Displej mobilní stanice má dva řádky a zobrazují se na něm informace vztahující se k jejímu provozu. Kromě toho se na displeji zobrazuje nápověda k volitelným tlačítkům a funkcím, umožňující ovládat mobilní stanici i bez uživatelské příručky. Viz kapitola 5.4.2 Programování mobilní stanice.



Nonstop servis TELEFONNÍ ÚSTŘEDNÝ
volejte dispečink tel. **606 193 950**
PanaTEL® je specialistou na telefonní ústředny,
komunikační systémy Panasonic
www.PanaTEL.cz

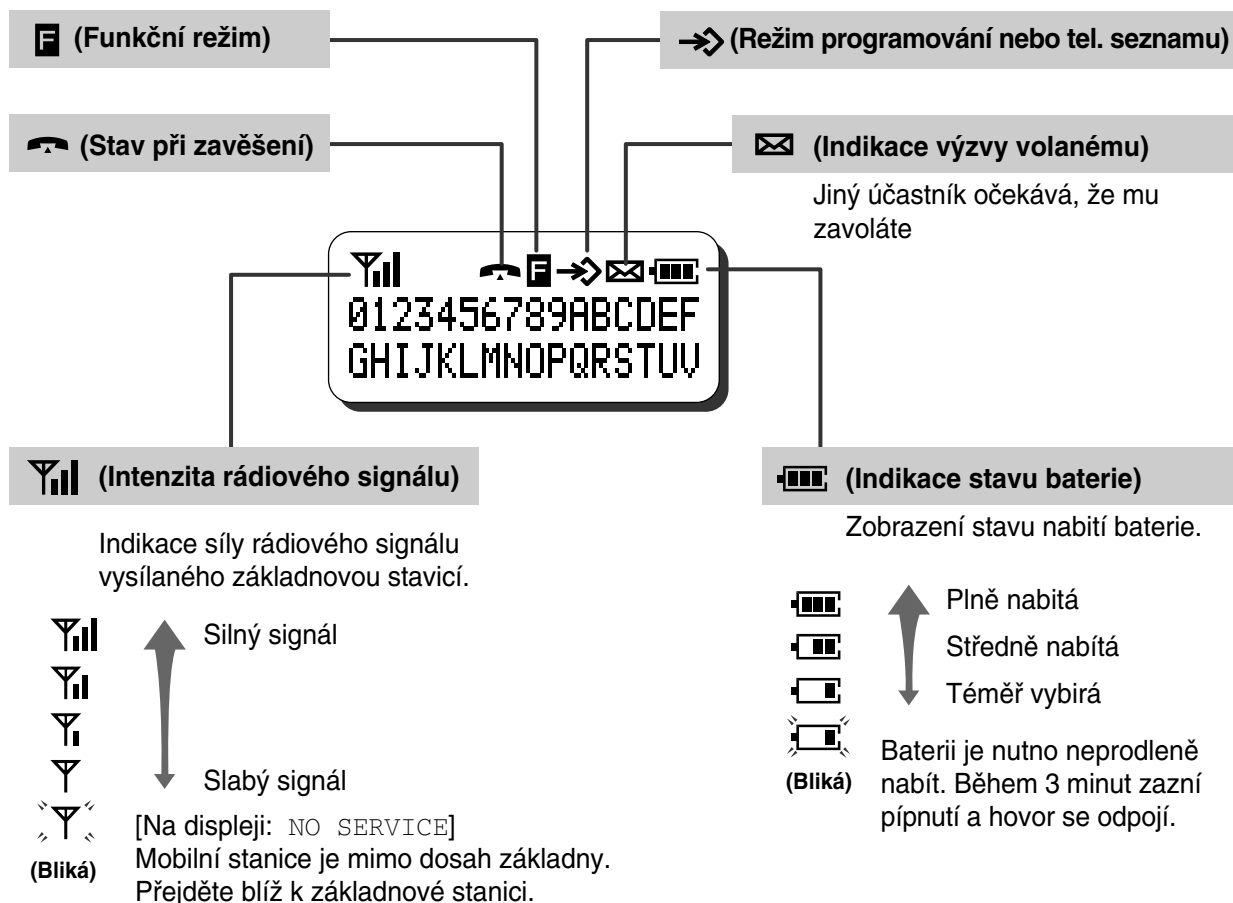

◆◆ Nabíjení baterie

Baterii je nutno nabít před prvním zahájením provozu nebo když napětí baterie poklesne. Když začne na displeji blikat symbol „“, nebo když během hovoru zazní každých 5 sekund pípnutí, nebo když se na displeji objeví hlášení „BATTERY EMPTY“, nabijte baterii nebo ji vyměňte za nabitou rezervní baterii. Pokud to neučiníte, hovor bude během tří minut automaticky odpojen.

Standardní životnost baterie

Předpokládá se plně nabitá baterie Panasonic a pokojová teplota 25°C.

Provozní režim (hovor)	až 10 hodin
Pohotovostní režim	až 100 hodin



Nonstop servis TELEFONNÍ ÚSTŘEDNY
volejte dispečink tel. **606 193 950**
PanaTEL® je specialistou na telefonní ústředny,
komunikační systémy Panasonic
www.PanaTEL.cz

Instalace baterie

Zaklesněte spodek baterie do pouzdra mobilní stanice a zatlačte ji na místo dokud slyšitelně nezaklapne do aretované polohy.

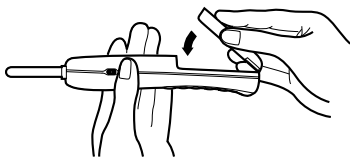

Výměna baterie

Vypněte vypínač (OFF) abyste předešli ztrátě obsahu paměti, stiskněte uvolňovací tlačítko a vyjměte baterii.

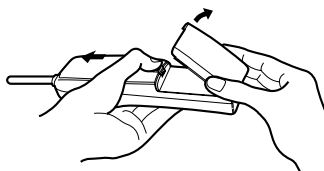

Nabíjení baterie

a) Připojte k nabíječce síťový napáječ a zapojte ho do zásuvky.

b) Zasuňte mobilní stanici s připojenou baterií do nabíječky.

- Nabíjejte baterii asi 1,5 hodiny.
- Když je nabíjení dokončeno, změní se barva kontrolky z oranžové na zelenou.

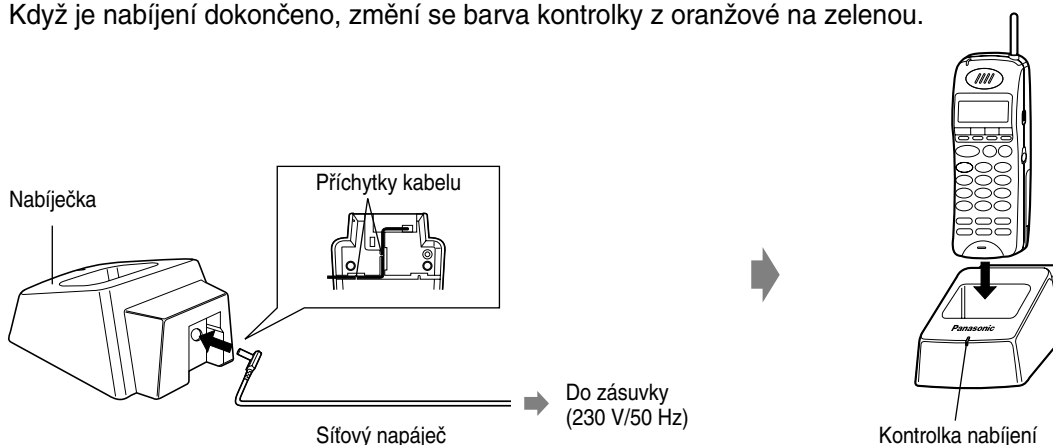

- Baterie je v provozu, když je vypínač mobilní stanice v poloze ON (zapnuto).
- Životnost baterie se může měnit v závislosti na provozních podmínkách a teplotě okolí.
- Používejte výhradně baterie Panasonic.
- Dbejte na to, aby se nabíjecí kontakty baterie nedostaly do styku s kovovými předměty. Mohlo by dojít ke zkratu spojenému s přehřátím a nebezpečím popálení.
- Očistěte kontakty baterie i nabíječky nejméně jedenkrát měsíčně čistým měkkým hadříkem. Znečistěné kontakty mohou být příčinou nedostatečného nabití baterie.
- Mobilní stanice může přijímat hovory i během nabíjení.
- Nemusíte se obávat přebíjení baterie.



- Síťový napáječ slouží současně jako hlavní vypínač. Dbejte proto na to, aby byl zapojen do dobře přístupné zásuvky v blízkosti zařízení.

◆◆ Číslo funkce

Obsluha některých funkcí vyžaduje zadání příslušného čísla funkce (a případně dalších parametrů). Existují dva dále uvedené typy čísel funkcí:

- Měnitelné číslo funkce
- Pevné číslo funkce

Pevné číslo funkce nelze změnit. Měnitelné číslo funkce však pro usnadnění obsluhy změnit lze. Případnou změnu čísel funkcí konzultujte se svým prodejcem. V této příručce jsou ve výkladu obsluhy funkcí použita výchozí čísla funkcí (přiřazená při výrobě).

Tlačítko s měnitelným číslem funkce je napůl stínované . Pokud jste změnili číslo funkce, používejte nové číslo. Nově přiřazená čísla funkcí si poznamenejte do „Seznamu čísel funkcí“ v Dodatcích.

◆◆ Číslo pobočky / Systémové číslo DECT

Pokud to je v rámci programování mobilní stanice povoleno (viz oddíl 5.4.2), může se na displeji v pohotovostním režimu zobrazit číslo vaší pobočky a/nebo číslo připojeného systému DECT.

◆◆ Tóny

Během obsluhy funkce nebo po jejím ukončení uslyšíte různé potvrzovací tóny. Viz oddíl 6.4.1 Význam jednotlivých tónů (Dodatky).

◆◆ Příklady

Uvedené příklady a ukázky zobrazení na displeji se vztahují na mobilní stanici připojenou k ústředně KX-TD1232.

◆◆ Omezení

Programováním systému mohou být některé funkce pro váš telefon zakázané. Zeptejte se správce systému nebo prodejce.

◆◆ Popis ikon

Dále uvedené ikony zobrazují dostupnost funkcí, poznámky a ovládání funkcí. Podrobnosti jsou uvedeny v kapitole 2.1.1 „Před zahájením provozu telefonu“.













Při obsluze zařízení si můžete usnadnit práci prostřednictvím ikon uvedených na vnitřní straně zadní části obalu této příručky.



Nonstop servis TELEFONNÍ ÚSTŘEDNY
volejte dispečink tel. **606 193 950**
PanaTEL® je specialistou na telefonní ústředny,
komunikační systémy Panasonic
www.PanaTEL.cz









◆◆ Popis tlačítek

Pro ovládání mobilní stanice slouží řada tlačítek, jejich význam je uveden níže.

	INTERCOM: Slouží pro uskutečnění a příjem vnitřních hovorů.		Víceúčelová CO tlačítka (F1 až F3): Slouží pro příjem nebo uskutečnění vnějšího hovoru. Tlačítko Loop-CO je vždy přiřazeno jako tlačítko F1. Stisknutím tohoto tlačítka je automaticky obsazena volná vnější linka. Tlačítka F2 a F3 mohou být rovněž použita jako funkční tlačítka (je nutné přiřazení tlačítka). Výraz v závorkách, např (Save) znamená, že dané tlačítko bylo přiřazeno funkci „Save“.
	TALK: Tlačítko slouží pro uskutečnění hovoru, příjem hovoru nebo ukončení hovoru.		
	CANCEL: Slouží pro ukončení hovoru a pro opuštění telefonního seznamu nebo funkčního režimu.		
	CLEAR / TRANSFER: Tlačítko slouží pro smazání chybně zadaného čísla při volbě nebo pro přepojení hovoru jinému účastníkovi.		BOOK: Slouží pro vstup do režimu telefonního seznamu nebo pro volbu menu ve funkčním režimu.
	HOLD: Slouží pro přidržení hovoru.		FLASH: Slouží pro odpojení aktuálního hovoru a uskutečnění jiného hovoru bez zavěšení mikrotelefonu.
	Funkční tlačítko: Slouží pro vyvolání funkčního režimu nebo (ve spojitosti s dalšími tlačítky) k aktivaci funkce.		Vypínač. Slouží pro zapnutí (ON) nebo vypnutí (OFF) mobilní stanice. ON (●) nebo OFF (○).
	AUTO / OK: Slouží pro systémovou zrychlenou volbu a pro uložení programových změn.		Tlačítko řízení hlasitosti: V zavěšeném stavu nebo během vyzvánění slouží pro nastavení hlasitosti vyzvánění (sedm úrovní, vypnuto a vibrační režim). Během hovoru se používá pro nastavení hlasitosti sluchátka (tři úrovně). Nastavená úroveň hlasitosti je indikována na displeji odpovídajícím počtem hvězdiček.
	REDIAL: Slouží pro opakování volby posledního čísla.		



Nonstop servis TELEFONNÍ ÚSTŘEDNÝ
volejte dispečink tel. **606 193 950**
PanaTEL® je specialistou na telefonní ústředny,
komunikační systémy Panasonic
www.PanaTEL.cz

	PAUSE  : Slouží pro vložení pauzy do čísla během volby.		CONF  : Slouží pro ustavení konference tří účastníků.
	FWD/DND  : Slouží pro přepojení hovoru nebo pro aktivaci funkce Nevyrušovat (DND).		TONE: Slouží pro dočasnou změnu režimu volby na tónovou volbu.
	MESSAGE  : Slouží pro upozornění obsazené pobočky nebo pro zpětné volání odesílateli upozornění.		



- Tato tlačítka lze rovněž aktivovat pomocí displeje. Viz kapitola 5.3.9 „Nastavení funkčních tlačítek na displeji“.

Ukázka postupu obsluhy

V následujícím obrázku je popsána ukázka obsluhy určité funkce.

5.3.6 Použití telefonního seznamu

Ukládání čísel a jmen

Pomocí mobilní stanice můžete ukládat, upravovat nebo mazat jednotlivé položky jako v telefonním seznamu mobilní stanice, tak i v seznamu pro systémovou zrychlenou volbu.

The screenshot shows the PS menu with the following steps and options:

- Press **F** and **BOOK** icons, then **→OK**.
- Press **→OK**.
- Press **→OK**.
- Press **jméno** and **→OK**.
- Press **MODIFY BOOK**, **PS-NEW-ENTRY**, **ENTER NAME =1/99 REMAINS**, **<Example> Panasonic**, and **Panasonic ENTER PHONE-NO.**.
- Press **Stiskněte tlačítko FUNCTION a BOOK.**, **Stiskněte tlačítko OK.**, **Stiskněte tlačítko OK.**, **Zadejte jméno (max. 16 znaků).¹**, and **Stiskněte tlačítko OK.**
- Press **→OK**.
- Press **telefonní č.**, **→OK**, and **C**.
- Press **Panasonic 0123456789** and **STORED**.
- Press **Zadejte telefonní č. (max. 32 číslic).²**, **Stiskněte tlačítko OK.**, and **Stiskněte tlačítko CANCEL.**

Podtitulek funkce

Popis funkce

Postup obsluhy

Ukázky zobrazení displeje jsou pro usnadnění orientace uvedeny v šedém podložení. Popis ikon je uveden na str. 6 - 23 a na vnitřní straně obalu této příručky.

Podmínky



- Chcete-li uložit pouze telefonní číslo, vynechte postup pro uložení jména.
- ¹ Zadávání znaků viz str. 5 - 25.
- ² Kód pro přístup na vnější linku není nutný.

Rady a doporučení



Telefonní seznamy lze zablokovat, takže nebudou přístupné dalším uživatelům.



- Přizpůsobení mobilní stanice (PS)**
- 5.4.2 Programování PC - Změna úvodního nastavení
Zablokování telefonního seznamu

Odkazy na programování:

Zde jsou uvedeny odkazy vztahující se k potřebnému programování. Viz Přizpůsobení mobilní stanice.

5.3 Obsluha

5.3.1 Volání

◆◆ Volání jiné pobočky

◆ Volání jiné pobočky (vnitřní hovor)



<Příklad>

Když voláte pana Dvořáka...
...který má číslo pobočky 123.

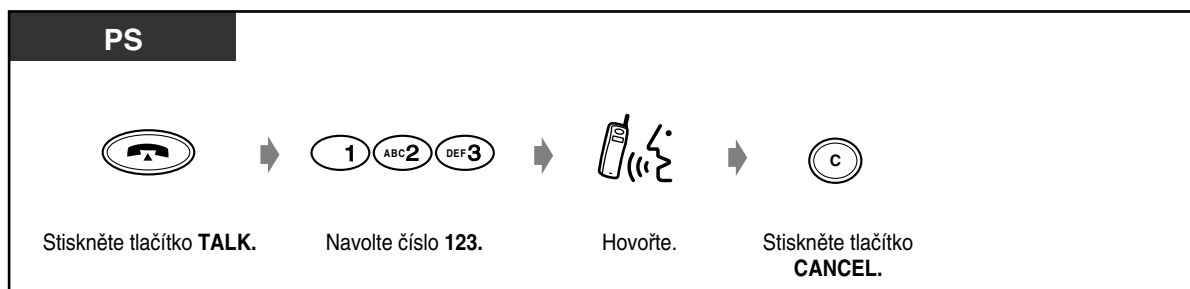

- Hovor lze rovněž ukončit vložením mobilní stanice do nabíječky nebo stisknutím tlačítka TALK.
- Jestliže symbol „Y“ na displeji bliká, přemístěte se blíže k základnové stanici dokud symbol nepřestane blikat a opakujte volání.









- **Máte napsaný seznam poboček?**
Zapište si čísla poboček do seznamu v kapitole 6.3.1 „Telefonní seznamy, Pobočky DECT“ a zkopírujte si jej pro běžnou potřebu.
- **Ověření volaného čísla před spojením**
Vyzvednutí můžete provést až po ověření navoleného čísla. Pokud zjistíte chybu, můžete jednotlivé číslice postupně zprava mazat tlačítkem CLEAR.
- **Předávání hovoru:**
Jestliže se během hovoru pohybujete, buňkové stanice se automaticky přepínají aniž by byl hovor přerušen.
Předávání je účinné pouze během hovoru (vyjma konferenčního hovoru).
Funkce předávání hovoru je také neúčinná, když je přepínaná buňková stanice obsazená nebo když v daném okruhu není další buňková stanice.

◆◆ Volání účastníka na vnější lince

Před voláním účastníka na vnější lince musíte nejdříve obsadit některou vnější linku, protože vnější hovory se uskutečňují prostřednictvím systému.

Obsadte vnější linku některou z následujících metod.

- Stiskněte tlačítko , které je volné.
- Navolte číslo  pro automatický přístup na vnější linku. Systém automaticky vybere volnou vnější linku.
- Navolte číslo skupiny vnějších linek   až  .

◆ Použití víceúčelového tlačítka CO



◆ Použití automatického přístupu na vnější linku / čísla vnější linky

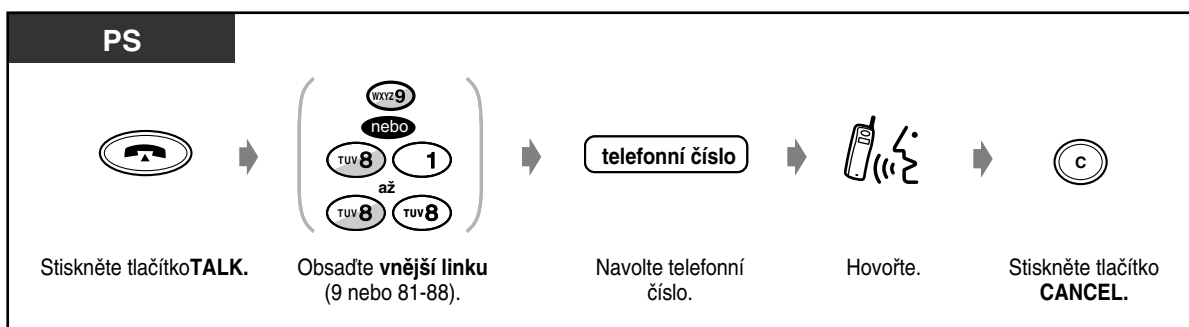

- Hovor lze rovněž ukončit vložením mobilní stanice do nabíječky nebo stisknutím tlačítka TALK.
- Jestliže symbol „“ na displeji bliká, přemístěte se blíže k základnové stanici dokud symbol nepřestane blikat a opakujte volání.



Nonstop servis TELEFONNÍ ÚSTŘEDNY
volejte dispečink tel. **606 193 950**
PanaTEL® je specialistou na telefonní ústředny,
komunikační systémy Panasonic
www.PanaTEL.cz



- **Tísňové volání**

Předem naprogramovaná tísňová čísla je možno navolit bez jakéhokoli omezení. Vnější linka je v tomto případě obsazena automaticky.

- **Automatické vyhledání levnějšího spojení**

Obsadte vnější linku navolením čísla „9“ nebo stisknutím tlačítka Loop-CO (automatické obsazení přístupné volné linky nebo **ARS** - automatické hledání cesty). Tlačítko F1 je vždy přiřazeno jako tlačítko Loop-CO.

- **Ověření volaného čísla před spojením**

Vyzvednutí můžete provést až po ověření navoleného čísla. Pokud zjistíte chybu, můžete jednotlivé číslice postupně zprava mazat tlačítkem CLEAR.

- **Informace o hovoru**

Opakovaným stisknutím tlačítka FWD/DND lze zobrazit dále uvedené informace:

<Příklad>

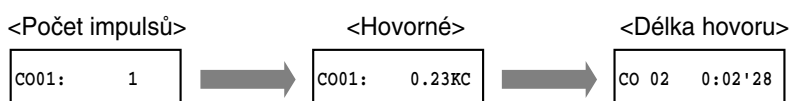

Přizpůsobení mobilní stanice

- 5.4.3 Programování pobočkové ústředny - Přizpůsobení tlačítek. Vytvoření nebo změna tlačítka Loop-CO, Group-CO a Single-CO.



Nonstop servis TELEFONNÍ ÚSTŘEDNY
volejte dispečink tel. **606 193 950**
PanaTEL® je specialistou na telefonní ústředny,
komunikační systémy Panasonic
www.PanaTEL.cz

5.3.2 Příjem hovorů

Příchozí hovor je mobilní stanicí hlášen buď běžným nebo vibračním vyzváněním, přičemž se na displeji zobrazí číslo volající vnější linky nebo pobočky.

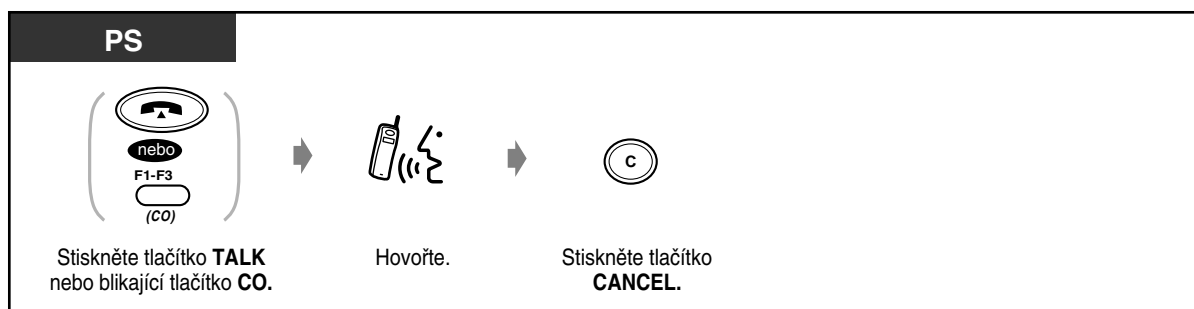

- Hovor lze rovněž ukončit vložením mobilní stanice do nabíječky nebo stisknutím tlačítka TALK.



• Volba vibračního vyzvánění

Stiskněte tlačítko pro nastavení hlasitosti dokud se nezobrazí hlášení „VIBRATION CALL“. Uvedené tlačítko slouží rovněž pro změnu hlasitosti vyzvánění, která je na displeji indikována odpovídajícím počtem hvězdiček.

- **Když je mobilní stanice v nabíječce**, přijměte hovor vyjmutím mobilní stanice (Rychlá odpověď).
- **Když máte k mobilní stanici připojenu náhlavní soupravu**, můžete zvolit odpověď bez vyzvednutí (Režim automatické odpovědi).



• Přízpůsobení mobilní stanice

- 5.4.2 Programování mobilní stanice - Změna úvodního nastavení.
Aktivace režimu rychlé odpovědi
Příjem hovoru se uskuteční pouhým vyjmutím PS z nabíječky.
Aktivace režimu automatické odpovědi
Volba režimu příjmu hovorů při použití náhlavní soupravy.



Nonstop servis TELEFONNÍ ÚSTŘEDNY
volejte dispečink tel. **606 193 950**
PanaTEL® je specialistou na telefonní ústředny,
komunikační systémy Panasonic
www.PanaTEL.cz

5.3.3 Opakování volby

Tato funkce je vhodná, když potřebujete opakovaně volat stejnému účastníkovi na vnější lince.

- Opakování volby posledně volaného čísla.
- Uložení čísla do paměti a opakování volby.

◆◆ Opakování volby posledně volaného čísla

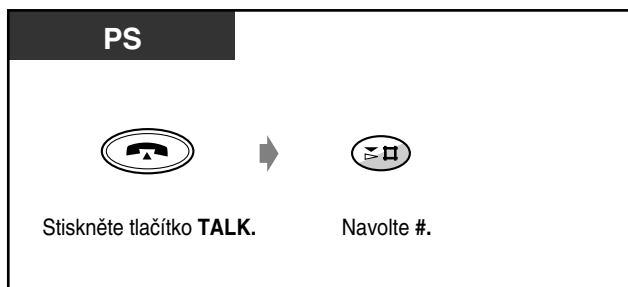

◆◆ Opakování volby jednoho z posledních pěti volaných čísel na vnější lince



◆ Smazání všech čísel v deníku hovorů

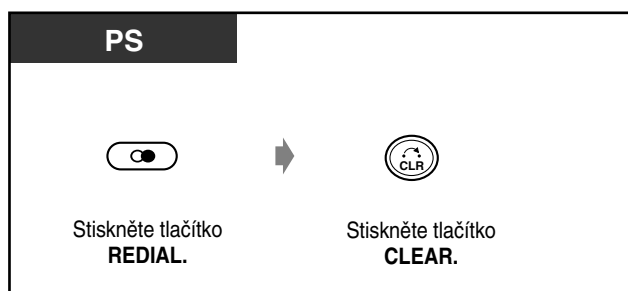

Nonstop servis TELEFONNÍ ÚSTŘEDNY
volejte dispečink tel. **606 193 950**
PanaTEL® je specialistou na telefonní ústředny,
komunikační systémy Panasonic
www.PanaTEL.cz

5.3.4 Přidržení hovoru

- Přidržení hovoru
- Zamezení ostatním uživatelům vyvolat vámi přidržený hovor.



- Není-li přidržený hovor vyvolán v předem určené době, zazní jako upomínka výstražný tón.
- Když není přidržený hovor vyvolán během třiceti minut, automaticky se odpojí.

◆◆ Přidržení hovoru (běžné)

PS

Během hovoru.



Stiskněte tlačítko
HOLD.

◆ Vvolání přidrženého hovoru

PS

- **Hovor přidržený pobočkou**



Stiskněte blikající tlačítko **CO** Hovořte.
nebo tlačítko **INTERCOM.**

- **Vnější hovor přidržený na jiné pobočce**



Tón C. Hovořte.

Stiskněte blikající tlačítko **CO** nebo navolte
53 a číslo přidržené linky (01-54).

- **Vnitřní hovor přidržený na jiné pobočce**

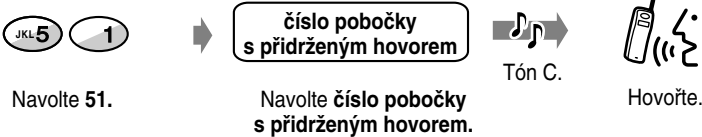

Navolte **51.** Hovořte.

Navolte **číslo pobočky s přidrženým hovorem.**

Tón C.



- Kontrolka tlačítka CO nebo INTERCOM indikuje aktuální stav:
Bliká zeleně: váš přidržžený hovor.
Bliká červeně: hovor přidržžený jinou pobočkou.
- Přidržen lze jeden vnitřní nebo jeden vnější hovor.
- **Pro přidržení několika hovorů** použijte funkci „Parkování hovorů“.



Zamezení ostatním účastníkům vyvolat vámi přidržené hovory (výlučné přidržení hovoru)

Přidržený hovor může vyvolat pouze pobočka, která jej přidržela.

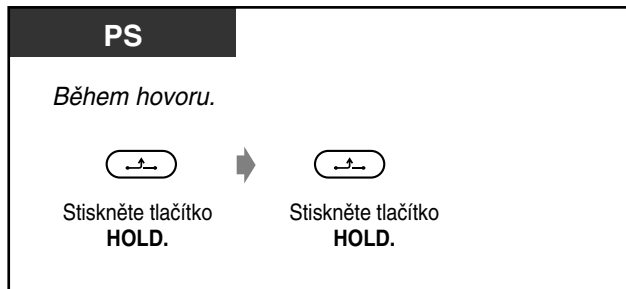

Vyvolání přidržného hovoru

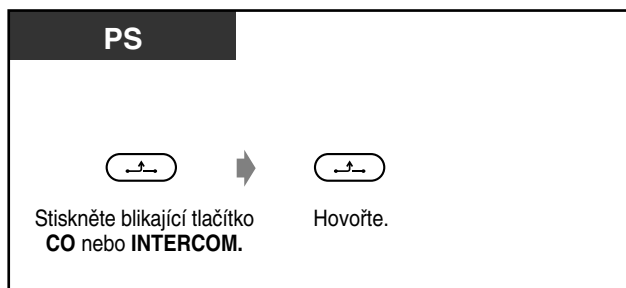

- Kontrolka tlačítka CO nebo INTERCOM indikuje aktuální stav:
Bliká zeleně: váš přidržžený hovor.
Bliká červeně: hovor přidržžený jinou pobočkou.
- Přidržen lze jeden vnitřní nebo jeden vnější hovor.



Nonstop servis TELEFONNÍ ÚSTŘEDNÝ
volejte dispečink tel. **606 193 950**
PanaTEL® je specialistou na telefonní ústředny,
komunikační systémy Panasonic
www.PanaTEL.cz

5.3.5 Přepojení hovoru

— Přepojení na pobočku.

— Přepojení na vnější linku.

◆◆ Přepojení hovoru na pobočku

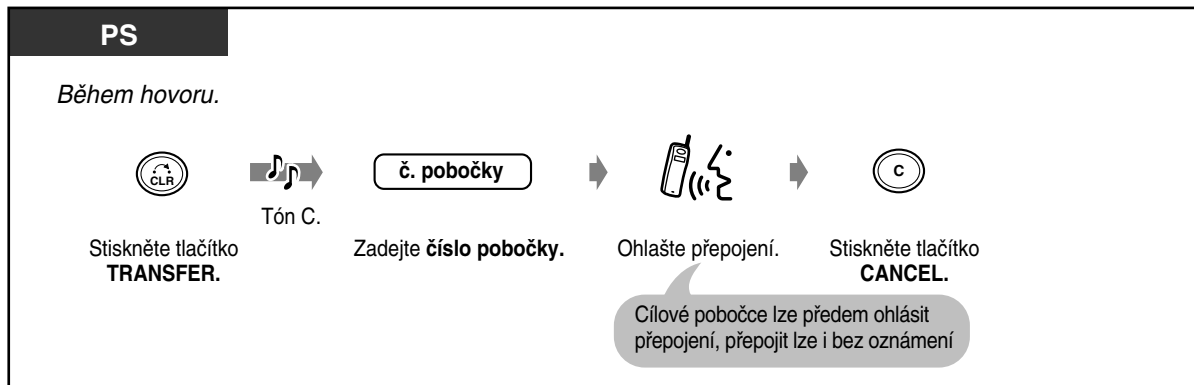

◆◆ Přepojení hovoru na vnější linku

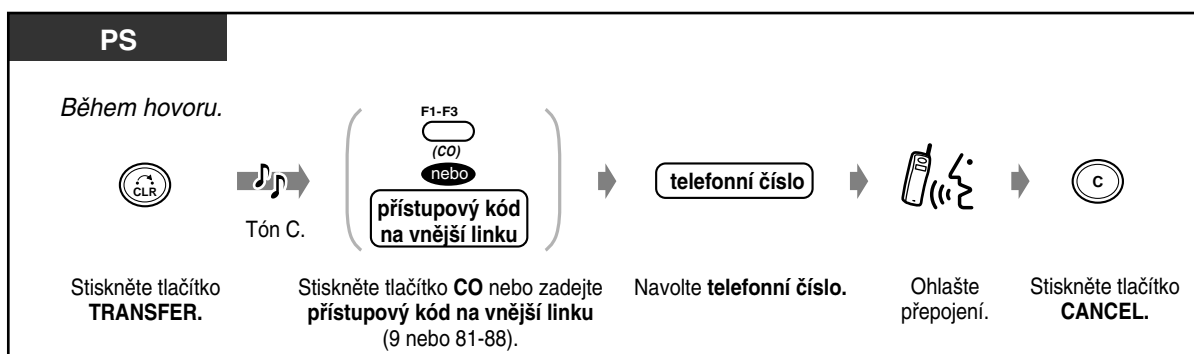

- Pokud se chcete před odpovědí cílové stanice vrátit k přidruženému hovoru, stiskněte tlačítko TRANSFER, odpovídající tlačítko CO nebo tlačítko INTERCOM
- Pro návrat k hovoru po dokončeném přepojení na vnější linku stiskněte odpovídající tlačítko CO.
- Jestliže slyšíte výstražný tón, cílová pobočka na volání neodpovídá. Přijměte hovor.



Nonstop servis TELEFONNÍ ÚSTŘEDNY
volejte dispečink tel. **606 193 950**
PanaTEL® je specialistou na telefonní ústředny,
komunikační systémy Panasonic
www.PanaTEL.cz

5.3.6 Použití telefonních seznamů

- Uložení čísel a jmen
- Uskutečňování hovorů pomocí telefonního seznamu
- Zadávání znaků

Do telefonního seznamu lze ukládat jména a/nebo telefonní čísla. Telefonní číslo se navolí po vyhledání jména nebo čísla ze seznamu. Existují čtyři typy telefonních seznamů, včetně jednoho seznamu mobilní stanice a tří seznamů pobočkové ústředny (PBX).

Telefonní seznam mobilní stanice:

Do tohoto seznamu lze uložit až 100 telefonních čísel a jmen účastníků na vnějších linkách.

Telefonní seznam pro systémovou zrychlenou volbu (PBX):

Z mobilní stanice lze uskutečnit hovor prostřednictvím čísel a jmen uložených v paměti systému (max. 500 čísel).

Telefonní seznam poboček (PBX):

Z mobilní stanice lze uskutečnit hovor prostřednictvím jmen poboček uložených v paměti systému.

Telefonní seznam pro individuální zrychlenou volbu (PBX):

Z mobilní stanice lze uskutečnit hovor prostřednictvím soukromých čísel a jmen uložených v paměti systému (max. 10 čísel).

◆◆ Ukládání jmen a čísel

Prostřednictvím mobilní stanice lze ukládat, upravovat a mazat záznamy v telefonním seznamu mobilní stanice nebo v telefonním seznamu individuální zrychlené volby.

Postup zobrazení na displeji „MODIFY BOOK“

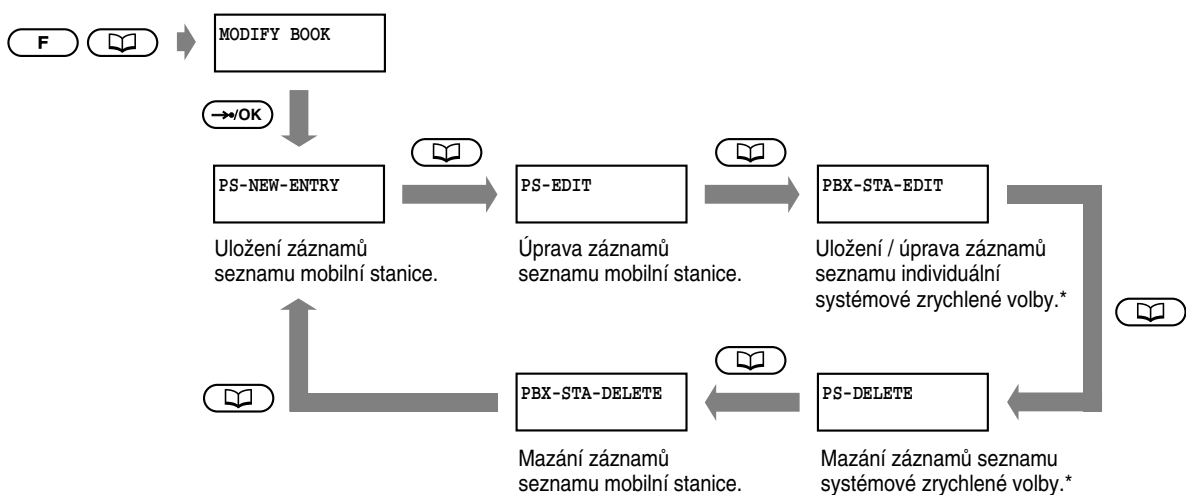

- *Zobrazeno pouze v případě registrace systémem Digital Super Hybrid značky Panasonic.

◆ **Uložení záznamu do telefonního seznamu mobilní stanice**

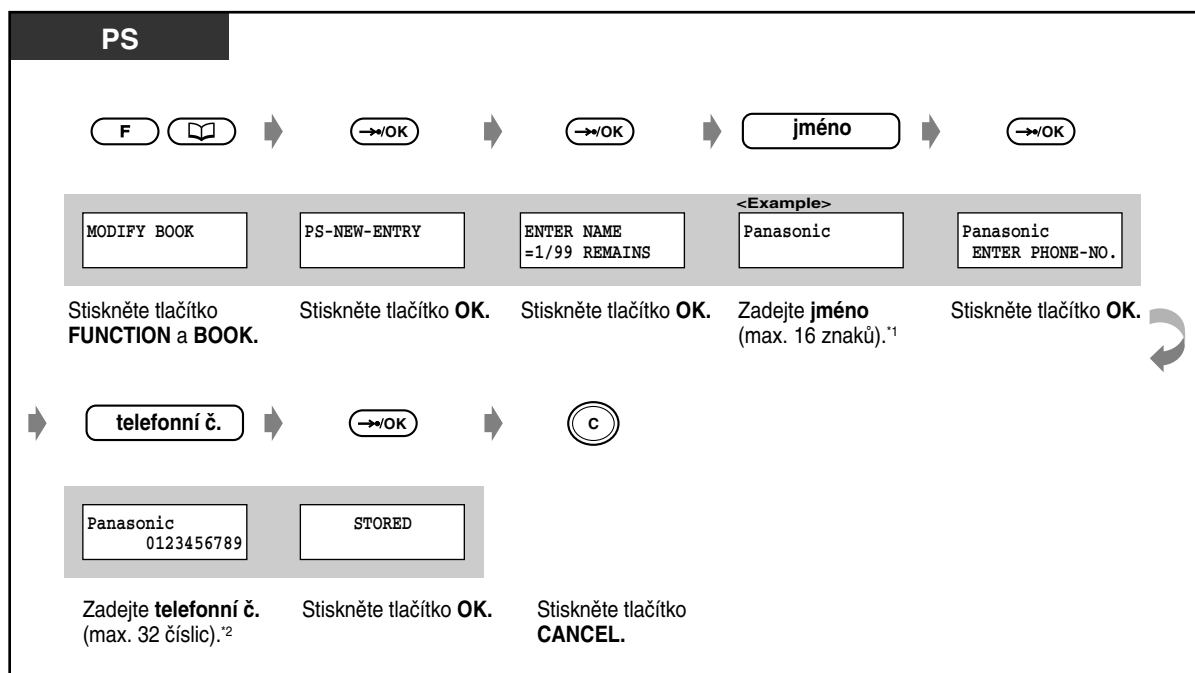

• **Jak uložit nejdříve tel. číslo a potom jméno:**



• **Chcete-li uložit pouze telefonní číslo, vynechejte krok pro zadání jména.**

• ^{*1} **Zadávání znaků** viz str. 5-25.

• ^{*2} Zadání kódu pro přístup na vnější linku není nutný.



Nonstop servis TELEFONNÍ ÚSTŘEDNY
 volejte dispečink tel. **606 193 950**
 PanaTEL® je specialistou na telefonní ústředny,
 komunikační systémy Panasonic
www.PanaTEL.cz

◆ Úprava záznamu v telefonním seznamu mobilní stanice

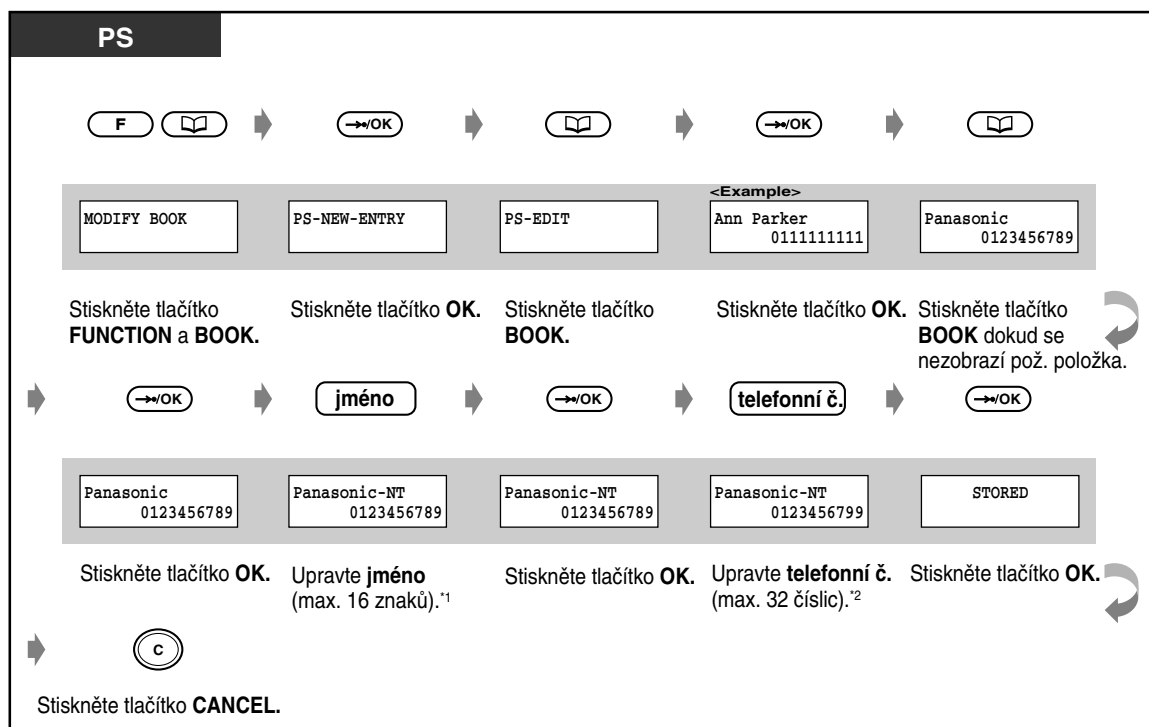

- ¹ **Zadávání znaků** viz str. 5 - 25.
- ² **Při změně čísla** smazejte tlačítkem CLEAR potřebné číslice zleva a potom zadejte opravené číslo.
Pro posun kurzoru v rámci čísla použijte tlačítka # (posun doleva) nebo * (posun doprava).



Nonstop servis TELEFONNÍ ÚSTŘEDNÝ
 volejte dispečink tel. **606 193 950**
 PanaTEL® je specialistou na telefonní ústředny,
 komunikační systémy Panasonic
www.PanaTEL.cz

◆ **Uložení / úprava záznamu v telefonním seznamu pro individuální zrychlenou volbu (PBX)**

PS

MODIFY BOOK	PS-NEW-ENTRY	PBX-STA-EDIT	<i><Example></i> Ann Parker 0111111111	Ann Parker 0111111111
-------------	--------------	--------------	--	--------------------------

Stiskněte tlačítko **FUNCTION** a **BOOK**. Stiskněte tlačítko **OK**. Stiskněte tlačítko **BOOK** dokud se nezobrazí výše uvedené hlášení. Stiskněte tlačítko **OK**. Stiskněte **BOOK** dokud se nezobrazí prázdné místo (pro nový záznam) nebo položka pro požadovanou úpravu.

Panasonic 0123456789	Panasonic-NT 0123456789	Panasonic-NT 0123456789	Panasonic-NT 0123456799	STORED
-------------------------	----------------------------	----------------------------	----------------------------	--------

Stiskněte tlačítko **OK**. Zadejte **jméno** (max. 10 znaků).^{*1} Stiskněte tlačítko **OK**. Upravte **telefonní č.** (max. 16 číslic).^{*2} Stiskněte tlačítko **OK**.

Stiskněte tlačítko **CANCEL**.

Před uložením čísla na vnější lince je nutno uložit přístupový kód na vnější linku (9 nebo 81-88).



- ^{*1} **Zadávání znaků** viz str. 5 - 25.
- ^{*2} **Při změně čísla** smazejte tlačítkem CLEAR potřebné číslice zleva a potom zadejte opravené číslo.
Pro posun kurzoru v rámci čísla použijte tlačítka # (posun doleva) nebo ***** (posun doprava).



Nonstop servis TELEFONNÍ ÚSTŘEDNY
volejte dispečink tel. **606 193 950**
PanaTEL® je specialistou na telefonní ústředny,
komunikační systémy Panasonic
www.PanaTEL.cz

◆ Mazání záznamu v telefonním seznamu pro individuální zrychlenou volbu (PBX)

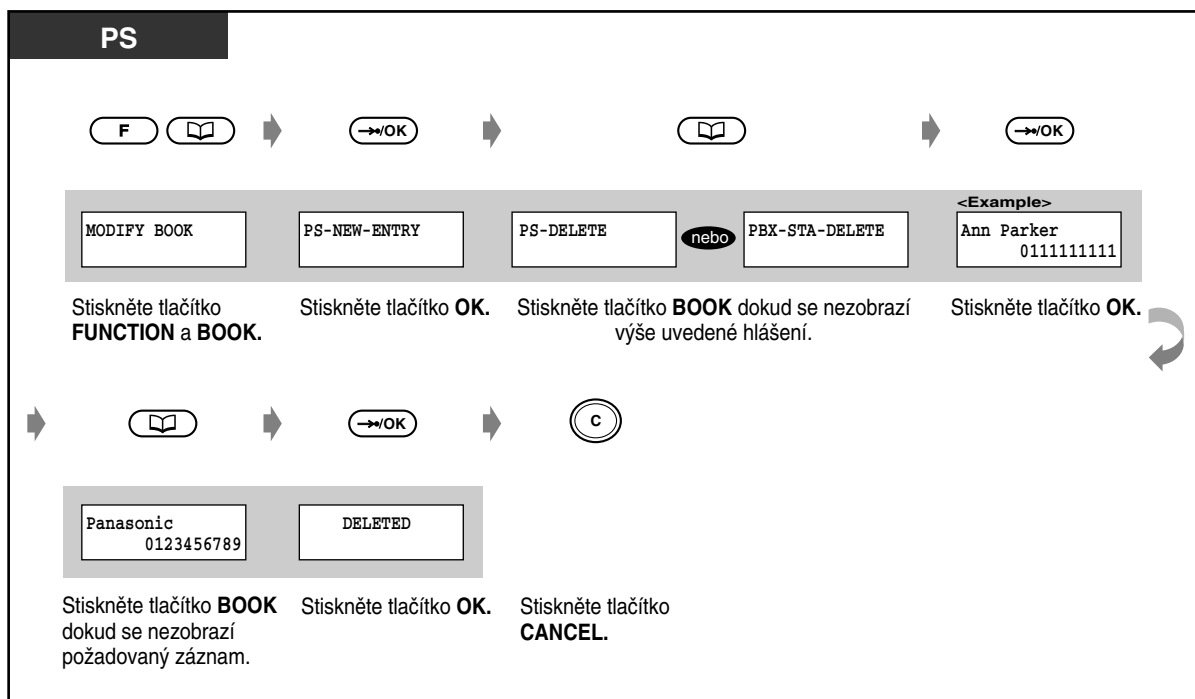

◆◆ Volání pomocí telefonních seznamů

Pro volbu pomocí telefonních seznamů slouží čtyři displeje.

Postup zobrazení na displeji pro volbu z telefonního seznamu

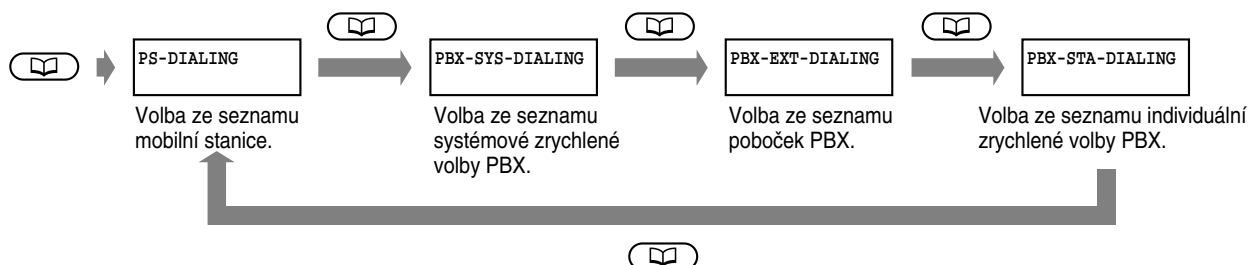

- Uvedené displeje se nezobrazí v případě registrace na digitálních super-hybridních systémech jiných výrobců. V takovém případě se telefonní seznam zobrazí postisknutí tlačítka **BOOK**.
- **Příchozí hovor je možno přepojit na číslo uložené v telefonním seznamu.** V takovém případě stiskněte během hovoru tlačítko **TRANSFER** a potom vyberte požadovanou položku ze seznamu.



Nonstop servis TELEFONNÍ ÚSTŘEDNY
volejte dispečink tel. **606 193 950**
PanaTEL® je specialistou na telefonní ústředny,
komunikační systémy Panasonic
www.PanaTEL.cz

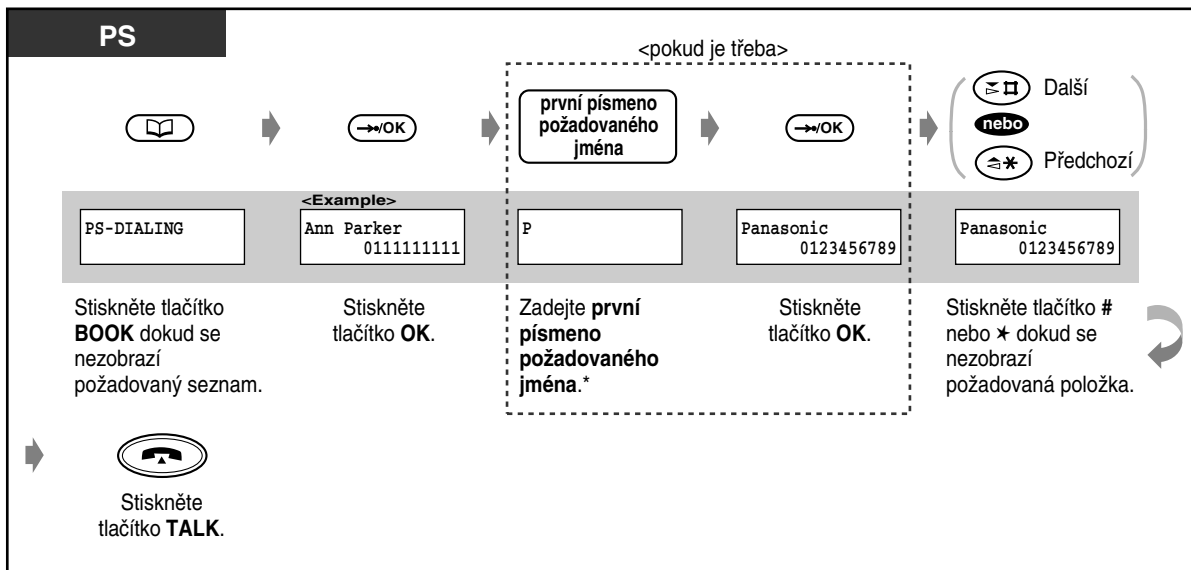

- *1 **Zadávání znaků** viz str. 5-25.
- Telefonní seznamy je možno zamknout, takže je jiní uživatelé nemohou prohlížet. Když jsou seznamy zamknuté, zobrazí se po stisknutí tlačítka BOOK hlášení „DIRECTORY LOCK“.

Prizpůsobení mobilní stanice

- 5.4.2 Programování mobilní stanice - Změna úvodního nastavení.
Blokování telefonního seznamu
Zamknutí a odemknutí telefonních seznamů.

Zadávání znaků

Při ukládání jmen nebo vzkazů zadávejte znaky dále uvedeným způsobem. V tabulce na následující stránce jsou uvedeny znaky příslušející každému tlačítku. Alfnumerické znaky se zadávají tlačítky číselníku telefonu.

Příklad: Tlačítkem 2 se zadávají písmena A, a, B, b, C nebo c.

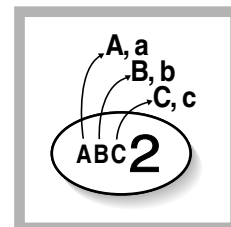

- **Zadané znaky lze mazat zprava** stisknutím tlačítka CLEAR.
- **Pro posun kurzoru** v rámci čísla použijte tlačítka # (posun doleva) nebo * (posun doprava).



Nonstop servis TELEFONNÍ ÚSTŘEDNY
volejte dispečink tel. **606 193 950**
PanaTEL® je specialistou na telefonní ústředny,
komunikační systémy Panasonic
www.PanaTEL.cz

Tabulka zadávání znaků

Tlačítka	Pořadí zobrazování po stisknutí tlačítka
1	Ä ä Ö ö Ü ü 1
2	A a B b C c 2
3	D d E e F f 3
4	G g H h I i 4
5	J j K k L l 5
6	M m N n O o 6
7	P p Q q R r S s 7
8	T t U u V v 8
9	W w X x Y y Z z 9
0	(mezera) . : / — () 0
*	Posun kurzoru doleva
#	Posun kurzoru doprava

<Příklad> Zadání jména „Ann“.

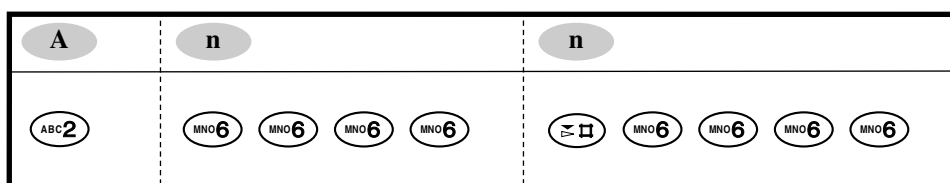

Nonstop servis TELEFONNÍ ÚSTŘEDNY
 volejte dispečink tel. **606 193 950**
 PanaTEL® je specialistou na telefonní ústředny,
 komunikační systémy Panasonic
www.PanaTEL.cz

5.3.7 Použití mobilní stanice paralelně s drátovým telefonem (Super EXtra Device Ports [SXDP])

Mobilní stanici lze používat paralelně s drátovým systémovým telefonem (PT) nebo standardním telefonem (SLT). V režimu SXDP jsou příchozí hovory na drátový telefon spojeny také na paralelní mobilní stanici, zatímco příchozí hovory na mobilní stanici jsou spojeny pouze na ni. Když je jeden z telefonů obsazený, je možno volat z druhého telefonu.

◆ Aktivace

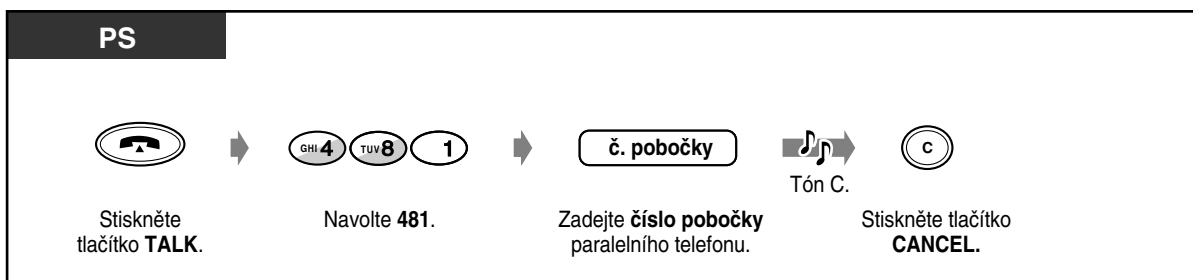

◆ Deaktivace

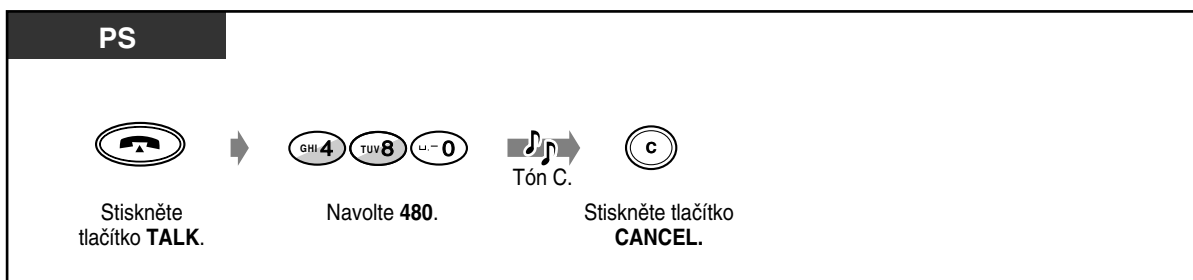

- Paměť deníku odchozích hovorů lze používat mobilní stanicí a paralelním telefonem.
- Některé drátové telefony nemají uvedenou funkci povolenu.

5.3.8 Zamknutí klávesnice

Když je tato funkce aktivní, lze přijímat hovory avšak nelze volat.

◆ Zamknutí / odemknutí

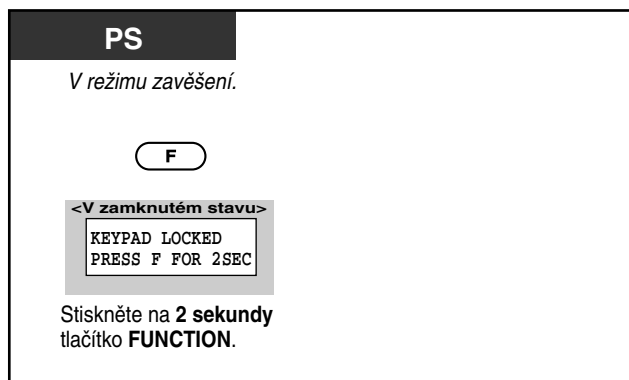

5.3.9 Výběr funkčního tlačítka na displeji

Operací z displeje lze aktivovat následující tlačítka.

- Tlačítko PAUSE
- Tlačítko FWD/DND
- Tlačítko MESSAGE
- Tlačítko CONF (konference)
- Tlačítko TONE

Pořadí zobrazení na displeji „KEY“

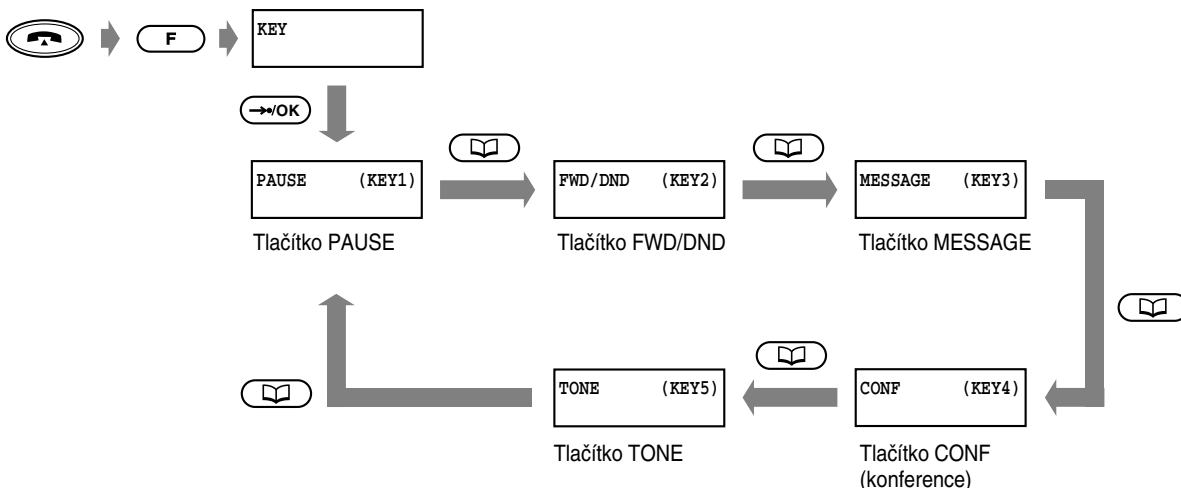

<Příklad>

Zrušení funkce Nevyrušovat.

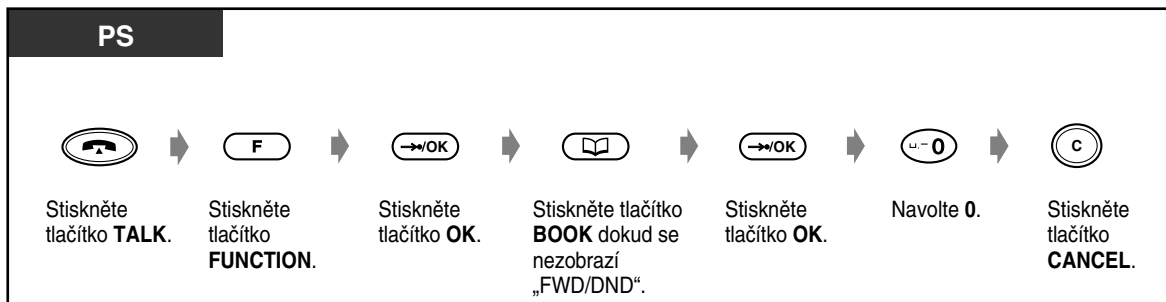

















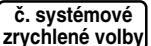
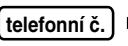





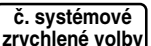

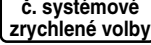













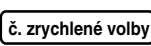

- Uvedená tlačítka lze rovněž aktivovat použitím kombinace tlačítek. Popis a kombinace tlačítek viz kapitola 5.2.1 Než začnete používat mobilní stanici DECT - Popis tlačítek.



Nonstop servis TELEFONNÍ ÚSTŘEDNY
 volejte dispečink tel. **606 193 950**
 PanaTEL® je specialistou na telefonní ústředny,
 komunikační systémy Panasonic
www.PanaTEL.cz



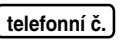







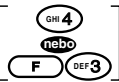



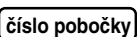

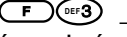

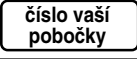



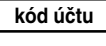



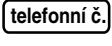



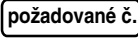



5.3.10 Obsluha dalších funkcí

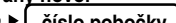









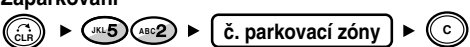

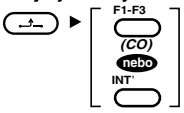
Většina funkcí pro drátové telefony je podporována také systémem doplněným mobilními stanicemi systému DECT. Popis a další podrobnosti jsou uvedeny v popisu jednotlivých funkcí (Kapitola 2).

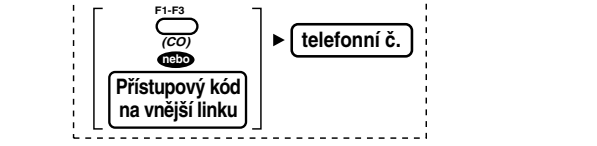

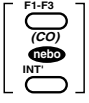
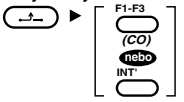

Požadovaná funkce	Obsluha
Volání	
Základní volání Volání operátora (Operátorský hovor)	 ► 
Snadná volba Jedním tlačítkem (Jednotlačítková volba)	 ►  (Jednotlačítková volba)
Použití čísel uložených na pobočce (Individuální zrychlená volba)	Uložení telefonního čísla  ►  ►  ►  ►  ►  ►  Volání  ►  ►  ► 
Použití čísel uložených v systému (Systémová zrychlená volba)	 ►  ► 
Volání předvoleného účastníka vyzvednutím mikrotelefonu (Volba vyzvednutím)	Uložení telefonního čísla  ►  ►  ►  ►  ►  ►  Nastavit/Zrušit  ►  ►  ►  ►   ►  Volba 
Volání zadáním jediné číslice (Rychlá volba)	 ► 
Opakování volby Uložení čísla a opakování volby (Opakování volby uloženého čísla)	Uložení <i>Během hovoru nebo když slyšíte obsazovací tón.</i>  ►  Volba  ► 
Když je volaná linka obsazená nebo když neodpovídá Rezervace obsazené linky	Nastavit <i>Když slyšíte obsazovací tón.</i>  ►  Příjem zpětného vyzvánění a volání (vnější hovor)  ►  Příjem zpětného vyzvánění a volání (vnitřní hovor) 



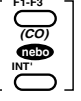



















































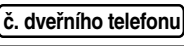



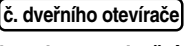









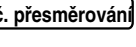

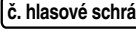

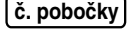

Nonstop servis TELEFONNÍ ÚSTŘEDNY
volejte dispečink tel. **606 193 950**
PanaTEL® je specialistou na telefonní ústředny,
komunikační systémy Panasonic
www.PanaTEL.cz

Požadovaná funkce	Obsluha
Volání	
Když je volaná linka obsazená nebo když neodpovídá Vyslání tónu čekajícího hovoru (Signalizace obsazené pobočky - BSS)	<i>Když slyšíte obsazovací tón.</i> 
Zanechání indikace výzvy volanému (Výzva volanému)	Zanechání výzvy volanému jehož pobočka je obsazená nebo hovor nepřijímá  Zanechání / Zrušení výzvy volanému   Zanechat  Zrušit  
	Zpětné volání   Smazání všech výzev volanému   
Připojení k probíhajícímu hovoru (Vynucený vstup do hovoru)	<i>Když slyšíte obsazovací tón.</i> 
Volání bez omezení Použití kódu účtu (Zadání kódu účtu)	      
Volání pobočky odmítající příjem hovorů (Potlačení funkce DND)	<i>Když slyšíte tón DND.</i> 
Změna režimu volby (Změna pulzní volby na tónovou)	<i>Po připojení linky.</i>    
Změna způsobu vyzvánění (Běžné vyzvánění / hlasové vyzvánění)	<i>Změna běžného vyzvánění na hlasové nebo naopak.</i> 
Příjem hovorů	
Příjem hovoru vyzvánějíciho na jiné pobočce (Převzetí hovoru)	 <div style="border: 1px dashed black; padding: 5px;"> Vnější hovor  Přesměrovaný hovor   Skupinový hovor  </div>
Příjem hovoru pomocí vnějšího reproduktoru (TAFAS)	 
Identifikace účastníka pokud máte vyzvednuto (MCID), ISDN (Pouze verze „I“)	<i>Při konverzaci nebo 10 sekund po zavěšení volajícího</i>    Hovořte  

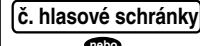
Požadovaná funkce	Obsluha
Během hovoru	
Přidržení hovoru Přidržení v parkovací oblasti systému (Zaparkování hovoru)	Zaparkování  Vyvolání 
Střídavý hovor se dvěma účastníky (Rozdělení hovoru)	<i>Během hovoru s jedním účastníkem když je druhý hovor přidržen.</i> Když je druhý účastník na vnější lince.   Když jsou oba účastníci na vnějších linkách. 
Přepojení hovoru	   Ohlášení 
Příjem čekajícího hovoru	Hovor s novým účastníkem a ukončení aktuálního hovoru. <i>Když uslyšíte tón čekajícího hovoru.</i>  Hovor s novým účastníkem a přidržení aktuálního hovoru. <i>Když uslyšíte tón čekajícího hovoru.</i> 
Konverzace tří účastníků Připojení třetího účastníka k probíhajícímu hovoru (Konference)	
Opuštění konference	<i>Když hovoříte se dvěma pobočkami nebo s jednou pobočkou a jedním účastníkem na vnější lince.</i>  <i>Když hovoříte se dvěma účastníky na vnějších linkách (Neobsluhovaná konference)</i> 
Umožnění třetímu účastníkovi připojit se k vašemu hovoru	Připojení třetího účastníka k aktuálnímu hovoru na vnější lince. <i>Během hovoru</i>  Odpojení třetího účastníka.  Hovor s jedním účastníkem při odpojení druhého. 

Požadovaná funkce	Obsluha
	Před odchodem z kanceláře
Přesměrování hovorů	<p>Nastavení</p> <p> → [PORS 7 1 0] nebo [F ABC 2]</p> <p>▼</p> <p>Všechny hovory</p> <p>[ABC 2] → [0 Všechny] → č. pobočky [1 Vnitřní] [ABC 2 Vnější]</p> <p>Když je obsazeno</p> <p>[DEF 3] → [0 Všechny] → č. pobočky [1 Vnitřní] [ABC 2 Vnější]</p> <p>Když pobočka neodpovídá</p> <p>[GHI 4] → [0 Všechny] → č. pobočky [1 Vnitřní] [ABC 2 Vnější]</p> <p>Když je obsazeno/pobočka neodpovídá</p> <p>[JKL 5] → [0 Všechny] → č. pobočky [1 Vnitřní] [ABC 2 Vnější]</p> <p>Na vnější linku</p> <p>[MNO 6] → [0 Všechny] → přístup. kód na vnější linku → tel. číslo → ☒ [1 Vnitřní] [ABC 2 Vnější]</p> <p>Následuj mne</p> <p>[PORS 7] → číslo vaší pobočky</p> <p>▼</p> <p>Zrušení</p> <p> → [PORS 7 1 0] nebo [F ABC 2]</p> <p>▼</p> <p>Všichni původci přesměrování [0]</p> <p>Všechny cílové pobočky [TUV 8] → číslo vaší pobočky</p>
Zobrazení zprávy od nepřítomného na displeji telefonu volajícího (Zpráva od nepřítomného)	<p>Nastavení</p> <p> → [PORS 7 JKL 5 0] → číslo zprávy → parametr (když je požadován) → ©</p> <p>Zrušení</p> <p> → [PORS 7 JKL 5 0 0] → ©</p>
Zabránění ostatním účastníkům používat váš telefon (Elektronické blokování pobočky)	<p> → [PORS 7 PORS 7] → [požadovaný kód stejný kód Zablockování] → © [uložený kód Odblockování]</p>

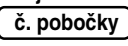
Požadovaná funkce	Obsluha
Paging a příjem pagingu	
Paging	<p>Všem</p>  ▶ DEF3 ABC2 ⇒* ▶  Hlášení nebo DEF3 DEF3 ⇒*
	<p>Externí</p>  ▶ DEF3 ABC2 ▶ [č. reproduktoru specifický] ▶  Hlášení [0 Všem]
	<p>Skupině</p>  ▶ DEF3 DEF3 ▶ [č. reproduktoru specifický] ▶  Hlášení [0 Všem]
Paging určité osobě a přepojení hovoru	<p>Prostřednictvím reproduktoru a telefonů</p>  ▶ DEF3 ABC2 ⇒* ▶  Hlášení nebo DEF3 DEF3 ⇒*
	<p>Prostřednictvím reproduktoru</p>  ▶ DEF3 ABC2 ▶ [č. reproduktoru specifický] ▶  Hlášení [0 Všem]
	<p>Prostřednictvím telefonů určité skupiny poboček</p>  ▶ DEF3 DEF3 ▶ [č. reproduktoru specifický] ▶  Hlášení [0 Všem]
Příjem hlášení pagingu	 ▶ [GHI4 ABC2] ▶ [č. reproduktoru] Paging reproduktorem [GHI4 DEF3] Paging drátovým telefonem
Nastavení telefonu dle vašich potřeb	
Nastavení budíku (budík)	<p>Nastavit</p>  ▶ PORS7 MNO6 1 ▶ hodiny ▶ minuty ▶ [0 AM] ▶ [0 Jednorázově] ▶ [1 PM] ▶ [1 Denně] ▶ [C] <p>Zrušit</p>  ▶ PORS7 MNO6 0 ▶ [C] <p>Zobrazit nastavení</p>  ▶ PORS7 MNO6 ABC2 ▶ [C] <p>Přijmout nebo ukončit buzení libovolné tlačítko</p>
Odmítnutí příchozích hovorů (Nevyrušovat [DND])	 ▶ [PORS7 1 0] ▶ [1 Nastavit] ▶ [0 Zrušit] ▶ [C] nebo [F ABC2]
Příjem čekajícího hovor (Čekání hovoru)	<p>Nastavit / Zrušit</p>  ▶ PORS7 DEF3 1 ▶ [1 Nastavit] ▶ [0 Zrušit] ▶ [C]
Zobrazení vašeho čísla na displeji telefonu volaného nebo volajícího (Identifikace volajícího / volaného [CLIP / COLP])	<p>Zobrazit identifikační číslo</p>  ▶ PORS7 1 1 ▶ [1 č. přiřazené vnější lince] ▶ [ABC2 č. přiřazené vaší pobočce] ▶ [C]
Zabránění ostatním uživatelům přebírat vaše hovory (Zákaz převzetí hovoru)	 ▶ PORS7 ABC2 0 ▶ [1 Zakázat] ▶ [0 Povolit] ▶ [C]

Požadovaná funkce	Obsluha
Nastavení telefonu dle vašich potřeb	
Zabránění ostatním uživatelům vstoupit do vašeho hovoru (Zákaz vstupu do hovoru)	 ►    ► [ Zakázat] ►  [ Povolit]
Ochrana linky před indikačními tóny (Ochrana datové linky)	 ►    ► [ Nastavit] ►  [ Zrušit]
Smazání nastavených funkcí pobočky	 ►    ► 
Použití doplňkového příslušenství	
Když je připojen dveřní telefon / Otevírač dveří Volání dveřního telefonu	 ►   ► 
Otevření dveří	Z určené pobočky  ►   ►  ►  Z libovolné pobočky během hovoru dveřním telefonem  ► 
Když je systém připojen k pobočkové ústředně Přístup k vnějším funkcím	 ►  ► 
Když je k ústředně připojen hlasový systém Integrace hlasové pošty	Přesměrování hovorů do vaší hlasové schránky  ►    ►  ► [ Všechny] ►  ►  [ Vnitřní] [ Vnější] nebo [] []
	Přepojení hovoru  ►  (VM Transfer)
	Vyslechnutí uložených vzkazů  ►  nebo [] []
Nahrávání hovoru	Nahrávání do vaší hlasové schránky / konec nahrávání  (Two-Way Record)
	Nahrávání do jiné hlasové schránky  ►  (Two-Way Transfer)
	Konec nahrávání do jiné hlasové schránky  (Two-Way Transfer)

5.4 Přizpůsobení funkcí mobilní stanice

5.4.1 Informace o programování

Telefonní funkce systému DECT je možno přizpůsobit prostřednictvím mobilní stanice (PS).

Programování mobilní stanice:

Úvodní nastavení mobilní stanice lze upravit podle vašich potřeb.

Programování systému:

Po vyvolání programového režimu vašeho drátového systémového telefonu (PT) můžete naprogramovat některé funkce mobilní stanice.

Pro programování slouží tři dále uvedené displeje.

Pořadí zobrazení programových displejů

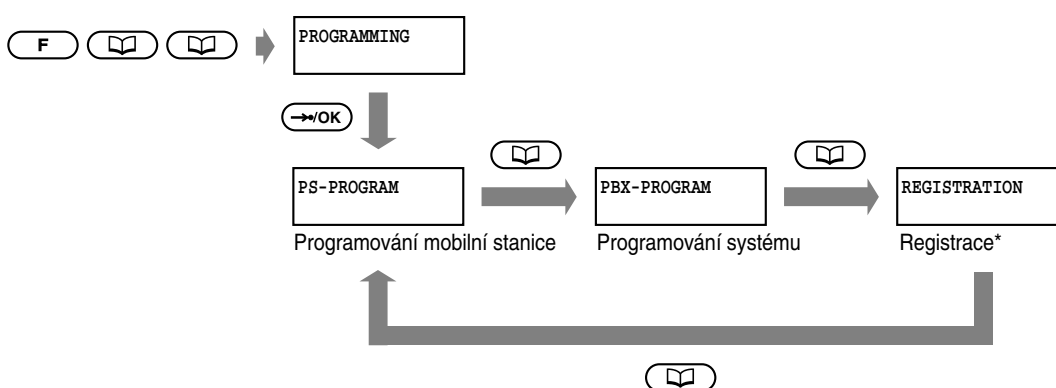

* Tento displej slouží pro registraci mobilní stanice a nezobrazí se v případě, když je nastaveno blokování systému DECT. Podrobnosti vám sdělí prodejce.



Nonstop servis TELEFONNÍ ÚSTŘEDNY
volejte dispečink tel. **606 193 950**
PanaTEL® je specialistou na telefonní ústředny,
komunikační systémy Panasonic
www.PanaTEL.cz

5.4.2 Programování mobilní stanice

Pro vyvolání programového režimu mobilní stanice (PS) může být vyžadováno zadání programového hesla PS nebo heslo pro odblokování systému DECT.

V závislosti na heslu se z důvodu bezpečnosti mění počet dostupných programových položek PS. Existují tři úrovně hesla.

Úroveň 0: Heslo není vyžadováno.

Úroveň 1: Je vyžadováno programové heslo PS.

Úroveň 2: Je vyžadováno heslo pro odblokování systému.

Po vyvolání programového displeje mobilní stanice se může zobrazit hlášení „ENTER PASSWORD“.

Pokud se toto hlášení nezobrazí, není heslo vyžadováno.

Kombinace hesel jsou uvedeny v následující tabulce.

Když je heslo blokování systému DECT:	NEAKTIVNÍ	NEAKTIVNÍ	AKTIVNÍ	AKTIVNÍ
Když je programové heslo PS:	NEAKTIVNÍ	AKTIVNÍ	NEAKTIVNÍ	AKTIVNÍ
Heslo blokování systému	Není vyžadováno	Není vyžadováno	Možná úroveň 0 - 2	Možná úroveň 0 - 2
Programové heslo PS	Není vyžadováno	Možná úroveň 0 - 2	Není vyžadováno	Možná úroveň 0 - 1
Žádné heslo nebo Chybné heslo	Možná úroveň 0 - 2	Možná úroveň 0	Možná úroveň 0 - 1	Možná úroveň 0



Nonstop servis TELEFONNÍ ÚSTŘEDNY
volejte dispečink tel. **606 193 950**
PanaTEL® je specialistou na telefonní ústředny,
komunikační systémy Panasonic
www.PanaTEL.cz

Nastavení programového hesla PS / hesla pro odblokování systému DECT

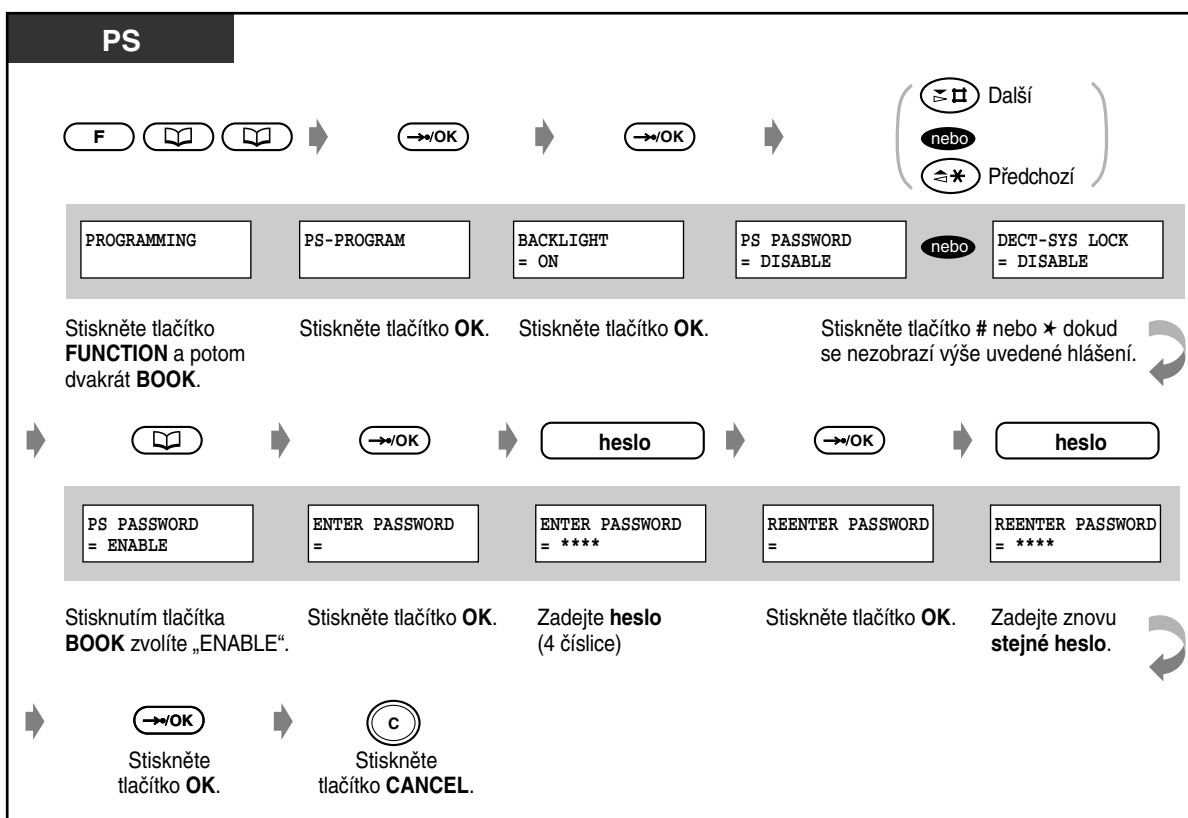

Zrušení programového hesla PS / hesla pro odblokování systému DECT

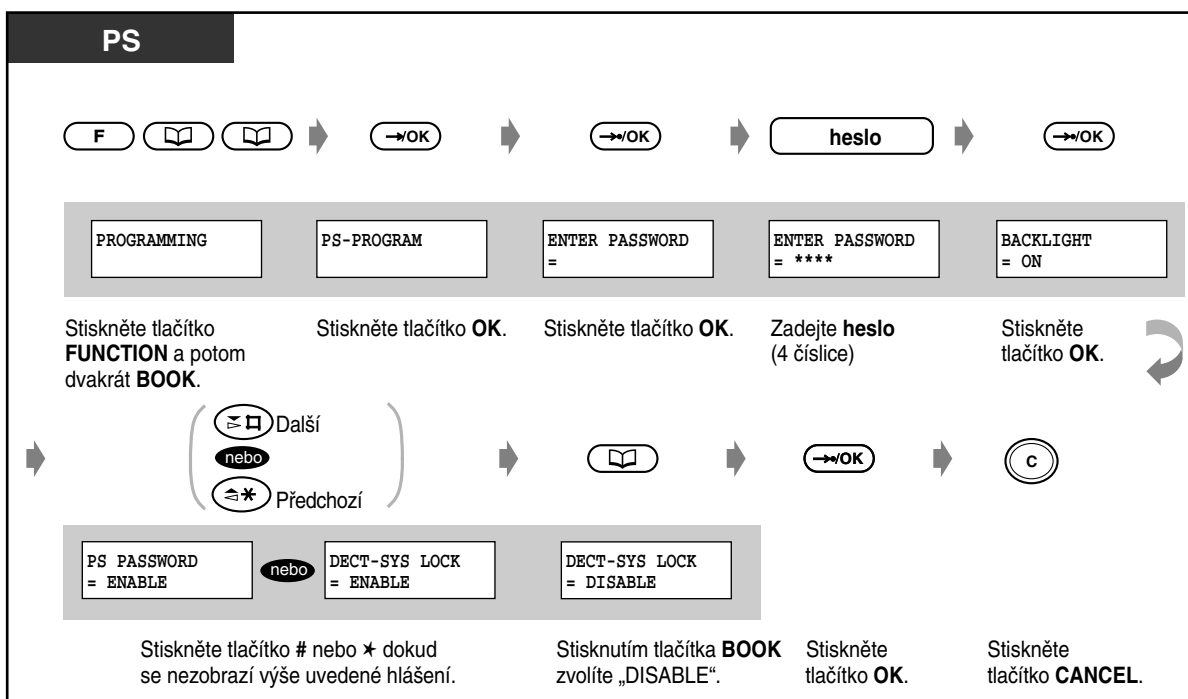

Změna úvodního nastavení

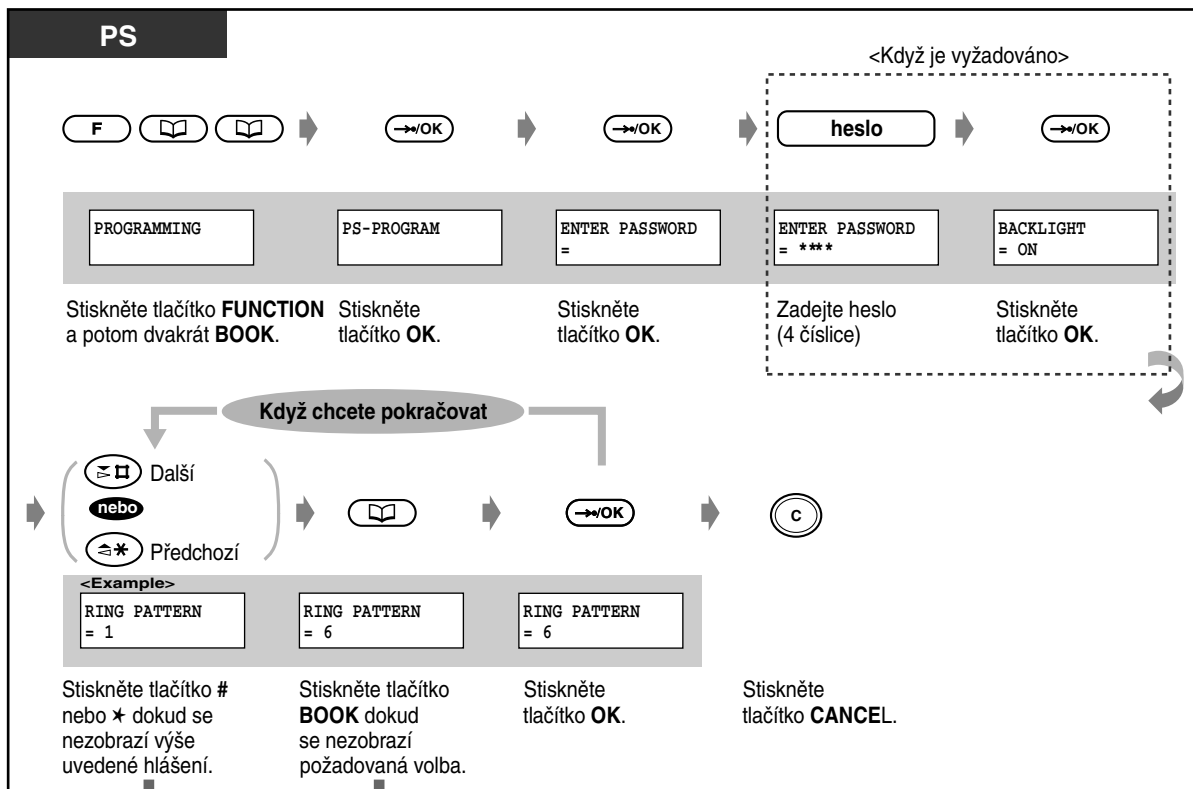

Displej	Položka	Volba	Úroveň
BACKLIGHT = ON	Požadujete prosvětlení klávesnice? (Nastavit prosvětlení klávesnice)	<input type="checkbox"/> Ne (OFF) <input checked="" type="checkbox"/> Ano (ON)	0
KEY TONE = ON	Požadujete akustickou odezvu tlačítek (vyjma režimu programování PBX)? (Nastavit akustickou odezvu tlačítek)	<input type="checkbox"/> Ne (OFF) <input checked="" type="checkbox"/> Ano (ON)	0
RING PATTERN = 1	Jaký chcete druh vyzvánění ze šesti možných? (Volba druhu vyzvánění)	<input type="checkbox"/> Druh vyzvánění č. <input type="text"/> <input checked="" type="checkbox"/> Druh vyzvánění 1	0
VIBRATION & RING = OFF	Jak má být oznámen příchozí hovor? *1 (Vibrační a běžné vyzvánění)	<input type="checkbox"/> Běžné a vibrační vyzvánění současně (RING & VIB) <input type="checkbox"/> Vibrační vyzvánění 9 sekund, potom běžné (VIB>RING) <input checked="" type="checkbox"/> Nepoužívat vibrační vyzvánění (OFF).	0

Displej	Položka	Volba	Úroveň
LANGUAGE = AUTO	Jakým jazykem chcete zobrazovat hlášení na displeji? (Volba jazyka displeje)	<input type="checkbox"/> Angličtina <input type="checkbox"/> Němčina <input type="checkbox"/> Francouzština <input type="checkbox"/> Italština <input type="checkbox"/> Španělština <input type="checkbox"/> Nizozemština <input checked="" type="checkbox"/> Auto (Angličtina)*2	0
DIRECTORY LOCK = OFF	Chcete zamknout / odemknout tel. seznamy? (Zámek telefonního seznamu)	<input type="checkbox"/> Zamknout (ON) <input checked="" type="checkbox"/> Odemknout (OFF)	1
QUICK ANSWER = ON	Chcete přijímat příchozí hovory pouhým vyjmutím PS z nabíječky? (Režim rychlé odpovědi)	<input type="checkbox"/> Ne (OFF) <input checked="" type="checkbox"/> Ano (ON)	0
AUTO ANSWER = OFF	Chcete přijímat příchozí hovory bez vyzvednutí PS, pomocí náhlavní soupravy? (Režim automatické odpovědi)	<input checked="" type="checkbox"/> Ne (OFF) <input type="checkbox"/> Všechny hovory (INT/CO) <input type="checkbox"/> Jen vnitřní hovory (INT ONLY)	0
AUTO ANS DELAY = 1RING	Zvolte počet zazvonění před automatickou odpovědí při použití náhlavní soupravy. *3 (Zpoždění pro automatickou odpověď)	<input type="checkbox"/> <input type="text"/> zazvonění <input checked="" type="checkbox"/> 1 zazvonění	0
ACCESS DECT-SYS = DECT-SYS1	Chcete změnit systém DECT (1 až 4)? *4 (Volba systému DECT)	<input type="checkbox"/> DECT systém č. <input type="text"/> <input type="checkbox"/> AUTO (všechny připojené základní jednotky) <input checked="" type="checkbox"/> Číslo vašeho registrovaného systému.	2
STANDBY DISPLAY = OFF	Jaký chcete zobrazit displej v pohotovostním režimu? (Volba pohotovostního displeje)	<input type="checkbox"/> Číslo pobočky (EXT) <input type="checkbox"/> Č. systému DECT (DECT-SYS-NO.) <input type="checkbox"/> Č. systému DECT a č. pobočky <input checked="" type="checkbox"/> (DECT-SYS-NO. & EXT) Žádný z uvedených (OFF)	0

Displej	Položka	Volba	Úroveň
DATE/TIME DISPLY = TIME	Co má být zobrazeno na displeji v pohotovostním režimu? *5 (Volba zobrazení datum / čas)	<input type="checkbox"/> Datum (DATE) <input checked="" type="checkbox"/> Datum a čas (TIME)	0
MEMORY CLEAR	U následujících funkcí bude obnoveno jejich výchozí nastavení – Čísla v deníku hovorů *6 – Hlasitost vyzvánění – Hlasitost sluchátka – Programové položky PS – (kromě: Volba systému DECT; Zrušení registrace PS; Nastavení programového hesla PS; Nastavení zámku systému DECT) Po zobrazení vlevo uvedeného hlášení stiskněte tlačítko OK . (Smazání paměti)		1
CANCEL DECT-SYS = DECT-SYS1	Po zrušení registrace PS v programu systému a zobrazení vlevo uvedeného hlášení zopakujte zrušení dalším stisknutím tlačítka OK . O podrobnostech se informujte u svého prodejce. (Zrušení registrace PS)		2
GUIDANCE = OFF	Chcete pro usnadnění obsluhy zobrazovat menu nápovědy? *7 (Nastavení menu nápovědy)	<input type="checkbox"/> Ano (ON) <input checked="" type="checkbox"/> Ne (OFF)	0
PS PASSWORD = DISABLE	Chcete používat programové heslo PS? (Nastavení programového hesla PS)	<input type="checkbox"/> Ano (ENABLE) <input checked="" type="checkbox"/> Ne (DISABLE)	1
DECT-SYS LOCK = DISABLE	Chcete používat heslo zámku systému DECT? (Nastavení hesla zámku systému DECT)	<input type="checkbox"/> Ano (ENABLE) <input checked="" type="checkbox"/> Ne (DISABLE)	2



- *1 Jestliže nastavíte vibrační vyzvánění nebo když vyzvánění vypnete tlačítkem pro nastavení hlasitosti, mobilní jednotka nebude vyzvánět bez ohledu na předchozí nastavení.
- *2 Pokud jste připojeni k ústředně Panasonic Digital Super Hybrid System a nastavení je AUTO, bude zobrazovaný jazyk záviset na nastavení systému.
- *3 Displej této programové položky se zobrazí pouze tehdy, když je pro režim automatické odpovědi nastaveno INT/CO nebo INT ONLY.
- *4 Displej této programové položky se zobrazí pouze tehdy, když jsou k systému připojeny dvě základnové stanice nebo více.
- *5 Displej této programové položky se zobrazí pouze tehdy, když je mobilní stanice registrována v systému Panasonic Digital Super Hybrid System a je zobrazen symbol „Y“.
- *6 Číslo deníku hovorů se smažou pouze tehdy, když je mobilní stanice registrována v jiném systému než je Panasonic Digital Super Hybrid System.
- *7 V případě nápovědy mají některá tlačítka jinou funkci než je běžné.

BOOK () =NEXT OK () =OK # () =NEXT
* () =PREV HOLD () =BACK C () =EXIT

5.4.3 Programování systému

Po vyvolání programového režimu vašeho drátového systémového telefonu (PT) můžete naprogramovat některé funkce mobilní stanice.

K dispozici jsou tři možná programování:

- Úvodní nastavení
- Prizpůsobení tlačítek
- Změna správy hovorného

◆◆ Úvodní nastavení

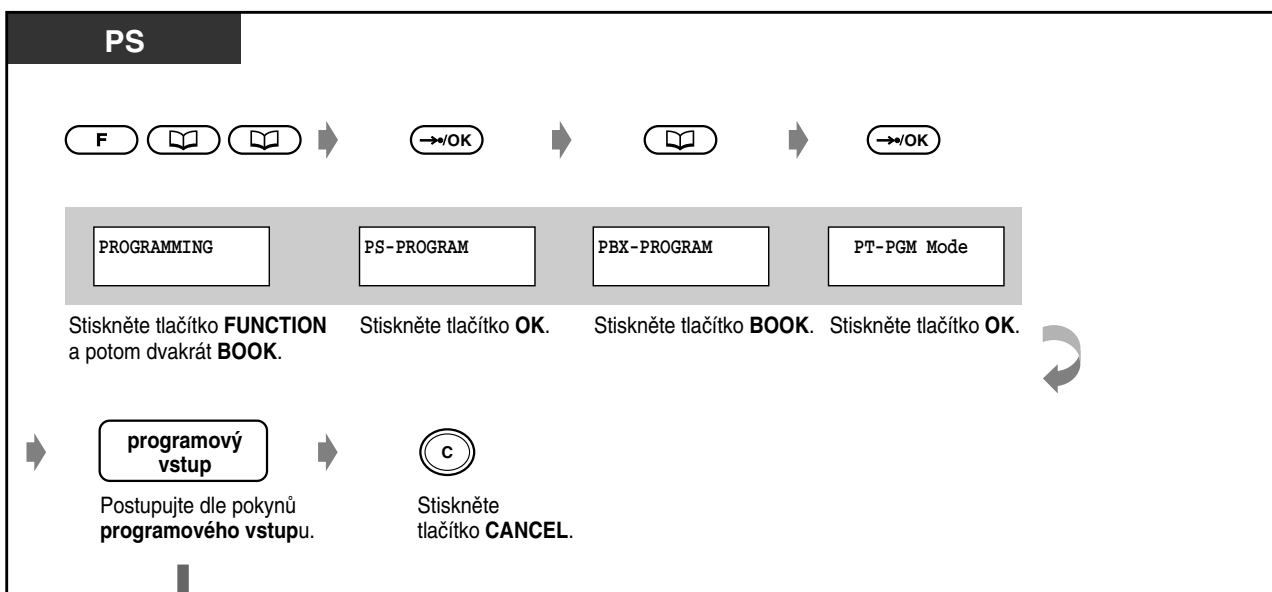

Položka	Volba	Programový vstup
Kterou linku preferujete pro uskutečnění hovorů po vyzvednutí mikrotelefonu? (Přiřazení preferované linky – odchozí hovory)	<input type="checkbox"/> Žádná linka	1 1 →OK
	<input type="checkbox"/> Volná vnější linka	1 ABC2 →OK
	<input type="checkbox"/> Předvolená vnější linka	1 DEF3 vnější linky (01-54) →OK
	<input type="checkbox"/> Vnitřní linka – Intercom	1 INT' →OK
Přiřazení preferované linky - odchozí hovory		≧ □ →OK
Ověření čísla pobočky		MNO6 ↵



Nonstop servis TELEFONNÍ ÚSTŘEDNY

volejte dispečink tel. **606 193 950**

PanaTEL® je specialistou na telefonní ústředny, komunikační systémy Panasonic

www.PanaTEL.cz

◆◆ Přizpůsobení tlačítek

Víceúčelová tlačítka CO lze změnit na následující funkční tlačítka.

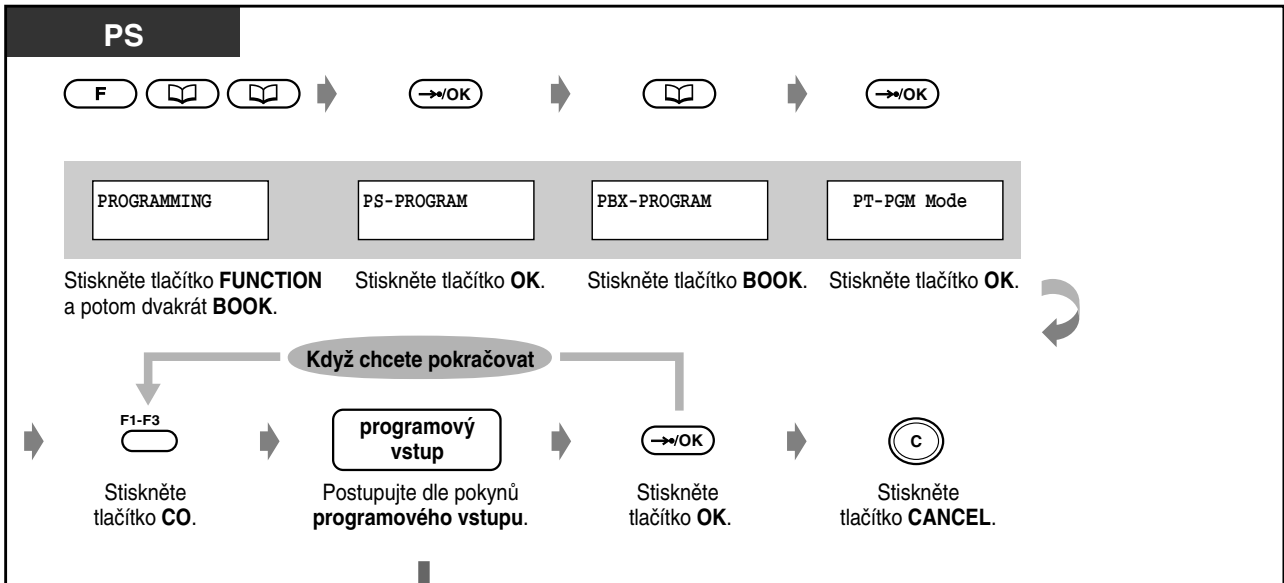

Tlačítko	Programový vstup
Loop-CO (Výběr vnější linky)	☞*
Group-CO (Skupina vnějších linek)	☞☐ Číslo skupiny vnějších linek (1-8)
Single-CO (Jednotlivá vnější linka)	☞0 Číslo vnější linky (01-54)
DSS (Direct Station Selection)	☞1 Číslo pobočky
Jednotlačítková volba	☞ABC2 Požadované číslo (max. 16 číslic)
Message	☞DEF3
FWD/DND (Přesměrovat hovor/Nevyrušovat)	☞GHI4
Save	☞JKL5
Account (Účet)	☞MNO6
Conference	☞PQRS7
Přepojení na hlasovou poštu*2	☞TUV8 ☞ABC2 Číslo pobočky hlasové pošty
Nahrávání hovoru do vlastní hlasové schránky*2	☞TUV8 ☞DEF3 Číslo pobočky hlasové pošty
Nahrávání hovoru do jiné hlasové schránky*2	☞TUV8 ☞GHI4 Číslo pobočky hlasové pošty



- Alespoň jedno tlačítko musí zůstat nastavené na volbu vnější linky, jinak nelze uskutečnit hovory po vnější lince.



- Uložit lze rovněž tlačítka „*“, „#“, FLASH, PAUSE, SECRET (INTERCOM) a – (CONF).
 - Pokud nechcete, aby se uložené číslo zobrazovalo na displeji, stiskněte před a za číslem, které chcete utajit tlačítko SECRET (INTERCOM).
 - Jestliže ukládáte číslo účastníka na vnější lince, musíte na začátku čísla uložit kód přístupu na vnější linku (9, 81 až 88).
 - Když musíte zadávat číslo účtu, můžete je zadat před kódem přístupu na vnější linku.

<Příklad>

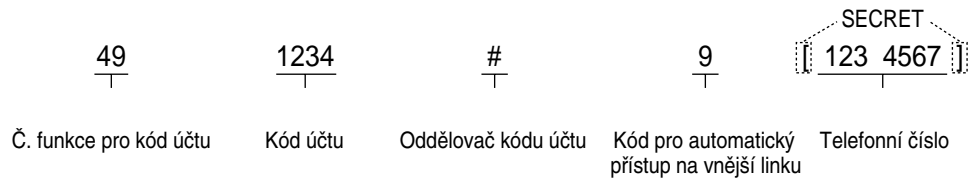

- *2 Tato tlačítka slouží funkcím pro integraci hlasové pošty.
- **Programový režim lze kdykoli ukončit** stisknutím tlačítka CANCEL.



Nonstop servis TELEFONNÍ ÚSTŘEDNY
volejte dispečink tel. **606 193 950**
PanaTEL® je specialistou na telefonní ústředny,
komunikační systémy Panasonic
www.PanaTEL.cz

◆◆ Změna správy hovorného (jen předvolená pobočka)

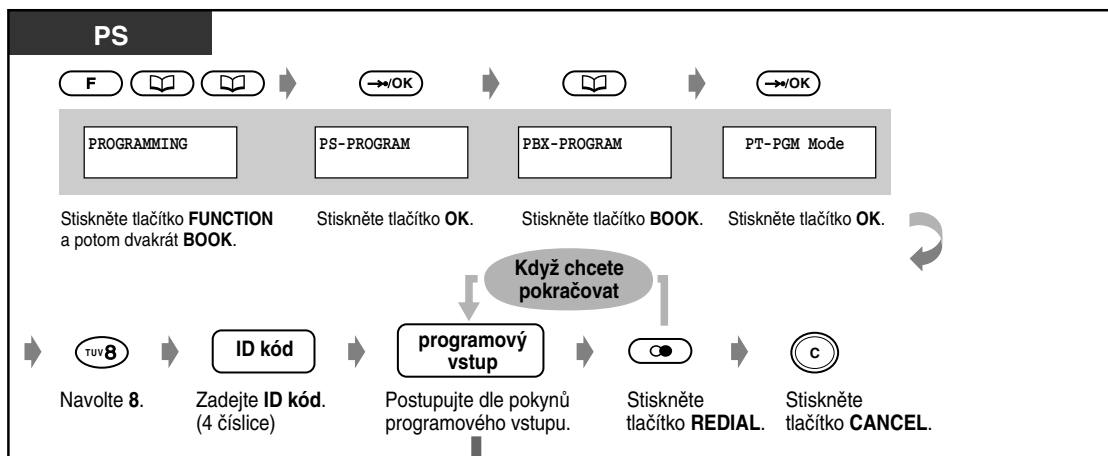

Položka	Programový vstup
Zobrazit hovorné určité pobočky.	1 Číslo pobočky
Smazat hovorné určité pobočky.	1 Číslo pobočky CLR OK
Zobrazit hovorné určité vnější linky.	ABC 2 Číslo vnější linky (01—54)
Zobrazit celkové hovorné.	DEF 3
Zobrazit hovorné určitého kódu účtu.	GHI 4 Číslo kódu účtu (001—128)
Smazat hovorné určitého kódu účtu.	GHI 4 Číslo kódu účtu (001—128) CLR OK
Přiřadit nový tarif za impuls. Desetinná čárka (na LCD zobrazená tečkou) se zadává tlačítkem *.	JKL 5 Nový tarif (1-8 digits) OK
Smazat hovorné všech vnějších linek a kódů účtu.	MNO 6 CLR [Zobrazí se datum a čas posledního mazání.] OK
Smazat hovorné všech poboček.	MNO 6 CLR [Zobrazí se datum a čas posledního mazání.] OK
Tisk celkového hovorného (každé vnější linky a každého kódu účtu), hovorného všech poboček nebo hovorného každé pobočky podle záznamu SMDR. Zobrazí-li se na displeji systémového telefonu SMDR not ready, pak není k sériovému portu ústředny připojena tiskárna nebo PC připravené číst data.	PQRS 7 1 celkové hovorné
	PQRS 7 ABC 2 hovorné všech poboček
	PQRS 7 DEF 3 Číslo pobočky hovorné každé pobočky
Přiřadit kód účtu.	TUV 8 Číslo kódu účtu (001—128) CLR Nové číslo účtu (max.10 digits) OK

Kapitola 6

Dodatky

Telefonní seznam, Přehled tónů, Technické specifikace
a kartu Stručného přehledu pro standardní telefon.

6.1 *Odstraňování závad*







Nonstop servis TELEFONNÍ ÚSTŘEDNY
volejte dispečink tel. **606 193 950**
PanaTEL® je specialistou na telefonní ústředny,
komunikační systémy Panasonic
www.PanaTEL.cz

◆◆ Odstraňování závad u mobilní stanice (PS)

Závada	Řešení
PS nepracuje.	<ul style="list-style-type: none"> • Je vybitá baterie. <ul style="list-style-type: none"> ➔ Nabijte baterii na plnou kapacitu. (☞ 5.2.1 Než začnete používat mobilní stanici DECT). • PS byla zrušena nebo nebyla zaregistrována. <ul style="list-style-type: none"> ➔ Obratě se na prodejce.
PS nefunguje.	<ul style="list-style-type: none"> • Vypínač napájení je v poloze OFF. <ul style="list-style-type: none"> ➔ Zapněte jej. (☞ 5.2.1 Než začnete používat mobilní stanici DECT).
PS nevyzvání.	<ul style="list-style-type: none"> • Hlasitost vyzvánění je nastavena na OFF nebo VIBRATION. <ul style="list-style-type: none"> ➔ Nastavte vyzvánění stisknutím tlačítka pro nastavení hlasitosti. (☞ 5.2.1 Než začnete používat mobilní stanici DECT). • PS je mimo dosah nebo je základnová stanice obsazená. <ul style="list-style-type: none"> ➔ Jděte blíže k základnové stanici. • Rádiový kanál je obsazený nebo došlo k chybě komunikace. <ul style="list-style-type: none"> ➔ Zkuste to později.
Nelze volit číslo.	<ul style="list-style-type: none"> • Volané číslo je zakázáno systémem. <ul style="list-style-type: none"> ➔ Obratě se na prodejce. • Je zablokovaná klávesnice. <ul style="list-style-type: none"> ➔ Blokování zrušíte, když stisknete asi na 2 sekundy funkční tlačítko. (☞ 5.3.8 Blokování klávesnice). • Rádiový kanál je obsazený nebo došlo k chybě komunikace. <ul style="list-style-type: none"> ➔ Zkuste to později.
Rušení statickou elektřinou, výpadky a mizení signálu. Rušení od jiných elektrických zařízení.	<ul style="list-style-type: none"> ➔ Umístěte základnovou i mobilní stanici dále od jiných elektrických přístrojů. ➔ Jděte blíže k základnové stanici.
Zobrazilo se hlášení „CS Busy“.	<ul style="list-style-type: none"> • Rádiový kanál je obsazený. <ul style="list-style-type: none"> ➔ Zkuste to později.
Zobrazilo se hlášení „FAULT“.	<ul style="list-style-type: none"> ➔ Obratě se na prodejce.



Nonstop servis TELEFONNÍ ÚSTŘEDNY
volejte dispečink tel. **606 193 950**
PanaTEL® je specialistou na telefonní ústředny,
komunikační systémy Panasonic
www.PanaTEL.cz

Závada	Řešení
Zobrazilo se hlášení „PS NO CONNECTED“.	<ul style="list-style-type: none"> • Vypínač napájení je v poloze OFF. ⇒ Zapněte jej. (☞ 5.2.1 Než začnete používat mobilní stanici DECT). • PS je mimo dosah základnové stanice. ⇒ Jděte blíže k základnové stanici. • Rádiový kanál je obsazený nebo došlo k chybě komunikace. ⇒ Zkuste to později.
Zobrazilo se hlášení „REGISTER UNIT“.	<ul style="list-style-type: none"> • PS není registrována v systému. ⇒ Obratě se na prodejce.
Zobrazilo se hlášení „NO SERVICE“.	<ul style="list-style-type: none"> • PS je mimo dosah základnové stanice. ⇒ Jděte blíže k základnové stanici.
Do telefonního seznamu nelze uložit číslo a jméno.	<ul style="list-style-type: none"> • Zadávaný vstup překročil maximální počet znaků nebo číslic. • Během programování nedělejte přestávky delší než 30 sekund.
Po stisknutí tlačítka Redial zazní výstražný signál.	<ul style="list-style-type: none"> • V deníku hovorů není uloženo žádné číslo.
Na displeji bliká symbol „  “ a během hovoru zazní každých 5 sekund pípání.	<ul style="list-style-type: none"> • Baterie je téměř vybitá. ⇒ Nabijte baterii na plnou kapacitu. (☞ 5.2.1 Než začnete používat mobilní stanici DECT).
Přestože je baterie plně nabitá, bliká na displeji bliká symbol „  “.	<ul style="list-style-type: none"> ⇒ Vyčistěte nabíjecí kontakty a zopakujte nabíjení. ⇒ Je nutno vyměnit baterie. Kupte si nové.
PS přestala během provozu fungovat.	<ul style="list-style-type: none"> ⇒ Vypněte vypínač PS (OFF) a znovu jej zapněte (ON). (☞ 5.2.1 Než začnete používat mobilní stanici DECT). ⇒ Vyjměte a znovu založte baterie a zkuste to znovu. (☞ 5.2.1 Než začnete používat mobilní stanici DECT).
Předávání PS mezi základnami nefunguje.	<ul style="list-style-type: none"> • Přemístili jste se do oblasti obsazené základnové stanice nebo jste mimo dosah. • Přemístili jste se v době, kdy nemáte hovor (např. když zní obsazovací tón). • Rádiový kanál je obsazený nebo došlo k chybě komunikace.
Ačkoli jste blízko základny, není na displeji zobrazena indikace dostatečně silného signálu „  “.	<ul style="list-style-type: none"> • Normálně lze PS používat i při signálu „“. V tomto případě jste však spojeni s původní základnou, ačkoli jste blíže jiné základně.
Během hovoru zazní výstražný tón indikující příjem slabého signálu „  “.	<ul style="list-style-type: none"> • Rádiový signál je příliš slabý. ⇒ Jděte blíže k základnové stanici.

6.2 Přehled funkcí

6.2.1 Přehled funkcí

V dále uvedeném přehledu funkcí jsou uvedena jejich výchozí nastavení. Pokud u funkcí s proměnným číslem toto výchozí nastavení změníte, poznamenejte si je do seznamu pro pozdější potřebu.

Funkce	Výchozí	Přiřaz. č.	Další číslice
Volání operátora	0		
Autom. číslo přístupu na vnější linku	9		
Číslo vnější linky	8		1-8
Volání předvoleného účastníka vyzvednutím / zrušení / uložení	74		1 / 0 / 2+telef. číslo + #
Volání čísel uložených v paměti pobočky			
Ukládání čísel	3* 30		0-9 [0-9]+telef. číslo + #
Volání čísel uložených v paměti systému	*		000-499
Opakování volby posledně volaného čísla	#		
Rezervace obsazené linky	6	pevné	
Odeslání tónu čekajícího hovoru	1	pevné	
Zanechání výzvy volanému / zrušení / zpětné volání / zrušení přijaté indikace	70		1+č. pobočky / 0+č. pobočky 2 / 0+č. vaší pobočky
Připojení k probíhajícímu hovoru	2	pevné	
16. příchozí hovor do deníku uložit / ignorovat	56		1 / 0
Převzetí hovoru jiného účastníka – vnější hovor – skupina – přímo	4* 40 41		č. pobočky
Přidržení nebo vyvolání hovoru	50		
Vyvolání hovoru z jiné pobočky – vnější hovor – vnitřní hovor	53 51		01-54 č. pobočky
Přidržení hovoru v parkovací oblasti systému nebo jeho vyvolání	52		0-9
Paging nebo přepojení a paging – všechna zařízení / všechny pobočky / skupina – vnější reproduktory	33 32		* / 0 / 1-8 1-4
Příjem hlášení pagingu nebo příchozího hovoru ohlášeného reproduktorem	42		1-4
Příjem hlášení pagingu telefonem	43		

Funkce	Výchozí	Přířaz. č.	Další číslice
Příjem nebo odmítnutí tónu či hlášení čekajícího hovoru žádný tón / tón / OHCA / Whisper OHCA	731		0 / 1 / 2 / 3
Přístup k vnějším službám	6		
Přesměrování hovoru – všechny hovory / když je obsazeno / když není odpověď / když je obsaz. nebo není odpo. – na vnější linku – zrušit – následuj mne / zrušit	710 ⋮ ▼		[2 / 3 / 4 / 5]+[0-2] +č. pobočky 6+[0-2]+č.příst. na vnější linku+tel.č.+# 0 [7 / 8]+č.vaší pobočky
Odmítnutí hovorů (DND) / zrušit	710		1 / 0
Zobrazit zprávu volajícímu / zrušit	750		[1-9]+(parametr) / 0
Připojení / opuštění skupiny příjmu hovorů	45		1 / 0
Konference	3	pevné	
Volání s kódem účtu	49		kód+[# nebo 99]
Dočasná tónová volba	* #	pevné	
Volba pobočky DND	1	pevné	
Nastavit buzení / zrušit / zobrazit	76		1+čas+ [0 (AM) / 1 (PM)]+ 0 (jednou) / 1 (denně) / 0 / 2
Zobrazit vaše číslo na telefonu volajícího / volaného – zobrazit číslo přiřazené vnější lince / vaší pobočce	711		1/2
Zakázat ostatním účastníkům – zobrazit váš deník hovorů / povolit – používat váš telefon / povolit – převzít váš hovor / povolit – připojit se k vašemu hovoru / povolit	57 77 720 733		2x 3 místný kód / ulož. kód 2x 3 místný kód / ulož. kód 1/0 1/0
Zapnout / vypnout hudební pozadí	1	pevné	
Odmítnutí / příjem indikačních tónů	730		1 / 0
Ověření dení / noční služby	#	pevné	
Přepnutí zobrazení - měsíc, den, čas / měsíc, den, rok, den v týdnu	*	pevné	
Vyzvánění paralelního telefonu zap. / vyp.	39		1 / 0
Přepínání druhu vyzvánění (běžné / hlasové)	*	pevné	
Volání dveřního telefonu	31		1-4

Funkce	Výchozí	Přiřaz. č.	Další číslice
Otevření dveří z určeného telefonu z každé pobočky během hovoru	55 5	pevné	1-4
* Nastavit / zrušit heslo LCS	799		2x 3 místný kód / ulož. kód
* Hotelové funkce – nastavit budík pro jinou pobočku	7*		1+č.pobočky+čas+ [0 (AM) / 1 (PM)]+ 0 (jednou) / 1 (denně)] 0+č.pobočky / 2+č.pob.
zrušit / zobrazit – změna režimu pokoje	736		
* Zapnout / vypnout hudební pozadí	35		
* Přepnout denní / noční službu	78		0 / 1
* Nahrát / přehrát úvodní hlášení	36		[1 / 2]+OGM č.

* : pouze operátor

Funkce pouze pro verzi „I”.

Funkce	Výchozí	Přiřaz. č.	Další číslice
Identifikace MCID (ISDN)	737		



Nonstop servis TELEFONNÍ ÚSTŘEDNÝ
volejte dispečink tel. **606 193 950**
PanaTEL® je specialistou na telefonní ústředny,
komunikační systémy Panasonic
www.PanaTEL.cz

6.3 Telefonní seznamy

6.3.1 Telefonní seznamy

◆◆ Pobočky

Číslo zás.	Číslo pobočky	Jméno	Číslo zás.	Číslo pobočky	Jméno
01-1			01-2		
02-1			02-2		
03-1			03-2		
04-1			04-2		
05-1			05-2		
06-1			06-2		
07-1			07-2		
08-1			08-2		
09-1			09-2		
10-1			10-2		
11-1			11-2		
12-1			12-2		
13-1			13-2		
14-1			14-2		
15-1			15-2		
16-1			16-2		
17-1			17-2		
18-1			18-2		
19-1			19-2		
20-1			20-2		
21-1			21-2		
22-1			22-2		
23-1			23-2		
24-1			24-2		
25-1			25-2		
26-1			26-2		
27-1			27-2		
28-1			28-2		
29-1			29-2		
30-1			30-2		
31-1			31-2		
32-1			32-2		

Číslo zás.	Číslo pobočky	Jméno	Číslo zás.	Číslo pobočky	Jméno
33-1			33-2		
34-1			34-2		
35-1			35-2		
36-1			36-2		
37-1			37-2		
38-1			38-2		
39-1			39-2		
40-1			40-2		
41-1			41-2		
42-1			42-2		
43-1			43-2		
44-1			44-2		
45-1			45-2		
46-1			46-2		
47-1			47-2		
48-1			48-2		
49-1			49-2		
50-1			50-2		
51-1			51-2		
52-1			52-2		
53-1			53-2		
54-1			54-2		
55-1			55-2		
56-1			56-2		
57-1			57-2		
58-1			58-2		
59-1			59-2		
60-1			60-2		
61-1			61-2		
62-1			62-2		
63-1			63-2		
64-1			64-2		

◆◆ Pobočky DECT

Číslo pozice	Číslo pobočky	Jméno	Číslo pozice	Číslo pobočky	Jméno
01			33		
02			34		
03			35		
04			36		
05			37		
06			38		
07			39		
08			40		
09			41		
10			42		
11			43		
12			44		
13			45		
14			46		
15			47		
16			48		
17			49		
18			50		
19			51		
20			52		
21			53		
22			54		
23			55		
24			56		
25			57		
26			58		
27			59		
28			60		
29			61		
30			62		
31			63		
32			64		

◆◆ **Systemová zrychlená volba**

Číslo	Jméno	Číslo	Jméno	Číslo	Jméno
000		047		094	
001		048		095	
002		049		096	
003		050		097	
004		051		098	
005		052		099	
006		053		100	
007		054		101	
008		055		102	
009		056		103	
010		057		104	
011		058		105	
012		059		106	
013		060		107	
014		061		108	
015		062		109	
016		063		110	
017		064		111	
018		065		112	
019		066		113	
020		067		114	
021		068		115	
022		069		116	
023		070		117	
024		071		118	
025		072		119	
026		073		120	
027		074		121	
028		075		122	
029		076		123	
030		077		124	
031		078		125	
032		079		126	
033		080		127	
034		081		128	
035		082		129	
036		083		130	
037		084		131	
038		085		132	
039		086		133	
040		087		134	
041		088		135	
042		089		136	
043		090		137	
044		091		138	
045		092		139	
046		093		140	

Číslo	Jméno	Číslo	Jméno	Číslo	Jméno
141		188		235	
142		189		236	
143		190		237	
144		191		238	
145		192		239	
146		193		240	
147		194		241	
148		195		242	
149		196		243	
150		197		244	
151		198		245	
152		199		246	
153		200		247	
154		201		248	
155		202		249	
156		203		250	
157		204		251	
158		205		252	
159		206		253	
160		207		254	
161		208		255	
162		209		256	
163		210		257	
164		211		258	
165		212		259	
166		213		260	
167		214		261	
168		215		262	
169		216		263	
170		217		264	
171		218		265	
172		219		266	
173		220		267	
174		221		268	
175		222		269	
176		223		270	
177		224		271	
178		225		272	
179		226		273	
180		227		274	
181		228		275	
182		229		276	
183		230		277	
184		231		278	
185		232		279	
186		233		280	
187		234		281	

Číslo	Jméno	Číslo	Jméno	Číslo	Jméno
282		329		376	
283		330		377	
284		331		378	
285		332		379	
286		333		380	
287		334		381	
288		335		382	
289		336		383	
290		337		384	
291		338		385	
292		339		386	
293		340		387	
294		341		388	
295		342		389	
296		343		390	
297		344		391	
298		345		392	
299		346		393	
300		347		394	
301		348		395	
302		349		396	
303		350		397	
304		351		398	
305		352		399	
306		353		400	
307		354		401	
308		355		402	
309		356		403	
310		357		404	
311		358		405	
312		359		406	
313		360		407	
314		361		408	
315		362		409	
316		363		410	
317		364		411	
318		365		412	
319		366		413	
320		367		414	
321		368		415	
322		369		416	
323		370		417	
324		371		418	
325		372		419	
326		373		420	
327		374		421	
328		375		422	

Číslo	Jméno	Číslo	Jméno	Číslo	Jméno
423		449		475	
424		450		476	
425		451		477	
426		452		478	
427		453		479	
428		454		480	
429		455		481	
430		456		482	
431		457		483	
432		458		484	
433		459		485	
434		460		486	
435		461		487	
436		462		488	
437		463		489	
438		464		490	
439		465		491	
440		466		492	
441		467		493	
442		468		494	
443		469		495	
444		470		496	
445		471		497	
446		472		498	
447		473		499	
448		474			

◆◆ *Individuální zrychlená volba*

Jméno	Číslo	Jméno	Číslo
	0		5
	1		6
	2		7
	3		8
	4		9

6.4 Přehled významu různých tónů

6.4.1 Přehled významu různých tónů

Při zavěšeném mikrotelefonu

Vyzvánění

Tón 1

- Příchozí vnější hovor.
- Vnější hovor je přidrženy déle než je definovaný limit (výchozí: 60 sekund).



Tón 2

- Příchozí vnitřní hovor.
- Vnitřní hovor je přidrženy déle než je definovaný limit (výchozí: 60 sekund).

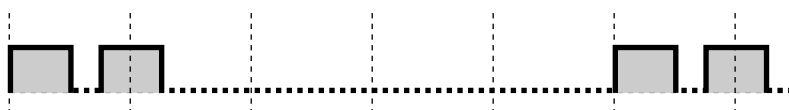

Tón 3

- Příchozí hovor z dveřního telefonu.
- Vyzvánění předem nastaveného buzení.



Tón 4

- Rezervovaná vnější linka se uvolnila.
- Volající zanechal vzkaz ve vaší hlasové schránce (Privátní režim LCS).

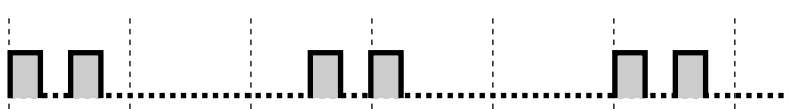

Když vyzvednete mikrotelefon

Oznamovací tóny

Tón 1

Normální

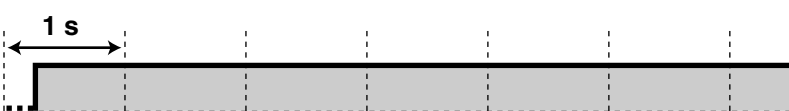

Tón 2

Na vaší pobočce bylo změněno výchozí nastavení nejméně jedné funkce.

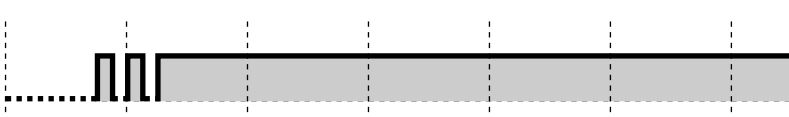

Nonstop servis TELEFONNÍ ÚSTŘEDNY
volejte dispečink tel. **606 193 950**
PanaTEL® je specialistou na telefonní ústředny,
komunikační systémy Panasonic
www.PanaTEL.cz

Tón 3

- Buzení bylo přijmuto.



Tón 4

- Indikace výzvy volanému byla přijmuta.

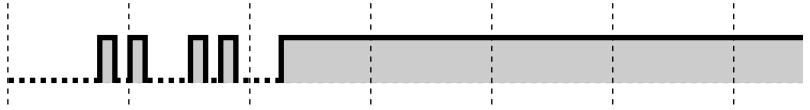

Při uskutečnění hovoru

Obsazovací tón



Blokovací tón

- Vnější linka, kterou jste chtěli obsadit buď není přiřazena nebo je zakázána.
- Byl zadán chybný kód účtu.



Vyzváněcí tón 1

Normální vyzváněcí tón.



Vyzváněcí tón 2

Speciální vyzváněcí tón pro volání DISA.

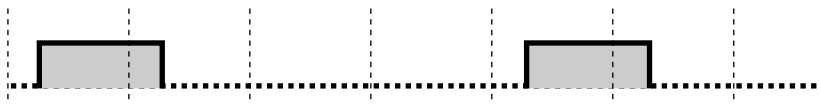

Tón DND (Nevyrušovat)

Volaná pobočka odmítá příchozí hovory.



Při vyzvednutém mikrotelefonu

Indikační tóny

Tón 1

Tón čekajícího hovoru (výchozí).

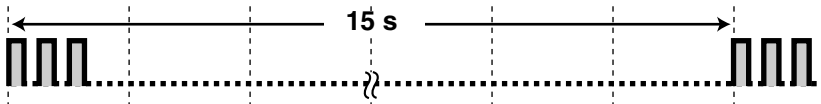

Tón 2

Tón čekajícího vnějšího hovoru.



Tón 3

Tón čekajícího hovoru z jiné pobočky.



Tón 4

Hovor je přidrženy déle než je definovaný limit (výchozí: 60 sekund).

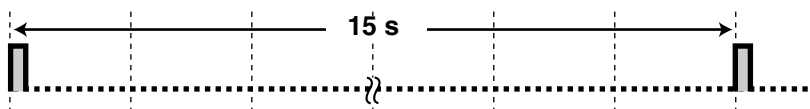

Během hovoru s účastníkem na vnější lince

Výstražný tón

Tento tón zazní 15, 10 a 5 sekund před uplynutím časového limitu.

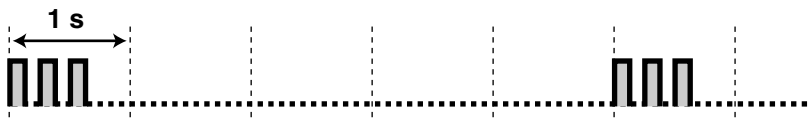

Při nastavování funkcí nebo programování

Potvrzovací tóny

Tón 1

- Nastavit/zrušit zákaz používání vašeho telefonu jinými uživateli.
- Při personalizaci telefonu se nové nastavení liší od předchozího.
- Dokončení programování systému.



Tón 2

- Nastavení funkce bylo úspěšně provedeno.
- Před pagingem prostřednictvím vnějšího reproduktoru.
- Při personalizaci telefonu je nové nastavení shodné s předchozím.



Tón 3

Před programování následujících funkcí:

- Vyvolání přidržného hovoru.
- Převzetí jiného hovoru.
- Paging / Příjem hlášení pagingu.
- Příjem hovoru reproduktorem.

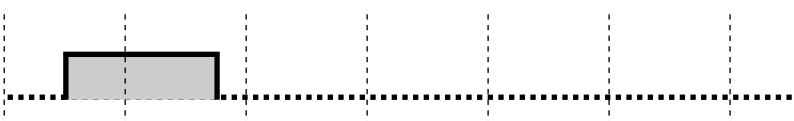

Tón 4

Ustavení nebo opuštění konference tří účastníků.



6.5 Technické specifikace

6.5.1 Technické specifikace

Obecný popis

Položka	Popis			
	Základní	Rozšíření	Zdvojení systému (master-slave)	
Kapacita systému	KX-TD816			
	Vnější linky	4	8	—
	Pobočky	8	16	—
	(Pobočky s XDP)	16	32	—
	KX-TD1232			
	Vnější linky	8	12 (54)*	24 (54)*
Pobočky	16	32	64	
(Pobočky s XDP)	32	64	128	
Napájení	Primární	KX-TD816: střídavé 220-230 V, 50 Hz KX-TD1232: střídavé 220-240 V, 50 / 60 Hz		
	Sekundární	Napájení linek ústředny: 30 V Napájení řídicích obvodů: ±5 V, ±15 V		
	Při výpadku napájení	<ul style="list-style-type: none">• Záložní napájení paměti: sedm let s továrně instalovanou lithiovou baterií.• Maximálně 4 vnější linky (KX-TD816) a maximálně 6 vnějších linek (KX-TD1232) automaticky přiřazených pobočkám (Přepojení při výpadku napájení).• Při záložním napájení dvěma automobilovými akumulátory (12 V) pracuje systém asi 3 hodiny.		
Volba	Vnější/vnitřní:	pulzní volba (DP) 10 pps, 20 pps; tónová volba (DTMF)		
	Konverze druhu volby:	DP-DTMF, DTMF-DP		
SMDR	Rozhraní:	sériové (RS-232C)		
	Výstupní zařízení:	tiskárna		
	Struktura záznamu:	datum, čas, číslo pobočky, číslo vnější linky, volané číslo, délka vyzvánění, délka hovoru, kód účtu, hovorné, budík, CLIP.		

*) pouze při použití rozšiřujícího modulu ISDN 30B+D, model KX-TD290 CE







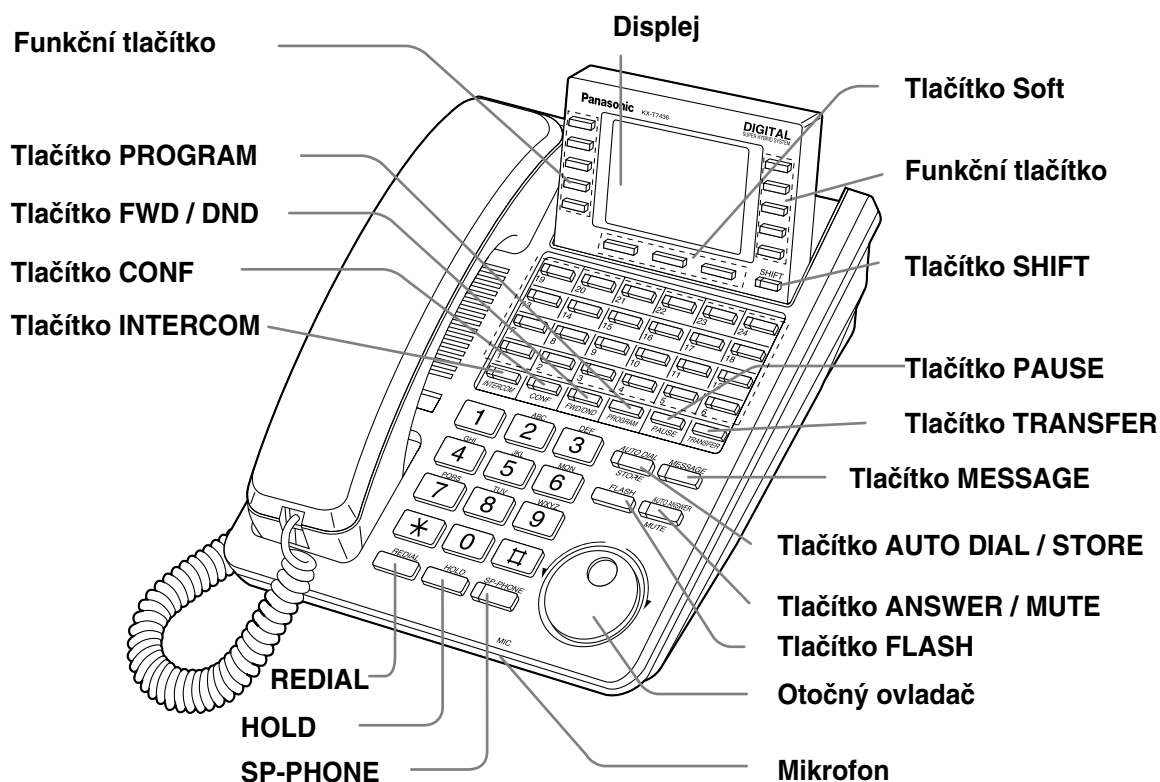





Charakteristiky

Položka	Popis
Maximální počet přístrojů na 1 lince	1 nebo 2 paralelně zapojené nebo přípojka XDP
Vyzváněcí napětí	70 Vrms při 25 Hz v závislosti na zatížení
Provozní prostředí	0°C až 40°C, relativní vlhkost 10 až 90%

◆◆ Názvy a umístění ovládacích prvků systému telefonu KX-T7436



◆◆ Ikony

	Podmínky		Stiskněte tlačítko Call na dveřním telefonu.
	Rady a typy		Stiskněte krátce vidlicový spínač.
	Další podrobnosti (pokud je potřebujete) jsou uvedeny v oddílu Programování.		Vyčkejte na odpověď.
	Tuto funkci nelze obsluhovat ze standardního telefonu.		Hovořte.
	Vyzvednutí		Uslyšíte potvrzovací tón, oznamovací tón, vyzváněcí tón nebo volný tón. C. Potvrzovací tón D. Oznamovací tón R. Vyzváněcí tón R.B. Volný tón
	Zavěšení		Krátké pípnutí

Stručný přehled

Volání

- Vnitřní hovor: č. pobočky
- Operátor: 0
- Vnější hovor: (9 nebo 81-88) + tel. číslo
- Individuální zrychlená volba: 3 X + č. 0-9
- Systémová zrychlená volba: X + č. 000-499
- Dveřní telefon: 3 1 + č. 1-4







Když je linka obsazená

- Rezervace obsazené linky: 6
- Odeslání tónu čekajícího hovoru: 1
- Opakování volby posledně volaného čísla: #

Převzetí hovoru jiné pobočky

- Vnější hovor: 4 X
- Určitá pobočka: 4 1 + č. pobočky
- Skupina poboček: 4 0

Během hovoru

- Přidržení hovoru:  + 5 0 + 
- Vyvolání hovoru:  + 5 0
- Přepojení hovoru:  + č.
- Příjem čekajícího hovoru  + 5 0 +  + 

Stručný přehled

Volání

- Vnitřní hovor: č. pobočky
- Operátor: 0
- Vnější hovor: (9 nebo 81-88) + tel. číslo
- Individuální zrychlená volba: 3 X + č. 0-9
- Systémová zrychlená volba: X + č. 000-499
- Dveřní telefon: 3 1 + č. 1-4







Když je linka obsazená

- Rezervace obsazené linky: 6
- Odeslání tónu čekajícího hovoru: 1
- Opakování volby posledně volaného čísla: #

Převzetí hovoru jiné pobočky

- Vnější hovor: 4 X
- Určitá pobočka: 4 1 + č. pobočky
- Skupina poboček: 4 0

Během hovoru

- Přidržení hovoru:  + 5 0 + 
- Vyvolání hovoru:  + 5 0
- Přepojení hovoru:  + č.
- Příjem čekajícího hovoru  + 5 0 +  + 

Stručný přehled

Volání

- Vnitřní hovor: č. pobočky
- Operátor: 0
- Vnější hovor: (9 nebo 81-88) + tel. číslo
- Individuální zrychlená volba: 3 X + č. 0-9
- Systémová zrychlená volba: X + č. 000-499
- Dveřní telefon: 3 1 + č. 1-4







Když je linka obsazená

- Rezervace obsazené linky: 6
- Odeslání tónu čekajícího hovoru: 1
- Opakování volby posledně volaného čísla: #

Převzetí hovoru jiné pobočky

- Vnější hovor: 4 X
- Určitá pobočka: 4 1 + č. pobočky
- Skupina poboček: 4 0

Během hovoru

- Přidržení hovoru:  + 5 0 + 
- Vyvolání hovoru:  + 5 0
- Přepojení hovoru:  + č.
- Příjem čekajícího hovoru  + 5 0 +  + 

Stručný přehled

Volání

- Vnitřní hovor: č. pobočky
- Operátor: 0
- Vnější hovor: (9 nebo 81-88) + tel. číslo
- Individuální zrychlená volba: 3 X + č. 0-9
- Systémová zrychlená volba: X + č. 000-499
- Dveřní telefon: 3 1 + č. 1-4







Když je linka obsazená

- Rezervace obsazené linky: 6
- Odeslání tónu čekajícího hovoru: 1
- Opakování volby posledně volaného čísla: #

Převzetí hovoru jiné pobočky

- Vnější hovor: 4 X
- Určitá pobočka: 4 1 + č. pobočky
- Skupina poboček: 4 0

Během hovoru

- Přidržení hovoru:  + 5 0 + 
- Vyvolání hovoru:  + 5 0
- Přepojení hovoru:  + č.
- Příjem čekajícího hovoru  + 5 0 +  + 

Zablokování / odblokování telefonu
• Zablokování: 7 7 + požad. 3 místný kód + stejný kód
• Odblokování: 7 7 + uložený kód

Nastavení
• Uložení čísla pro individuální zrychlenou volbu: 3 0 + č. 0-9 + č. linky 9 nebo 81-88 + tel. číslo + #
• Čekání hovoru: — Nastavit: 7 3 1 1 — Zrušit: 7 3 1 0

Zablokování / odblokování telefonu
• Zablokování: 7 7 + požad. 3 místný kód + stejný kód
• Odblokování: 7 7 + uložený kód

Nastavení
• Uložení čísla pro individuální zrychlenou volbu: 3 0 + č. 0-9 + č. linky 9 nebo 81-88 + tel. číslo + #
• Čekání hovoru: — Nastavit: 7 3 1 1 — Zrušit: 7 3 1 0

Zablokování / odblokování telefonu
• Zablokování: 7 7 + požad. 3 místný kód + stejný kód
• Odblokování: 7 7 + uložený kód

Nastavení
• Uložení čísla pro individuální zrychlenou volbu: 3 0 + č. 0-9 + č. linky 9 nebo 81-88 + tel. číslo + #
• Čekání hovoru: — Nastavit: 7 3 1 1 — Zrušit: 7 3 1 0

Zablokování / odblokování telefonu
• Zablokování: 7 7 + požad. 3 místný kód + stejný kód
• Odblokování: 7 7 + uložený kód

Nastavení
• Uložení čísla pro individuální zrychlenou volbu: 3 0 + č. 0-9 + č. linky 9 nebo 81-88 + tel. číslo + #
• Čekání hovoru: — Nastavit: 7 3 1 1 — Zrušit: 7 3 1 0



Nonstop servis TELEFONNÍ ÚSTŘEDNY
volejte dispečink tel. **606 193 950**
PanaTEL® je specialistou na telefonní ústředny,
komunikační systémy Panasonic
www.PanaTEL.cz

PanaTEL®
TELEKOMUNIKACE
Tel. +420 606 193 950
Tel. +420 272 047 411
www.PanaTEL.cz